

## ***KORISNIČKO UPUTSTVO***

Rad

Održavanje

Specifikacije

Sve informacije u ovom Korisničkom uputstvu su aktualne u trenutku objavljivanja. Međutim, HYUNDAI zadržava pravo izmene u bilo kom trenutku, kako bismo mogli da sprovedemo našu politiku stalnog unapređenja proizvoda.

Ovaj priručnik važi za sve modele ovog vozila, uključuje opise i objašnjenja kako opcione, tako i standardne opreme.

Kao rezultat toga, u ovom priručniku možete pronaći materijal koji se ne odnosi na vaše vozilo.

Molimo vas da zapamtite da su neki modeli opremljeni sa volanom na desnoj strani (RHD). Objašnjenja i ilustracije za neke operacije kod RHD modela su suprotna od onih, koji su napisani, u ovom Uputstvu.

## **OPREZ: MODIFIKACIJE VAŠEG HYUNDAI VOZILA**

Vaš HYUNDAI ne sme da se menja ni na koji način. Takve promene mogu negativno da utiču na performanse, sigurnost ili izdržljivost vašeg Hyundai automobila, a osim toga time možete prekršiti uslove ograničenih garancija koje pokrivaju automobil. Određene promene takođe mogu predstavljati i kršenje propisa utvrđenih od strane Ministarstva saobraćaja i drugih vladinih agencija u vašoj zemlji.

## **INSTALACIJA RADIO PRIJEMNIKA ILI MOBILNOG TELEFONA**

Vaš HYUNDAI ne sme da se menja ni na koji način. Takve promene mogu negativno da utiču na performanse, sigurnost ili izdržljivost vašeg Hyundai automobila, a osim toga time možete prekršiti uslove ograničenih garancija koje pokrivaju automobil. Određene promene takođe mogu predstavljati i kršenje propisa utvrđenih od strane Ministarstva saobraćaja i drugih vladinih agencija u vašoj zemlji.

## **UPOZORENJE! (OPCIONO)**

Vozilo je opremljeno uređajem Panevropski e-Call sistem koji poziva hitne službe. Samostalno ili neovlašćeno mešanje u sistem Panevropski eCall, u sisteme vozila i njegove komponente, instaliranje opreme koja nije preporučena od proizvođača vozila i/ili ovlašćenog HYUNDAI dilera može uzrokovati nepravilan rad (uređaja) Panevropskog eCall sistema, obavljati pogrešne pozive, što može uzrokovati kvar uređaja u automobilima u slučaju saobraćajne ili druge nesreće, kada vam je potrebna hitna pomoć.  
To može biti opasno i može ugroziti vaš život!







## SADRŽAJ

Vaše vozilo na prvi pogled

1

Sigurnosni sistemi vašeg vozila

2

Pogodne karakteristike vašeg vozila

3

Infotejnment sistem

4

Vožnja vašeg vozila

5

Šta da uradite u hitnom slučaju

6

Održavanje

7

Specifikacije & korisničke informacije

8

Indeks

I

## Pregled sistema električnog vozila

Električno vozilo .....	H3	Konektor za punjenje AUTO/ LOCK Mod .....	H18
Karakteristike električnog vozila .....	H3	Kad je konektor za punjenje zaključan.....	H18
Informacije o bateriji .....	H3	Planirano punjenje (opciono).....	H19
Glavne komponente električnog vozila... ..	H4	Mere opreza kod punjenja.....	H20
Visokonaponska baterija (polimerna litijum-jonska).H5		Punjenje naizmjeničnom (AC) strujom.....	H22
Sistem za zagrevanje visokonaponske baterije.....	H6	Kako da povežete AC punjač.....	H22
Najbliže stanice .....	H7	Provera statusa punjenja.....	H25
Informacije o energiji .....	H8	Kako da diskonektujete AC punjač.....	H26
Informacije o bateriji .....	H8	Otključavanje konektora za punjenje u hitnim slučajevima.H27	
Potrošnja energije.....	H8	Punjenje jednosmernom (DC) strujom.....	H28
Upravljanje punjenjem .....	H9	Kako da povežete DC punjač.....	H28
Punjenje i vremenski uslovi.....	H9	Provera statusa punjenja.....	H30
Lokacije za punjenje.....	H10	Kako da diskonektujete DC punjač.....	H31
Ograničenje punjenja.....	H11	Punjenje na utičnici u domaćinstvu.....	H32
ECO Vožnja .....	H11	Kako da podesite nivo punjenja prenosivog	
CO2 redukcija .....	H11	punjača.....	H32
Istorija vožnje.....	H12	Kako da povežete prenosni punjač	
EV Podešavanja .....	H12	(ICCB: In-Cable Control Box).....	H33
Zimski mod.....	H12	Provera statusa punjenja.....	H36
Upozorenje.....	H13	Indikator statusa punjenja za prenosivi	
EV ruta .....	H13	punjač.....	H38
Informacije o punjenju.....	H14	Kako da diskonektujete prenosni punjač	
Informacije o vremenu punjenja.....	H14	(ICCB: In-Cable Control Box).....	H41
Tipovi punjenja.....	H15	Otključavanje konektora za punjenje u hitnim slučajevima.H 42	
Status punjenja.....	H16	Mere opreza za prenosni punjač	
		(ICCB: In-Cable Control Box).....	H42

Radnje koje treba preduzeti kada se punjenje naglo prekine.....	H44	Proverite regenerativne kočnice /	
Kako pokrenuti vozilo .....	H45	Zaustavite vozilo i proverite kočnice.....	H54
Kako zaustaviti vozilo.....	H46	Nizak nivo baterije.....	H55
Sistem virtuelnog zvuka motora.....	H46	Napunite odmah. Snaga ograničena .....	H55
Razdaljina do pražnjenja.....	H47	Niska spoljna temperatura može ograničiti izlaznu snagu.	
Kad destinacija nije podešena.....	H47	Napunite EV bateriju/ Niska temperatura baterije.	
Kad je destinacija podešena.....	H48	Snaga ograničena.....	H55
Saveti za poboljšanje razdaljine do pražnjenja.....	H48	Baterija pregrejana! Bezbedno zaustavite.....	H56
Merač Snage/Punjenja .....	H49	Snaga ograničena.....	H56
Merač statusa napunjenosti (SOC) za visokonaponsku bateriju.....	H49	Bezbedno zaustavite i proverite snagu .....	H57
Lampice upozorenja i indikatori (koji se odnose na električno vozilo).....	H50	Proverite sistem virtuelnog zvuka motora.....	H57
Indikator Ready .....	H50	Proverite sistem električnog vozila.....	H58
Servisna lampica upozorenja.....	H50	Protok energije.....	H58
Ova lampica upozorenja svetli .....	H50	Zaustavljanje vozila.....	H58
Lampica upozorenja na pad snage.....	H51	EV pogon.....	H59
Indikator punjenja.....	H51	Regeneracija.....	H59
Lampica upozorenja na nivo visokonaponske baterije.....	H51	Čuvar pomoćne baterije+.....	H59
Lampica upozorenja na regenerativno kočenje .....	H52	Mod.....	H60
Poruke na LCD displeju.....	H52	Podešavanje sistema.....	H60
Prebacite u P za punjenje.....	H52	Poruke na LCD displeju.....	H61
Preostalo vreme .....	H52	Mod korisnosti.....	H61
Odspojite vozilo za pokretanje.....	H53	Podešavanje i aktivacija sistema .....	H62
Vrata za punjenje otvorena.....	H53	Deaktivacija sistema.....	H62
Punjenje zaustavljeno. Proverite AC/DC punjač. ....	H53	Ako se nezgoda dogodi .....	H63
Punjenje zaustavljeno. Proverite kabl za povezivanje.....	H54	Druge mere opreza za električno vozilo.....	H65
		Servisni utikač za blokiranje.....	H65
		Servisni utikač.....	H65

### Električno vozilo

Električno vozilo se kreće pomoću baterije i elektromotora. Dok obična vozila koriste motor sa unutrašnjim sagorevanjem i benzin kao gorivo, električna vozila koriste električnu energiju koja je napunjena u visokonaponskoj bateriji. Kao rezultat toga, električna vozila su ekološka, jer ne koriste gorivo i ne emituju izduvne gasove.

### Karakteristike električnog vozila

1. Vozilo se kreće pomoću električne energije koja je napunjena u visokonaponskoj bateriji. Ovaj metod sprečava zagađenje vazduha, pošto gorivo poput benzina nije potrebno, pa samim tim nema ni emisije izduvnih gasova.
2. Takođe, u vozilu se koristi motor visokih performansi. U poređenju sa standardnim motorom sa unutrašnjim sagorevanjem, buka i vibracije motora su svedeni na minimum dok vozite.
3. Kada usporavate ili vozite nizbrdo, regenerativno kočenje se koristi za punjenje visokonaponske baterije. To svodi na minimum gubitak energije i povećava razdaljinu do pražnjenja.
4. Kada napunjenost baterije nije dovoljna, AC punjenje, DC punjenje i impulsno punjenje su dostupni. (Za više informacija pogledajte "Tipovi punjenja za električna vozila".)

### **i** Informacije

**Šta radi regenerativno kočenje? Ono koristi elektromotor i kočnice kada usporova i transformiše kinetičku energiju u električnu energiju da bi se napunila visokonaponska baterija. (Obrtni momenat se primenjuje u suprotnom pravcu kada usporavate da biste proizveli kočionu snagu i električnu energiju.)**

### Informacije o bateriji

- Vozilo ima visokonaponsku bateriju koja pokreće elektromotor i klima uređaj, i pomoćnu bateriju (12V) koja pokreće lampe, brisače i audio sistem.
- Pomoćna baterija se automatski puni kad kada je vozilo u modu pripravnosti



ili se visokonaponska baterija puni.

## GLAVNE KOMPONENTE ELEKTRIČNOG VOZILA

### Glavne komponente električnog vozila

- **Ugrađeni punjač (OBC)** : Uređaj koji puni visokonaponsku bateriju konvertovanjem naizmjenične struje iz električne mreže u jednosmernu struju.
  - **Inverter** : Transformiše direktnu struju u alternativnu struju da bi strujom snabdeo elektromotor i transformiše alternativnu struju u direktnu struju da bi napunio visokonaponsku bateriju.
  - **LDC** : Transformiše struju iz visokonaponske baterije u niskonaponsku (12 V) da bi snabdeo vozilo strujom (DC-DC).
  - **Elektromotor** : Koristi električnu energiju sačuvanu u visokonaponskoj bateriji za vožnju vozila. (funkcioniše poput motora u standardnom vozilu).
  - **Reduktor**: Isporučuje rotacionu snagu elektromotora gumama pri odgovarajućoj brzini i obrtnom momentu.
  - **Visokonaponska baterija (polimerna litijumsko-jonska)** : Čuva i snabdeva struju potrebno za električno vozilo za rad (12 V pomoćna baterija obezbeđuje struju funkcijama vozila kao što su svetla i brisači).
- \* OBC : Ugrađeni punjač
- \* LDC : Niskonaponski DC-DC konvertor



### UPOZORENJE

- **Nemojte namerno uklanjati ili rastavljati visokonaponske delove i konektore i žice visokonaponske baterije. Takođe, pazite da ne oštetite visokonaponske delove i visokonaponsku bateriju. To može uzrokovati ozbiljne povrede i značajno uticati na performanse i izdržljivost vozila.**
- **Kada su potrebni pregled i održavanje visokonaponskih delova i visokonaponske baterije, preporučujemo da kontaktirate ovlašćenog HYUNDAI dilera.**

## Visokonaponska baterija (polimerna litijumsko-jonska)

- Količina punjenja visokonaponske baterije se može postepeno smanjivati kada se vozilo ne vozi.
- Kapacitet baterije visokonaponske baterije se može smanjiti kada se vozilo čuva na visokim/niskim temperaturama.
- Razdaljina do pražnjenja može varirati zavisno od uslova vožnje, čak i ako je količina napunjenosti ista. Visokonaponska baterija može trošiti više energije kada vozite velikim brzinama ili uzbrdo. Ove radnje mogu smanjiti razdaljinu do pražnjenja.
- Visokonaponska baterija se koristi za klimatizaciju/grejanje. To takođe može smanjiti razdaljinu do pražnjenja. Podesite umerene temperature kada koristite klimatizaciju/grejanje.
- Prirodna degradacija se može dogoditi kada se visokonaponska baterija u vozilu koristi više godina. To može smanjiti razdaljinu do pražnjenja.
- Kada kapacitet napunjenosti i razdaljina do pražnjenja nastavljaju da padaju, preporučujemo da kontaktirate ovlašćenog HYUNDAI dilera za proveru i održavanje.
- Ako se vozilo ne koristi duže vreme, napunite visokonaponsku bateriju jednom u 3 meseca da biste sprečili njeno pražnjenje. Takođe, ako količina napunjenosti nije dovoljna, momentalno je napunite u potpunosti i čuvajte vozilo.
- Preporučuje se punjenje naizmeničnom strujom da biste sačuvali visokonaponsku bateriju u optimalnom stanju. Ako je nivo napunjenosti visokonaponske baterije ispod 20%, možete sačuvati performanse visokonaponske baterije u optimalnom stanju ako napunite visokonaponsku bateriju do 100% (Jednom mesečno ili češće se preporučuje. )

### OPREZ

- **Budite sigurni i koristite preporučeni punjač kada puniti visokonaponsku bateriju. Upotreba različitih punjača će možda ozbiljno uticati na izdržljivost vozila.**
- **Pazite da merač punjača visokonaponske baterije ne dostigne "L (nizak) ili 0". Ako se vozilo drži na "L (nizak) ili 0" duže vreme, to može oštetiti visokonaponsku bateriju i visokonaponska baterija će možda morati da se zameni zavisno od nivoa degradacije.**
- **Ako je vozilo u pretrpelo sudar, preporučujemo da kontaktirate ovlašćenog HYUNDAI dilera da proveriti da li je visokonaponska baterija još uvek konektovana.**

### Sistem zagrevanja visokonaponske baterije

Sistem zagrevanja visokonaponske baterije sprečava smanjivanje izlaza baterije kada je temperatura baterije niska. Ako je konektor za punjenje povezan, sistem zagrevanja automatski radi zavisno od temperature baterije.

Vreme punjenja se može skratiti za razliku od vozila bez sistema zagrevanja visokonaponske baterije. Ali, punjenje strujom se može povećati zbog rada sistema zagrevanja visokonaponske baterije.

### OPREZ

**Sistem zagrevanja visokonaponske baterije radi kad je konektor za punjenje konektovan za vozilo. Ipak, sistem zagrevanja visokonaponske baterije možda neće raditi kada temperatura baterije padne ispod  $-35^{\circ}\text{C}$  ( $-31^{\circ}\text{F}$ ).**

## EV MOD

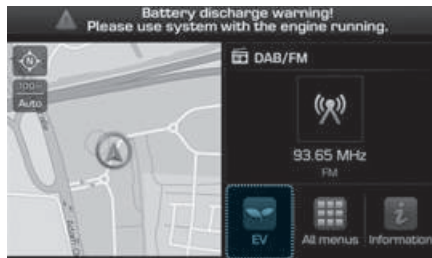

Ako izaberete "EV" m eni na početnom ekranu možete ući u EV mod.

Za više detalja o EV Modu, pogledajte odvojeno Multimedijalno uputstvo.



EV mod ima ukupno 5 menija, Stanica u blizini, Informacije o energiji, Upravljanje punjenjem, EKO vožnja i EV podešavanja.

\* Meni EV moda može varirati zavisno od funkcija primenljivih na vašem vozilu.

## Stanice u blizini

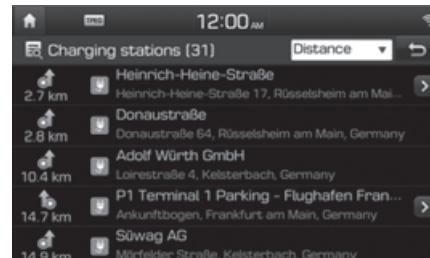
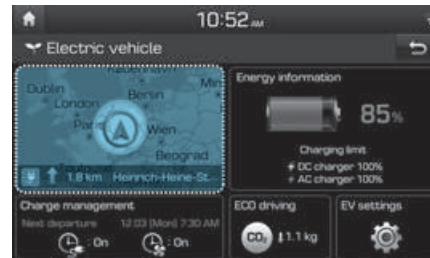

Izaberite 'EV → Map → Charging stations' na ekranu. Pretražuju se stanice oko trenutne lokacije. Izaberite stanicu da biste videli detaljne informacije o stanici.



### Informacije o energiji



Izaberite 'EV → Energy information' na ekranu.  
Možete proveriti informacije o bateriji i potrošnji energije.

### Informacije o bateriji

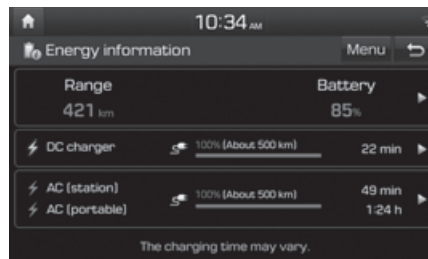

Možete proveriti raspon dometa, preostalu ukupnu snagu baterije i očekivano vreme punjenja za svaki tip punjenja.

- Razdaljina do pražnjenja se računa na osnovu efikasnosti goriva realnog vremena tokom vožnje. Razdaljina se može promeniti ako se obrazac vožnje promeni.
- Razdaljina do pražnjenja može varirati zavisno od promena obrasca vožnje čak i ako je postavljen isti ciljni nivo napunjenosti baterije.

### Potrošnja energije

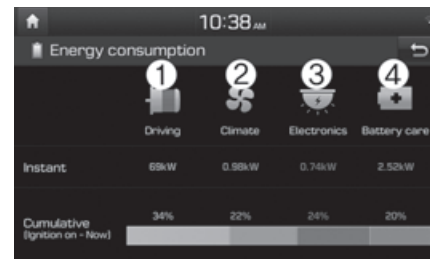

Možete proveriti trenutnu potrošnju energije za svaki sistem vozila.

- ① 'Driving' prikazuje ukupnu snagu i potrošnju energije pogonskog elektromotora i regenerativne energije.
- ② 'Climate' prikazuje snagu i potrošnju energije koja se koristi za rad grejanja i klimatizacije.
- ③ 'Electronics' prikazuje snagu i potrošnju energije koju koriste sistemi vozila poput instrument table, infotejnment sistema (zvučnici i navigacija), prednja svetla, jedinica za kontrolu vozila, itd.

④ 'Battery care' prikazuje trenutnu snagu i potrošnju energije koja se koristi kad:

- Funkcionisanje u zimskom modu za povećanje temperature baterije tokom zime za poboljšanje performansi vožnje.
- Hlađenje temperature baterije tokom leta da bi se sprečilo pregrevanje baterije.

## Upravljanje punjenjem



Izaberite 'EV → Charge management' na ekranu. Možete podesiti datum i vreme punjenja baterije, temperaturu klimatizacije, opcije punjenja na osnovu lokacije i razne druge funkcije.

## Punjenje i klimatizacija

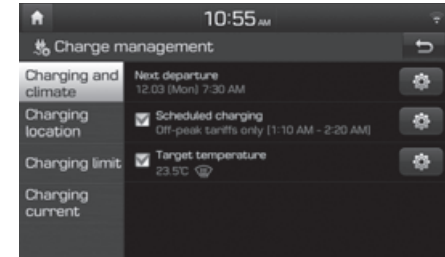

Možete podesiti datum i vreme za punjenje baterije i temperaturu klimatizacije. Takođe, možete izabrati vreme punjenja početka pomoću podešavanja vremena van špica.

## EV MOD (NASTAVAK)

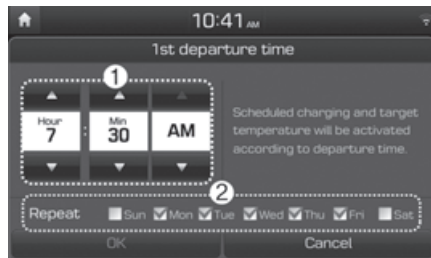

### Vreme polaska

1. Podesite predviđeno vreme polaska za planirano punjenje i ciljnu temperaturu.
2. Izaberite dan nedelje za aktivaciju zakazanog punjenja i ciljnu temperaturu za vreme polaska.



### Podešavanje ciljne temperature

1. Podesite ciljnu temperaturu.

### Unapred zakazano grejanje

Ako je ciljna temperatura (1) podešena sa povezanim kablom, temperatura u kabini će se prilagoditi ciljnoj temperaturi u vreme polaska. Po hladnom vremenu, unapred zakazano grejanje poboljšava performanse električnog vozila pomoću grejanja vozila unapred.

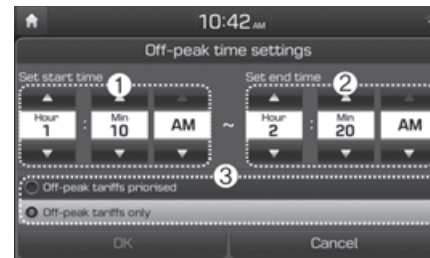

### Podešavanje vremena van špica

1. Ako je izabrano, počinje punjenje samo u određeno vreme van špica. Ako je poništen izbor, počinje punjenje samo u zakazano vreme.
2. Podesite najjeftinije vreme za završetak punjenja.
3. • **Prioritetne tarife van špica:** Ako je izabrano, počinje punjenje u vreme van špica (može da nastavi sa punjenjem u vreme van špica da bi punjenje bilo 100%)  
• **Samo tarife van špica:** Ako je izabrano, puni se samo u periodu van špica (možda se neće napuniti 100%)

## Lokacija punjenja

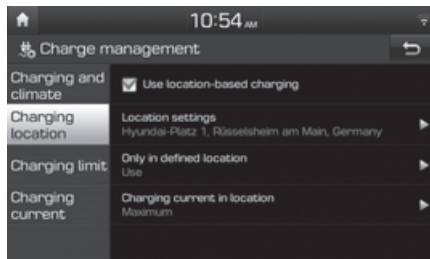

Ako je izabrano punjenje na osnovu lokacije, zakazano punjenje i ciljna temperatura će se aktivirati na lokaciji koju je vozač podesio. Takođe, punjenje strujom se može izabrati kada puniti sa AC punjačem.

✳ Funkcija zakazanog punjenja se mora upaliti za aktivaciju izabranog punjenja na osnovu lokacije.

## Ograničenje punjenja

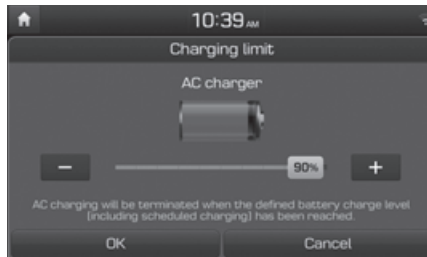
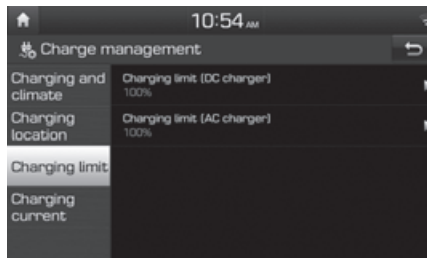

- Ciljani nivo punjenja baterije može se izabrati kada izaberete punjenje sa AC punjačem i sa DC punjačem.
- Nivo punjenja se može promeniti za 10%.
- Ako je ciljani nivo punjenja baterije niži od nivoa punjenja visokonaponske baterije, baterija se neće puniti.

## Punjenje strujom

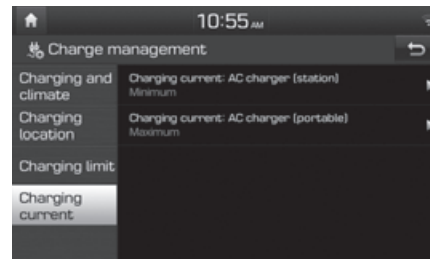

- Možete podesiti struju punjenja za punjač naizmjenične struje. Izaberite odgovarajuću struju punjenja za punjač koji koristite.
- Ako proces punjenja ne počinje ili se naglo prekida na sredini, izaberite ponovo drugu pravilnu struju i pokušajte ponovo da napunite vozilo.
- Vreme punjenja varira zavisno od struje koja je izabrana za punjenje.

## EV MOD (NASTAVAK)

### EKO vožnja



Izaberite 'EV → ECO Driving' na ekranu. Možete proveriti Eko doprinos i istoriju uštede goriva.

### CO2 redukcija



Možete proverite informacije o redukciji CO<sub>2</sub> u poređenju sa benzinskim vozilom iste snage.

### Istorija vožnje

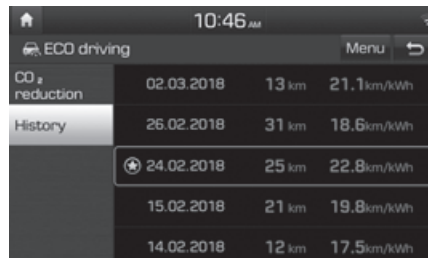

CO <sub>2</sub> reduction	Date	Distance	Energy consumption
	02.03.2018	13 km	21.1 km/kWh
	26.02.2018	31 km	18.6 km/kWh
	24.02.2018	25 km	22.8 km/kWh
	15.02.2018	21 km	19.8 km/kWh
	14.02.2018	12 km	17.5 km/kWh

Možete proveriti datum, razdaljinu vožnje i ocenu energetske efikasnosti prethodnih putovanja. Datum sa najvećom energetsom efikasnošću vožnje je označen ikonicom u obliku zvezde.

### EV podešavanja



Izaberite 'EV → ECO settings' na ekranu. Možete podesiti funkcije Zimskog moda, Upozorenja i EV rute.

### Zimski mod

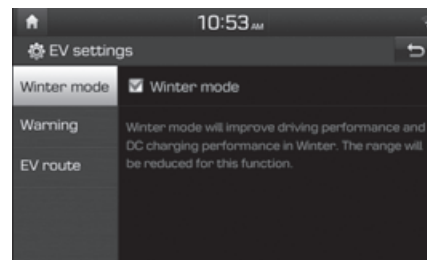

Možete izabrati ili poništiti izbor Zimskog moda.

Zimski mod je efikasan tokom zime, kada je temperatura visokonaponske baterije niska.

Ovaj mod se preporučuje za poboljšanje vožnje i performanse punjenja jednosmernom strujom tokom zime, tako što podiže temperaturu baterije na adekvatan nivo.

Ipak, razdaljina do pražnjenja može biti redukovana, jer je potrebna energija za podizanje temperature baterije.

Takođe, ako je temperatura baterije niska tokom vožnje ili kad je zakazana klimatizacija/grejanje aktivirana, ovaj mod radi na poboljšanju upravljačkih performansi.

Ipak, ovaj mod ne radi na osiguranju razdaljine vožnje kada je nivo baterije nizak.

✳️ Ovaj mod je dostupan za vozila opremljena grejačem baterije.

## Upozorenje

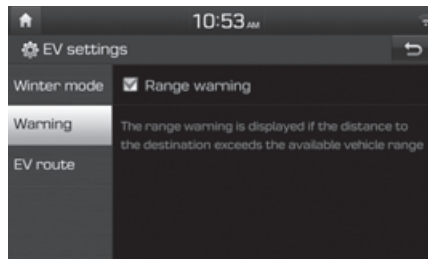

Možete da izaberete ili poništite izbor Raspona Upozorenja.

- **Raspon upozorenja:** Ako destinacija podešena u navigaciji ne može biti postignuta sa ostatkom baterije, poruka upozorenja će se prikazati.

## EV ruta



Ako je EV ruta izabrana, informacije u vezi sa EV-om će biti prikazane na ruti. Možete proveriti razdaljinu koje vozilo može biti voženo sa trenutnom količinom baterije duž rute. Ikonica je takođe označena, tako da vozač može da traži najbližu stanicu.

## TIPOVI PUNJENJA ZA ELEKTRIČNO VOZILO

### Informacije o punjenju

#### • AC punjenje :

Električno vozilo je napunjeno povezivanjem na punjač naizmjeničnom strujom u vašem domu ili na javnoj stanici za punjenje. (Za više detalja, pogledajte "AC punjenje")

#### • DC punjenje :

Možete puniti velikom brzinom na javnim stanicama za punjenje. Pogledajte uputstvo obezbeđeno od strane kompanije proizvođača, koje se dobija uz svaki punjač jednosmernom strujom. Performanse i izdržljivost baterije se mogu smanjiti ako se punjač jednosmernom strujom neprekidno koristi. Upotreba punjenja jednosmernom strujom treba da bude svedena na minimum, kako bi se produžio radni vek visokonaponske baterije.

#### • Punjenje u domaćinstvu :

Električno vozilo može biti napunjeno pomoću struje u domaćinstvu. Električna utičnica u vašem domu mora biti u skladu sa regulativama i mora se bezbedno prilagoditi Naponu /Struja (Amperi) / Snaga (Watt) ocenama specificiranim na prenosnom punjaču.







### Informacije o vremenu napajanja

Tip punjenja		Tip ekonomične baterije	Tip baterije produženog trajanja
AC punjenje		Potrebno je oko 6 sati i 10 minuta na sobnoj temperaturi kada se puni do 100%.	Potrebno je oko 9 sati i 35 minuta na sobnoj temperaturi kad se puni do 100%.
DC punjenje	100 kW punjač	Potrebno je 54 minuta na sobnoj temperaturi kada se puni do 80%. Može se napuniti do100%.	Potrebno je oko 54 minuta na sobnoj temperaturi kada se puni do 80%. Može se napuniti do100%.
	50 kW punjač	Potrebno je 57 minuta na sobnoj temperaturi kada se puni do 80%. Može se napuniti do100%.	Potrebno je oko 75 minuta na sobnoj temperaturi kada se puni do 80%. Može se napuniti do100%.
Punjenje u domaćinstvu		Potrebno je oko 19 sati na sobnoj temperaturi kada se puni do 100%.	Potreban je 31 sat na sobnoj temperaturi kada se puni do 100%.

### **i** Informacije

**U zavisnosti od stanja i trajanja visokonaponske baterije, specifikacije punjača i spoljne temperature, vreme potrebno za punjenje visokonaponske baterije može varirati.**

## Tipovi punjenja

Kategorija	Utičnica za punjenje (Vozilo)	Konektor za punjenje	Utičnica za punjenje	Kako da punite
AC punjenje	 OOSEVQ018003L	 OAEQ016078L	 OLFP0Q5007K	Koristite AC punjač instaliran u kući ili na javnom mestu za punjenje
DC punjenje	 OOSEVQ018004L	 OAEQ016022L	 OAEQ016023	Koristite DC punjač na javnim stanicama za punjenje
Punjenje u domaćinstvu	 OOSEVQ018003L	 OAEQ016078L	 OAEQ016024	Koristite struju u domaćinstvu

- U zavisnosti od stanja i trajanja visokonaponske baterije, specifikacije punjača i spoljne temperature, vreme potrebno za punjenje visokonaponske baterije može varirati.
- Prava slika punjača i načina napajanja se može razlikovati u zavisnosti od proizvođača punjača.





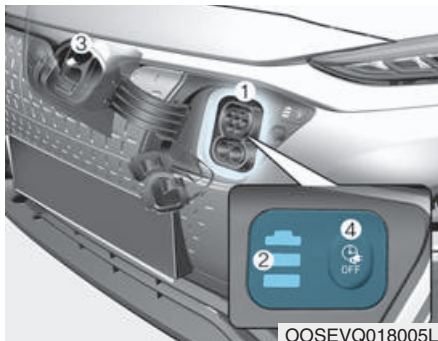

## INDIKATOR PUNJENJA ZA ELEKTRIČNA VOZILA

### Status punjenja











Kada punite visokonaponsku bateriju nivo punjenja se može proveriti i van vozila.

### ① Status punjenja

Status lampice	Detalji
 belo ON	Vrata za punjenje otvorena (punjenje u pripravnosti)
 zeleno ON	Punjenje
 zeleno trepće	Planirano punjenje podešeno
 crveno trepće	Greška u punjenju (kvar sistema punjenja)
 žuto ON	Puni se pomoćna baterija od 12 V ili planirana klimatizacija/grejanje radi

## ② Nivo punjenja

Status lampice		Detalji
Pre punjenja (svetli)	Tokom punjenja (trepće)	
		Nivo napunjenosti visokonaponske baterije je veoma nizak
žuto	žuto	
		Nivo visokonaponske baterije je nizak
zeleno	zeleno	
		Nivo visokonaponske baterije je osrednji
zeleno	zeleno	
		Nivo visokonaponske baterije je nizak
zeleno	zeleno	

## ③ Upozorenje na visok napon

Status lampice	Detalji
	Protok struje visokog napona (Puni se pomoćna baterija od 12 V ili planirana klimatizacija/grejanje radi)

## ④ Momentalno punjenje

Status lampice	Detalji
	Pritisnite dugme za deaktivaciju planiranog punjenja da biste punili tog trenutka.

## ZAKLJUČAVANJE KONEKTORA ZA PUNJENJE

### AUTO/LOCK Mod konektora za punjenje

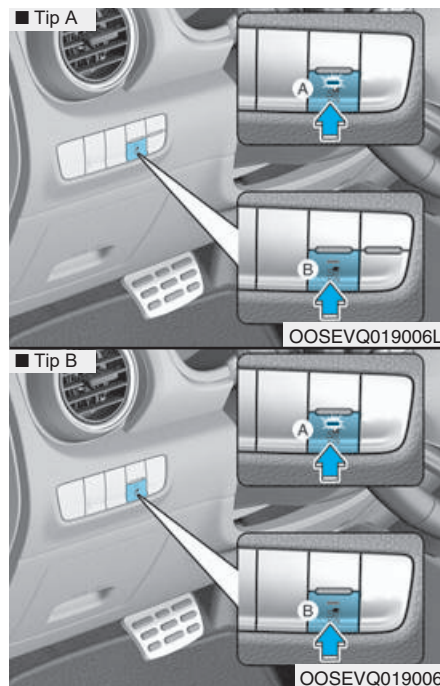

[A] : Auto mod, [B] : Lock mod

Možete izabrati kada konektor za punjenje može biti zaključan ili otključan u utičnici za punjenje.

Pritisnite  dugme za promenu između AUTO moda i LOCK moda.

### **i** Informacije

Utičnica za punjenje je zaključana tokom DC punjenja bez obzira na AUTO/LOCK mod. Nakon završetka punjenja zaključana utičnica za punjenje se otključava.

### **Kad je konektor za punjenje zaključan**

	LOCK	AUTO
Pre punjenja	O	X
Tokom punjenja	O	O
Završeno punjenje	O	X

- LOCK mod (indikator na dugmetu isključen) : Konektor se zaključava kad je konektor za punjenje utaknut u utičnicu za punjenje. Konektor je zaključan dok je vozač otključao sva vrata.

Ovaj mod se može koristiti da bi se sprečila krađa kabla.

- Ako je konektor za punjenje otključan kada su sva vrata otključana, ali kabl nije diskonektovan u roku od 15 sekundi, konektor će se automatski ponovo zaključati.
  - Ako je konektor za punjenje otključan kada su sva vrata otključana, ali se sva vrata odmah zaključaju ponovo, konektor će se automatski zaključati ponovo.
- AUTO mod (indikator na dugmetu svetli) : Konektor se zaključava kad počne punjenje. Konektor se otključava kada se punjenje završi. Ovaj mod se može koristiti kada punite na javnoj stanici za punjenje.

## ZAKAZANO PUNJENJE

### Zakazano punjenje (opciono)

- Možete podesiti zakazano punjenje za vaše vozilo pomoću ekrana Audio ili Navigacije ili aplikacije Blue Link . Pogledajte uputstvo za Multimedije ili uputstvo za Blue Link za detaljne informacije o podešavanju zakazanog punjenja.
- Zakazano punjenje se može izvršiti samo kada koristite punjač naizmenične struje (AC punjač) ili prenosni punjač (ICCB: In-Cable Control Box).

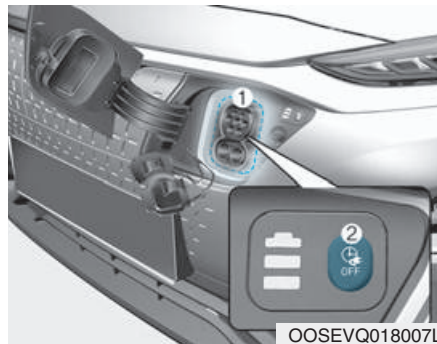

- Kada je podešeno zakazano punjenje i punjač naizmenične struje ili prenosni punjač (ICCB: In-Cable Control Box) je povezan za punjenje, indikator lampica u sredini trepće (oko 3 minuta) da ukaže da je zakazano punjenje podešeno.
- Kada je zakazano punjenje podešeno, punjenje se ne pokreće odmah kada se punjač naizmenične struje ili prenosni punjač (ICCB: In-Cable Control Box) povežu. kada je potrebno momentalno punjenje, koristite Audio ili Navigacioni ekran da deaktivirate podešavanja za zakazano punjenje ili pritisnite dugme za deaktivaciju zakazanog punjenja (2) na 3 sekunde.

- Ako pritisnete dugme za deaktivaciju zakazanog punjenja (2) da biste momentalno punili bateriju, punjenje mora biti inicirano 3 minuta nakon povezivanja kabela za punjenje. Kada pritisnete dugme za deaktivaciju zakazanog punjenja (2) za momentalno punjenje, podešavanja zakazanog punjenja nisu u potpunosti deaktivirana. Ako vam je potrebno da u potpunosti deaktivirate podešavanja zakazanog punjenja koristite Audio ili Navigacioni ekran da završite deaktivaciju.

Pogledajte "AC punjenje (Stanica) ili impulsno punjenje" za detalje o povezivanju AC punjača i prenosnog punjača (ICCB: In-Cable Control Box).

## MERE OPREZA KOD PUNJENJA ELEKTRIČNOG VOZILA

### Mere opreza kod punjenja

#### ■ AC punjač



#### ■ DC punjač



Izgled pravog punjača i metode punjenja se mogu razlikovati u zavisnosti od proizvođača punjača.

### ⚠ UPOZORENJE

- Elektromagnetni talasi koji nastaju iz punjača mogu ozbiljno uticati na medicinske električne uređaje kao što su ugrađeni pejsmejkeri. Kada koristite medicinske električne uređaje, ugrađeni pejsmejker, proverite sa medicinskim osobljem ili proizvođačem da li će punjenje vašeg električnog vozila uticati na rad medicinskih električnih uređaja, poput ugrađenog pejsmejкера.
- Proverite da nema vode ili prašine na konektoru kabla za napajanje i utikaču pre povezivanja punjača na utičnicu za napajanje. Povezivanje dok su voda ili prašina na konektoru kabla za napajanje i utikaču mogu uzrokovati požar ili strujni udar.

### ⚠ UPOZORENJE

- Budite oprezni i pazite da ne dodirnete konektor za napajanje, utikač za punjenje i utičnicu za punjenje kada povezujete kabl na punjač i utičnicu za napajanje na vozilu. Poštujte sledeće kako biste sprečili strujni udar kada punite:
- Koristite vodootporni punjač.
- Pazite kada dodirujete konektor za napajanje i utikač za punjenje mokrim rukama ili kad stojite u vodi /snegu dok povezujete kabl za napajanje.
  
- Budite oprezni kada seva.
  
- Budite oprezni kada su konektor za napajanje i utikač vlažni ili mokri.

## UPOZORENJE

- **Momentalno prekinite punjenje kada primetite neuobičajne simptome (smrad, dim).**
- **Zamenite kabl za napajanje ako je omotač kabla oštećen da biste sprečili strujni udar.**
- **Kada povezujete ili uklanjate kabl za napajanje, proverite da držite dršku konektora za napajanje i utikač za punjenje. Ako izvučete samo kabl (bez upotrebe drške) unutrašnje žice se mogu diskonektovati ili oštetiti. To može izazvati ili dovesti do strujnog udara ili požara.**

## OPREZ

- **Uvek držite i čuvajte konektor za napajanje i utikač za punjenje u suvom i čistom stanju. Uverite se da se kabl za napajanje nalazi na mestu na kom nema vode ili vlage.**
- **Vodite računa da koristite predviđen punjač za punjenje električnog vozila. Upotreba bilo kog drugog punjača može uzrokovati kvar.**
- **Pre punjenja baterije ugasite vozilo.**
- **Kada je vozilo isključeno tokom punjenja, ventilator za hlađenje u prostoru motora može automatski da radi. Ne dirajte ventilator za hlađenje za vreme punjenja.**
- **Pazite da ne ispustite konektor za napajanje. Konektor za napajanje se može oštetiti.**

## PUNJENJE ELEKTRIČNOG VOZILA (PUNJENJE NAIZMENIČNOM STRUJOM)

### AC punjenje

#### ■ AC punjač



Izgled pravog punjača i metode punjenja se mogu razlikovati u zavisnosti od proizvođača punjača.

### Kako da povežete AC punjač

1. Pritisnite papučicu kočnice i aktivirajte parkirnu kočnicu.
2. Ugasite sve prekidače, prebacite u P (Parkiranje) i ugasi vozilo. Ako je punjenje inicirano bez menjača u P (Parkiranje), punjenje će početi nakon što se menjač automatski prebaci u P (Parkiranje).



3. Pritisnite vrata za punjenje na mestu ikonice da bi se otvorila. Vrata za punjenje se otvaraju samo kad su vrata otključana.

### **i** Informacije

Ako ne možete da otvorite vrata zbog smrzavanja, laganu ih dodirnite ili uklonite led oko vrata za punjenje. Ne pokušavajte da silom otvorite vrata za punjenje.

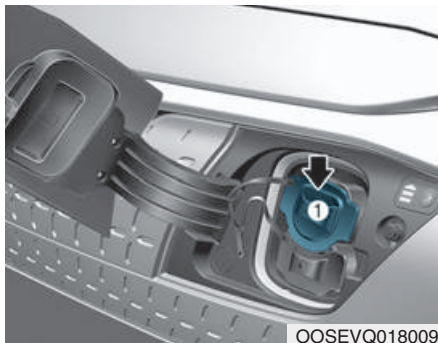

4. Uklonite poklopac utičnice za punjenje (1).
5. Proverite da li ima prašine na konektoru za punjenje i utičnici za punjenje.
6. Držite dršku konektora za punjenje i povežite je na utičnicu za punjenje. Utaknite konektor skroz do kraja. Ako konektor za punjenje i terminal za punjenje nisu pravilno konektovani, to može uzrokovati požar.

### **i** Informacije

**AUTO/LOCK** mod konektora za punjenje

Konektor za punjenje je zaključan u utičnici u različitom periodu u skladu sa odabranim modom.

- **LOCK** mod :Konektor se zaključava kada je konektor za punjenje utaknut u utičnicu za punjenje.
- **AUTO** mod :Konektor se zaključava kada punjenje počne.

Za više detalja pogledajte “**AUTO/LOCK** Mod konektora za punjenje” u ovom poglavlju.

### ■ AC punjač



7. Povežite utikač za punjenje u električnu utičnicu na stanici za punjenje naizmeničnom strujom da biste započeli punjenje.



## PUNJENJE ELEKTRIČNOG VOZILA (PUNJENJE NAIZMENIČNOM STRUJOM) (NASTAVAK)



8. Proverite da li je indikator punjenja visokonaponske baterije na instrument tabli upaljen. Baterija se neće puniti kada je indikator lampica punjenja ugašena. Kada konektor za punjenje i utakač za punjenje nisu ispravno povezani, ponovo povežite kabl za punjenje.

### **i** Informacije

- Tokom punjenja naizmeničnom strujom radio prijem može biti loš.
- Tokom punjenja, menjač se ne može pomeriti iz P (Parkiranje) u bilo koji drugi položaj.

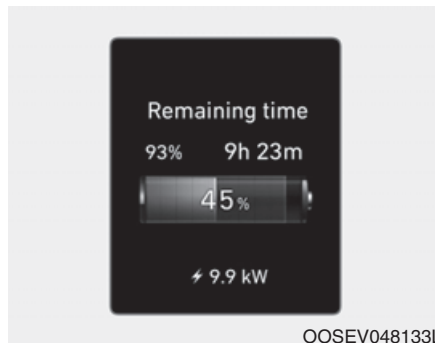

9. Nakon početka punjenja, predviđeno vreme punjenja se prikazuje na instrument tabli oko 1 minut.

Ako otvorite vrata kod vozačevog sedišta dok punite, predviđeno vreme punjenja se takođe prikazuje na instrument tabli oko 1 minut. Kada je podešeno zakazano punjenje, predviđeno vreme punjenja se prikazuje kao "--" .









### **i** Informacije

U zavisnosti od stanja i starosti visokonaponske baterije, specifikacija punjača i spoljne temperature, vreme potrebno za punjenje može varirati.

## Provera statusa punjenja



Kada punite visokonaponsku bateriju nivo punjenja se može proveriti i van vozila.

Status lampice		Detalji
Pre punjenja (svetli)	Dok punite (treptće)	
		Nivo visokonaponske baterije je veoma nizak
žuto	žuto	
		Nivo visokonaponske baterije je nizak
zeleno	zeleno	
		Nivo visokonaponske baterije je osrednji
zeleno	zeleno	
		Nivo visokonaponske baterije je visok
zeleno	zeleno	

## PUNJENJE ELEKTRIČNOG VOZILA (PUNJENJE NAIZMENIČNOM STRUJOM) (NASTAVAK)

### Kako da diskonektujete AC punjač

#### ■ AC punjač



1. Kada je punjenje završeno, uklonite utikač iz električne utičnice stanice za punjenje naizmeničnom strujom.

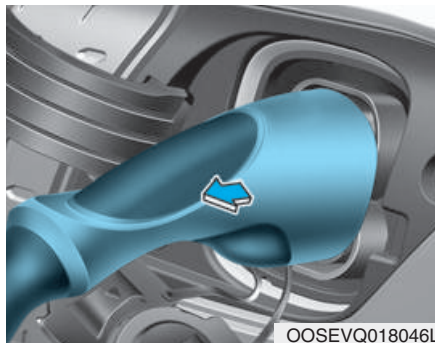

2. Držite dršku konektor za punjenje i izvucite je.

#### **i** Informacije

Kako bi sprečila krađa kabla za punjenje, konektor za punjenje se ne može diskonektovati iz utičnice kada su sva vrata zaključana. Otključajte sva vrata da biste diskonektovali konektor za punjenje iz utičnice.

Međutim, kada je konektor za punjenje u AUTO modu, konektor za punjenje se automatski otključava iz utičnice kada je punjenje završeno.

Za više informacija pogledajte “AUTO/LOCK mod konektora za punjenje” u ovom poglavlju.

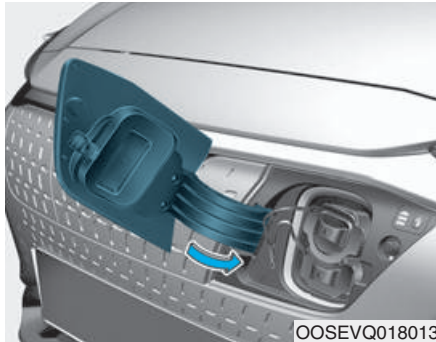

OOSEVQ018013

3. Proverite da li ste montirali poklopac utičnice za punjenje.
4. Uvek obratite pažnju i proverite da li ste dobro zatvorili vrata za punjenje.

### **Otključavanje konektora za punjenje u hitnim slučajevima**

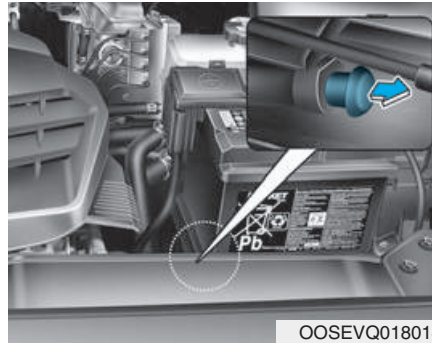

Kada se konektor za punjenje ne diskonektuje zbog pražnjenja baterije i kvara električne instalacije, otvorite poklopac motora i lagano povucite kabl za hitne slučajeve. Konektor za punjenje će se onda diskonektovati.

### DC punjenje

#### ■ DC punjač



OAEQ016023

Možete puniti pri velikim brzinama na javnim stanicama za punjenje.

Pogledajte uputstvo proizvođača punjača, koji je obezbeđen uz svaki tip punjača jednosmernom strujom. Performanse i izdržljivost baterije se mogu smanjiti ako se punjač jednosmernom strujom neprekidno koristi.

Upotreba punjenja jednosmernom strujom treba da se svede na minimum, kako bi se produžio radni vek visokonaponske baterije.

**Pravi izgled punjača i pravi metod punjenja mogu varirati zavisno od proizvođača punjača.**

### **i** Informacije

**Ako koristite punjač jednosmernom strujom kada je vozilo u potpunosti napunjeno, neki punjači jednosmernom strujom će poslati poruku o grešci. Kada je vozilo u potpunosti napunjeno, nemojte puniti vozilo.**

### **Kako da konektujete DC punjač**

1. Pritisnite papučicu kočnice i aktivirajte papučicu kočnice.
2. Ugasite sve prekidače, pomerite menjač u P (Parkiranje) i ugasite vozilo.



3. Da biste otvorili vrata za punjenje, pritisnite ih na mestu na kom se nalazi ikonica. Vrata za punjenje se otvaraju samo kad su vrata otključana.

### **i** Informacije

Ako ne možete da otvorite vrata zbog smrzavanja, laganu ih dodirnite ili uklonite led oko vrata za punjenje. Ne pokušavajte da silom otvorite vrata za punjenje.



4. Uklonite poklopac utičnice za punjenje (1).
5. Proverite da li ima prašine na konektoru za punjenje i utičnici za punjenje.
6. Držite dršku konektora za punjenje i povežite je na utičnicu za punjenje. Utaknite konektor skroz do kraja. Ako konektor za punjenje i terminal za punjenje nisu pravilno konektovani, to može uzrokovati požar. Pogledajte uputstvo za svaki tip DC punjača da saznate kako se puni i kako se uklanja punjač.



7. Proverite da li je indikator lampica visokonaponske baterije na instrument tabli upaljena. Punjenje se ne vrši kada je indikator lampica ugašena.

Kada konektor za punjenje nije konektovan pravilno, ponovo povežite kabl za punjenje da biste punili ponovo. Tokom hladnog vremena, punjenje jednosmernom strujom možda neće biti dostupno, da bi se sprečila degradacija visokonaponske baterije.

## PUNJENJE ELEKTRIČNOG VOZILA (PUNJENJE JEDNOSMERNOM STRUJOM) (NASTAVAK)

### **i** Informacije

Da biste kontrolisali temperaturu visokonaponske baterije tokom punjenja, koristi se klimatizacija za rashlađivanje baterije, što može proizvesti buku zbog rada kompresora i ventilatora klimatizacije.

Takođe, performanse klimatizacije se mogu smanjiti tokom leta zbog rada sistema za hlađenje visokonaponske baterije.

### **i** Informacije

Tokom punjenja, menjač se ne može pomeriti iz P (Parkiranje) u bilo koji drugi položaj.



8. Nakon početka punjenja, predviđeno vreme punjenja se prikazuje na instrument tabli oko 1 minut. Ako otvorite vrata kod vozačevog sedišta dok punite, predviđeno vreme punjenja se takođe prikazuje na instrument tabli oko 1 minut.







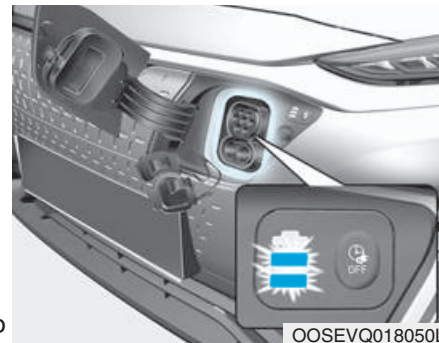

### **i** Informacije

U zavisnosti od stanja i starosti visokonaponske baterije, specifikacija punjača i spoljne temperature, vreme potrebno za punjenje može varirati.

### *Provera statusa punjenja*



Kada punite visokonaponsku bateriju nivo punjenja se može proveriti i van vozila.

Status lampice		Detalji
Pre punjenja (svetli)	Tokom punjenja (treptće)	
		Nivo visokonaponske baterije je veoma nizak
žuto	žuto	
		Nivo visokonaponske baterije je nizak
zeleno	zeleno	
		Nivo visokonaponske baterije je osrednji
zeleno	zeleno	
		Nivo visokonaponske baterije je visok
zeleno	zeleno	

### Kako da diskonektujete DC punjač

1. Uklonite konektor za punjenje kada je punjenje jednosmernom strujom završeno ili nakon zaustavljanja punjenja pomoću punjača jednosmeme struje. Pogledajte uputstvo za punjač jednosmeme struje, koji vam je obezbedio proizvođač punjača, za više informacija o tome kako da diskonektujete konektor za punjenje.

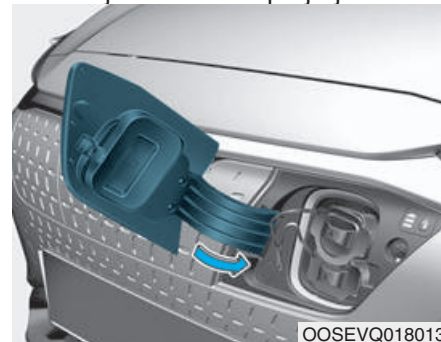

2. Proverite da li ste montirali poklopac utičnice za punjenje.
3. Proverite da li ste kompletno zatvorili vrata za punjenje.



## PUNJENJE ELEKTRIČNOG VOZILA (PUNJENJE U DOMAĆINSTVU)

### Punjenje u domaćinstvu

■ Prenosni punjač

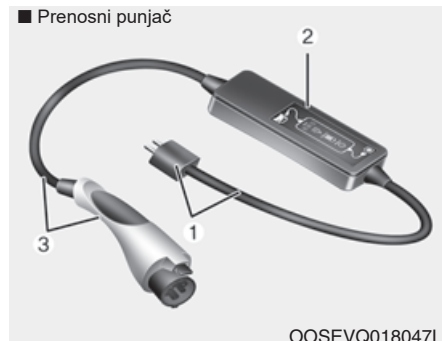

- (1) Kod i utikač (Kodirani set)
- (2) Kontrolna kutija
- (3) Kabl za punjenje i konektor za punjenje.

Punjenje u domaćinstvu se može koristiti pomoću utičnice u domaćinstvu kada DC punjač i AC punjač nisu dostupni.

### Kako da podesite nivo punjenja prenosnog punjača

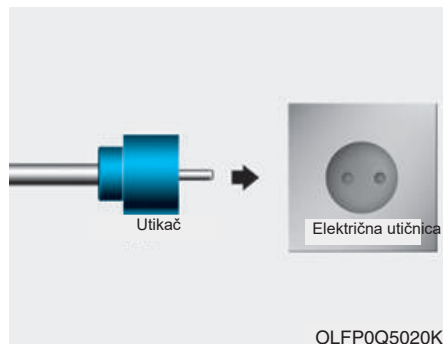

1. Proverite nominalnu struju električne utičnice pre nego što povežete utikač sa utičnicom.
2. Povežite utikač sa električnom utičnicom u domaćinstvu.
3. Proverite displej na kontrolnoj kutiji.

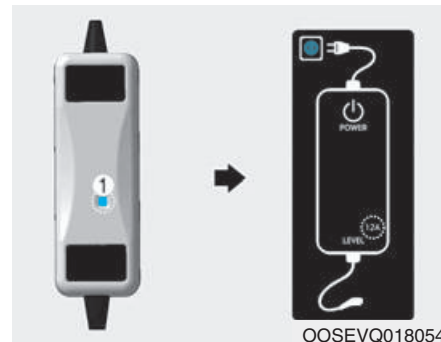

4. Pritisnite dugme (1) na poleđini kontrolne kutije duže od 1 sekunde da biste prilagodili nivo punjenja. (Pogledajte tip kabla za punjenje i primer za podešavanje nivoa napunjenosti.)
5. Displej na kontrolnoj kutiji se menja svaki put kad pritisnete dugme (1).
6. Kada je podešavanje nivoa punjenja završeno, započnite punjenje u skladu sa procedurom impulsnog punjenja.

\* Primer za podešavanje ICCB nivoa punjenja  
(Primer služi samo kao preporuka i može varirati zavisno od spoljnog okruženja.)

Struja utičnice	Nivo ICCB punjenja	Displej kontrolne kutije
14-16A	12A	 OOSEVQ018055
13-12A	10A	
11-10A	8A	
9-8A	6A	

### **Kako da konektujete Prenosni punjač (ICCB: In-Cable Control Box)**

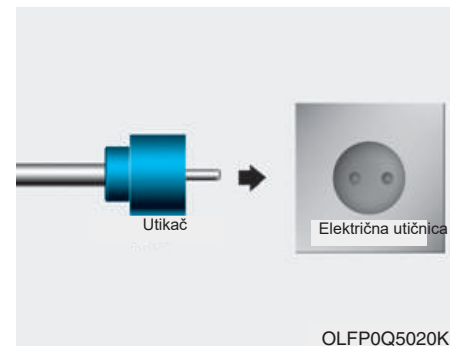

1. Povežite utikač na električnu utičnicu u domaćinstvu.

## PUNJENJE ELEKTRIČNOG VOZILA (PUNJENJE U DOMAĆINSTVU) (NASTAVAK)

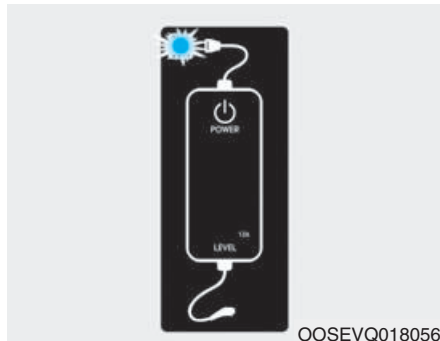

2. Proverite da li lampica (zelena) svetli na kontrolnoj kutiji.
3. Pritisnite papučicu kočnice i aktivirajte parkirnu kočnicu.
4. Ugasite sve prekidače, pomerite u P (Parkiranje) menjač i ugascite vozilo. Ako je punjenje inicirano bez menjača u P (Parkiranje), punjenje će početi kad se menjač automatski prebaci u P (Parkiranje).



5. Da biste otvorili vrata za punjenje, pritisnite ih na mestu na kom se nalazi ikonica. Vrata za punjenje se otvaraju samo kad su vrata otključana.

### **i** Informacije

**Ako ne možete da otvorite vrata zbog smrzavanja, lagano ih dodirnite ili uklonite led oko vrata za punjenje. Ne pokušavajte da silom otvorite vrata za punjenje.**



6. Uklonite poklopac utičnice za punjenje (1).
7. Proverite da li ima prašine na konektoru za punjenje i utičnici za punjenje.
8. Držite dršku konektora za punjenje i povežite je na utičnicu za punjenje. Utaknite konektor skroz do kraja. Ako konektor za punjenje i terminal za punjenje nisu pravilno konektovani, to može uzrokovati požar.

## **i** Informacije

**AUTO/LOCK** mod konektora za punjenje

Konektor za punjenje je zaključan u utičnici u različito vreme, zavisno od toga koji je mod izabran.

- **LOCK** mod :Konektor se zaključava kada je konektor za punjenje utaknut u utičnicu za punjenje.
- **AUTO** mod : Konektor se zaključava kada punjenje počne.

Za više informacija pogledajte “**AUTO/ LOCK** mod konektora za punjenje” u ovom poglavlju.



9. Punjenje počinje automatski (lampica punjenja trepće).



10. Proverite da li je indikator punjenja visokonaponske baterije na instrument tabli upaljen. Baterija se ne puni kada je indikator ugašen. Kada konektor punjenja nije ispravno povezan, povežite ponovo kabl za punjenje da biste punili ponovo.

## **Informacije**



Tokom punjenja, menjač se ne može pomeriti iz P (Parkiranje) u bilo koji drugi položaj.

## PUNJENJE ELEKTRIČNOG VOZILA (PUNJENJE U DOMAĆINSTVU) (NASTAVAK)

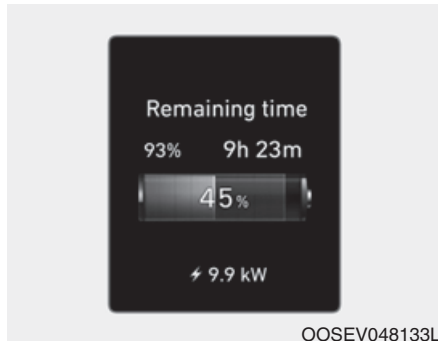

11. Nakon što je punjenje započelo vreme punjenja se prikazuje na instrument tabli oko 1 minut. Ako otvorite vozačeva vrata za vreme punjenja predviđeno vreme punjenja se takođe prikazuje na instrument tabli oko 1 minut. Kada je podešeno planirano punjenje predviđeno vreme punjenja se prikazuje kao "--" ..







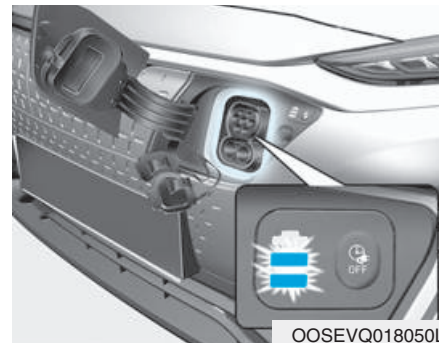

### **i** Informacije

U zavisnosti od stanja i trajanja visokonaponske baterije, specifikacije punjača i spoljne temperature, vreme punjenja visokonaponske baterije može varirati.

### *Provera statusa punjenja*











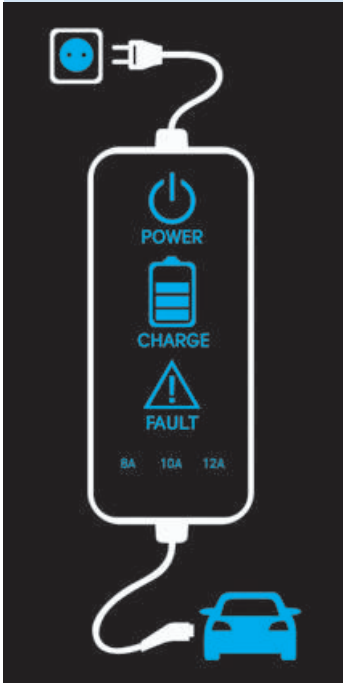



Kada punite visokonaponsku bateriju nivo punjenja se može proveriti i van vozila.

Status lampice		Details
Pre punjenja (svetli)	Tokom punjenja (trepće)	
		Nivo visokonaponske baterije je veoma slab
žuto	žuto	
		Nivo visokonaponske baterije je slab
zeleno	zeleno	
		Nivo visokonaponske baterije je osrednji
zeleno	zeleno	
		Nivo visokonaponske baterije je visok
zeleno	zeleno	





## PUNJENJE ELEKTRIČNOG VOZILA (PUNJENJE U DOMAĆINSTVU)(NASTAVAK)

### Indikator statusa punjenja za prenosni punjač

Kontrolna kutija	Indikator	Detalji				
	UTIKAČ	 (Zeleno)	On : Uključeno Trepće : Kvar temperaturnog senzora utikača			
		 (Crveno)	On : Zaštita utikača od visoke temperature Trepće : Upozorenje na visoku temperaturu utikača			
	NAPAJANJE		On : Uključeno			
	PUNJENJE		Trepće: Punjenje je u režimu uštede energije, samo indikator CHARGE svetli.			
	GREŠKA		Trepće : Punjenje prekinuto			
	NIVO NAPUNJENOSTI		Tip A	Tip B	Tip C	Struja punjenja se menja (3 nivoa) svaki put kad se dugme (1) pritisne na 1 sekundu sa punjačem utaknutim u električnu utičnicu ali ne u utičnicu vozila,  * Poledina kontrolne kutije
			12 A	10 A	8 A	
			10 A	8 A	7 A	
	VOZILO	 (Zeleno)	Konektor za punjenje utaknut			
		 (Plavo)	Punjenje			
 (Crveno)		Trepće : Punjenje nemoguće				







## Indikator statusa punjenja za prenosni punjač

BR.	Kontrolna kutija	Status / Dijagnoza / Protivmera	BR.	Kontrolna kutija	Status / Dijagnoza / Protivmera
1		<ul style="list-style-type: none"> <li>• Konektor za punjenje je utaknut u vozilo (Svetli zeleno)</li> <li>• Kvar temperaturnog senzora utikača (Trepće zeleno)</li> <li>• Zaštita utikača od visoke temperature (Trepće crveno)</li> <li>• Upozorenje na visoku temperaturu utikača (Svetli crveno)</li> </ul> <p>Preporučujemo da kontaktirate ovlašćenog HYUNDAI dilera.</p>	2		<ul style="list-style-type: none"> <li>- Konektor za punjenje je utaknut u vozilo (Svetli zeleno)</li> </ul>
3		<ul style="list-style-type: none"> <li>- Tokom punjenja</li> <li>• Indikator punjenja (Trepće zeleno)</li> <li>• Indikator vozila (Svetli plavo)</li> </ul>	4		<ul style="list-style-type: none"> <li>- Pre priključivanja konektora za punjenje u vozilo (Trepće crveno)</li> <li>• Abnormalna temperatura</li> <li>• Kvar ICCB-a (In-Cable Control Box)</li> </ul> <p>Preporučujemo da kontaktirate ovlašćenog HYUNDAI dilera.</p>



## PUNJENJE ELEKTRIČNOG VOZILA (PUNJENJE U DOMAĆINSTVU) (NASTAVAK)

### Indikator statusa punjenja za prenosni punjač

BR.	Kontrolna kut	Status / Dijagnoza / Protivmera	BR.	Kontrolna kut	Status / Dijagnoza / Protivmera
5		<p>- Utaknut u vozilo (Trepće crveno)</p> <ul style="list-style-type: none"> <li>• Kvar dijagnostičkog uređaja</li> <li>• Curenje struje</li> <li>• Abnormalna temperatura</li> </ul> <p>Preporučujemo da kontaktirate ovlaštenog HYUNDAI dilera.</p>	6		<p>- Nakon priključivanja konektora za punjenje u vozilo (Trepće crveno)</p> <ul style="list-style-type: none"> <li>• Komunikaciona greška</li> </ul> <p>Preporučujemo da kontaktirate ovlaštenog HYUNDAI dilera.</p>
7		<ul style="list-style-type: none"> <li>• Kvar temperaturnog senzora utikača (Trepće zeleno)</li> <li>• Zaštita utikača od visoke temperature (Trepće crveno)</li> <li>• Upozorenje na visoku temperaturu utikača (Svetli crveno)</li> </ul> <p>Preporučujemo da kontaktirate ovlaštenog HYUNDAI dilera.</p>	8		<p>- Režim uštede energije</p> <ul style="list-style-type: none"> <li>• 3 minuta nakon početka punjenja (Trepće zeleno)</li> </ul>

## Kako da diskonektujete prenosni punjač (ICCB: In-Cable Control Box)

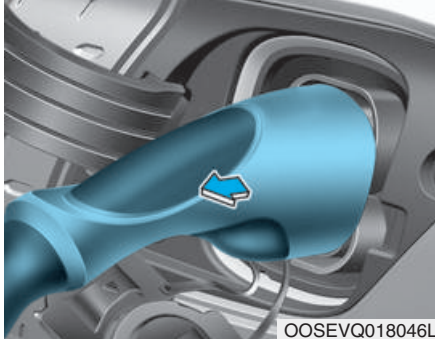

1. Držite dršku konektora za punjenje i izvucite je.

## **i** Informacije

Kako bi sprečila krađa kabla za punjenje, konektor za punjenje se ne može diskonektovati iz utičnice kada su sva vrata zaključana. Otključajte sva vrata da biste diskonektovali konektor za punjenje iz utičnice. Međutim, kada je vozilo u AUTO modu konektora za punjenje, konektor za punjenje se automatski otključava iz utičnice kada je punjenje završeno. Za više informacija pogledajte “AUTO/LOCK mod konektora za punjenje” u ovom poglavlju.

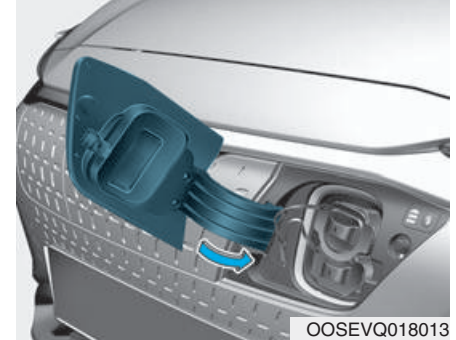

2. Proverite da li ste montirali poklopac utičnice.
3. Proverite da li ste u potpunosti zatvorili vrata za punjenje.

## PUNJENJE ELEKTRIČNOG VOZILA (PUNJENJE U DOMAĆINSTVU) (NASTAVAK)

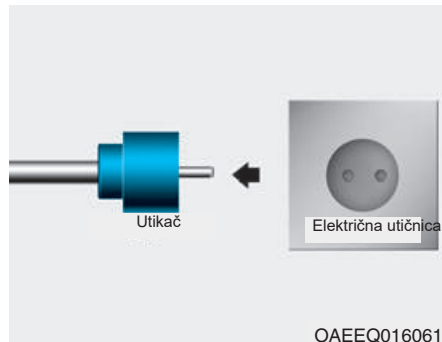

4. Diskonektujte utikač iz električne utičnice u domaćinstvu. Nemojte vući kabl kada diskonektujete utičnicu.
5. Zatvorite zaštitni poklopac konektora za punjenje, tako da strane materije ne mogu da uđu u terminal.
6. Stavite kabl za punjenje u prostor za kabl da biste ga zaštitili.

### Otključavanje konektora za punjenje u hitnim slučajevima

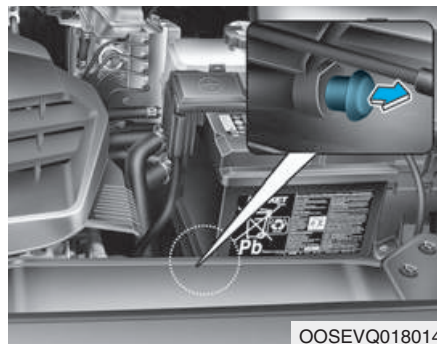

Ako se konektor za punjenje ne diskonektuje zbog pražnjenja baterije ili kvara električne instalacije, otvorite poklopac motora i lagano povucite kabl za hitne slučajeve. Konektor za punjenje će se onda diskonektovati.

### Mere opreza za prenosni punjač (ICCB: In-Cable Control Box)

- Koristite prenosni punjač koji je sertifikovan od strane kompanije HYUNDAI Motors.
- Ne pokušavajte da popravljate, rastavljate ili prilagođavate prenosni punjač.
- Ne koristite produžni kabl ili adapter za struju.
- Momentalno prekinite korišćenje ako se pojavi kvar.
- Ne dodirujte utikač i konektor za punjenje mokrim rukama.
- Ne dodirujte deo terminala konektora za AC punjenje i ulaz za punjenje naizmeničnom strujom na vozilu.
- Ne povezujte konektor za punjenje na napon koji nije u skladu sa propisima.
- Ne koristite prenosni punjač ako je istrošen, izložen ili ako postoji bilo kakvo oštećenje prenosnog punjača.

- Ako su ICCB kutija i konektor za punjenje naizmjeničnom strujom oštećeni, napukli ili ako su žice izložene na bilo koji način ne koristite prenosni punjač.
- Ne dozvolite deci da rade sa ili da dodiruju prenosni punjač.
- Čuvajte kontrolnu kutiju suvom i dalje od vode.
- Čuvajte konektor za punjenje naizmjeničnom strujom ili terminal utikača čistim i bez dodira sa stranim materijama.
- Nemojte gaziti na kabl. Nemojte vući kabl i nemojte ga uvijati i savijati.
- Ne puniti kad seva.
- Ne ispuštajte, ne bacajte kontrolnu kutiju i ne stavljajte teške predmete na kontrolnu kutiju.
- Ne stavljajte predmete koji mogu generisati visoku temperaturu blizu punjača za vreme punjenja.
- Punjenjem na istrošenim ili oštećenim utičnicama u domaćinstvu rizikujete da dođe do strujnog udara. Ako sumnjate na stanje u kom je električna utičnica u domaćinstvu neka je proveri licenciran električar.
- Odmah prekinite s upotrebom prenosnog punjača ako se električna utičnica u domaćinstvu ili bilo koji drugi deo pregreva ili ako osetite smrad paljevine.

## PUNJENJE ELEKTRIČNOG VOZILA (NAGLO ZAUSTAVLJANJE)

### Mere koje treba preduzeti kada se punjenje naglo prekine

Kada se visokonaponska baterija ne puni, proverite sledeće:



1. Proverite podešavanja punjenje za vozilo. Pogledajte "Charge Management" (Upravljanje punjenjem), u ovom poglavlju. (na pr. Kada je podešeno zakazano punjenje, punjenje ne počinje odmah nakon priključivanja punjača za naizmjeničnu struju ili prenosni punjač (ICCB: In-Cable Control Box)).
2. Proverite status rada punjača za naizmjeničnu struju, prenosnog punjača i punjača za jednosmernu struju. (Lampica indikatora statusa punjenja za prenosni punjač, pogledajte "Provera statusa punjenja" za impulsno punjenje u ovom poglavlju.)  
\* Stvarni metod koji ukazuje na status punjenja može varirati u zavisnosti od proizvođača punjača.
3. Kada se vozilo ne puni i kada se na instrument tabli pojavi poruka upozorenja, proverite odgovarajuću poruku. Pogledajte "Poruke prikazane na LCD-u" u ovom poglavlju.
4. Ako se vozilo pravilno napuni kada se puni sa drugim punjačem koji ispravno radi, kontaktirajte proizvođača punjača.
5. Ako se vozilo ne puni kad kada ga puniti sa drugim punjačem koji ispravno radi, preporučujemo da kontaktirate ovlašćenog HYUNDAI dilera radi pregleda vozila.

## VOŽNJA ELEKTRIČNOG VOZILA

### Kako da pokrenete vozilo

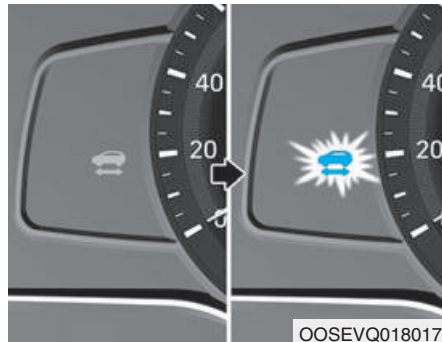
1. Sedite u vozačevo sedište držeći pametan ključ.
2. Vežite sigurnosni pojas pre pokretanja vozila.
3. Proverite da li ste aktivirali parkirnu kočnicu.
4. Isključite sve električne utičnice.
5. Proverite da li ste pritisnuli i da li držite papučicu kočnice.
6. Dok pritiskate papučicu kočnice, prebacite u P (Parkiranje).
7. Pritisnite i držite kočnicu dok pritiskate dugme POWER.



8. Kada je "  " indikator upaljen, možete da vozite.  
Kad je  indikator isključen ne možete da vozite. Pokrenite vozilo ponovo.
9. Pritisnite i držite papučicu kočnice i pomerite menjač u željeni položaj

### **i** Informacije

Dok je kabl za punjenje konektovan, menjač ne može biti prebačen iz P (Parkiranje) u bilo koju drugu brzinu iz bezbednosnih razloga.

10. Otpustite parkirnu kočnicu i lagano otpustite papučicu kočnice. Proverite da li se vozilo pomera polako napred i onda pritisnite papučicu gasa.

## VOŽNJA ELEKTRIČNOG VOZILA (NASTAVAK)

### Kako da zaustavite vozilo

1. Držite pritisnutu papučicu kočnice dok je vozilo parkirano.
2. Dok pritiskate papučicu kočnice, prebacite menjač u P (Parkiranje).
3. Dok pritiskate papučicu kočnice, aktivirajte parkirnu kočnicu.
4. Dok pritiskate papučicu kočnice, pritisnite dugme POWER i ugasiite vozilo.

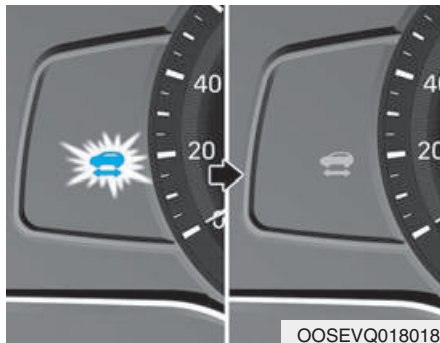

5. Proverite da li je  indikator ugašen na instrument tabli.

Kada je "  " indikator upaljen i kada je menjač u nekom drugom položaju osim P (Parkiranje), vozač može slučajno pritisnuti papučicu gasa i tako uzrokovati da se vozilo neočekivano pomeri.

### Sistem virtuelnog zvuka motora



Sistem virtuelnog zvuka motora stvara zvuk motora kako bi pešaci čuli zvuk vozila, zato što nema zvuka dok Električno vozilo (EV) radi.

- VESS se može uključiti ili isključiti pritiskom na dugme VESS. (opciono)
- Ako je vozilo u modu pripravljenosti i menjač nije u P (Parkiranje), VESS će raditi.
- Kada se menjač pomeri u R (Rikverc), dodatni zvuk upozorenja će se čuti.

## OPREZ

- Iz bezbednosnih razloga ne isključujte VESS sistem. Ako ste u situaciji da sistem treba isključiti proverite da li ima pešaka oko vozila.
- Vozilo je mnogo tiše od konvencionalnog vozila na benzin. Budite svesni svog okruženja i uvek vozite pažljivo.
- Posle parkiranja vozila ili dok čekate na semaforu, proverite da li ima dece ili prepreka oko vozila.
- Proverite da li ima nečeg iza vozila kada vozite u rikverc. Pešaci možda neće čuti zvuk vozila.

## Razdaljina do pražnjenja

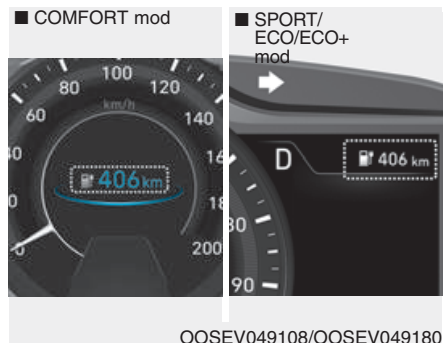

Razdaljina do pražnjenja se prikazuje različito, zavisno od izabranog načina vožnje u Sistemu integrisane kontrole načina vožnje. **Za više informacija pogledajte "Sistem integrisane kontrole načina vožnje" u poglavlju 5.**

## *Kad odredište nije podešeno*

- U proseku, vozilo se može voziti oko 241 km (Ekonomičan tip) / 400 km (Produženi tip). Pod određenim okolnostima kada je klimatizacija/grejanje upaljena, razdaljina do pražnjenja je ugrožena, što može rezultirati rasponom razdaljine od 175~340 km (Ekonomičan tip) / 335~500 km (Produženi tip). Kada koristite grejanje tokom hladnog vremena ili kod vožnje pri velikim brzinama, visokonaponska baterija troši mnogo više struje. To može značajno smanjiti razdaljinu do pražnjenja.
- Nakon prikazivanja "---", vozilo se može voziti dodatnih 3~8 km (2~5 milje) zavisno od brzine vožnje, rada grejanja/klimatizacije, vremenskih prilika, načina vožnje i drugih faktora.



## VOŽNJA ELEKTRIČNOG VOZILA (NASTAVAK)

- Razdaljina do pražnjenja koja se prikazuje na instrument tabli nakon završetka ponovnog punjenja, može se značajno razlikovati od prethodnih radnih uslova. Kada prethodni obrasci vožnje uključuju vožnju pri velikim brzinama, rezultirajući da visokonaponska baterija troši više struje nego uobičajno, razdaljina do pražnjenja je smanjena. Kada visokonaponska baterija koristi malo struje u ECO modu, predviđena razdaljina do pražnjenja se povećava.
- Razdaljina do pražnjenja zavisi od mnogih faktora, kao što su količina napunjenosti visokonaponske baterije, vremenske prilike, temperatura, izdržljivost baterije, geografske karakteristike i način vožnje.
- Prirodna degradacija visokonaponske baterije može nastati zavisno od broja godina upotrebe vozila. To može smanjiti razdaljinu do pražnjenja.

### ***Kada je odredište podešeno***

Kada je odredište podešeno, razdaljina do pražnjenja se može promeniti. Razdaljina do pražnjenja se ponovo preračunava koristeći informacije o odredištu. Ipak, razdaljina do pražnjenja može značajno varirati zavisno od saobraćajnih uslova, vozačkih navika i stanja vozila.

### **Saveti za unapređenje razdaljine do pražnjenja**

- Ako klimatizacija/grejanje isuviše rade, pogonska baterija troši previše struje. To može smanjiti razdaljinu do pražnjenja. Zbog toga se preporučuje da podesite kabinsku temperaturu na 22°C AUTO. Ovo podešavanje koje je potvrđeno raznim testovima za održavanje optimalne stope raspona potrošnje energije dok se temperatura održava svežom. Ugasite grejanje i klimatizaciju ako vam nisu potrebni.
- Kad su grejanje ili klimatizacija upaljeni potrošnja energije je smanjena ako se koristinačin recirkulacije vazduha umesto načina svežeg vazduha. Svež vazduh zahteva veliku potrošnju energije da bi se zagrejao ili ohladio.
- Kada koristite grejanje ili klimatizaciju koristite DRIVER ONLY ili funkciju planiranog grejanja/klimatizacije.

- Pritisnite i držite papučicu gasa da biste održali brzinu i ekonomičnu vožnju.
- Postepeno pritiskajte i otpuštajte papučicu gasa kada ubrzavate ili usporavate.
- Uvek održavajte specificiran pritisak u gumama.
- Ne koristite nepotrebne električne komponente dok vozite.
- Ne preopterećujete nepotrebim stvarima vozilo.
- Ne montirajte delove koji mogu povećati otpor vazduha.

## Merač snage/punjenja

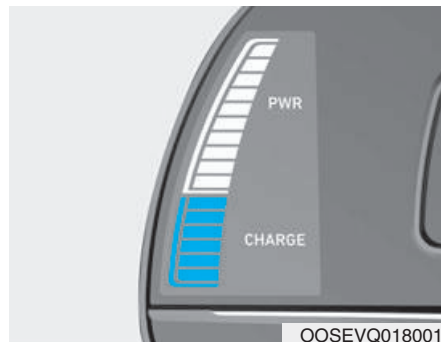

Merač snage/punjenja prikazuje stepen potrošnje energije vozila i status punjenja/praznjenja regenerativnog kočenja.

### • SNAGA :

Prikazuje stopu potrošnje energije vozila dok vozite uzbrdo ili ubrzavate. Što više energije koristite, viši je nivo merača.

### • PUNJENJE :

Prikazuje status punjenja baterije kada se puni regenerativnim kočenjem (usporavanje ili vožnja nizbrdo). Što se više električne energije puni, niži je nivo merača.

## Merač statusa napunjenosti visokonaponske baterije (SOC)

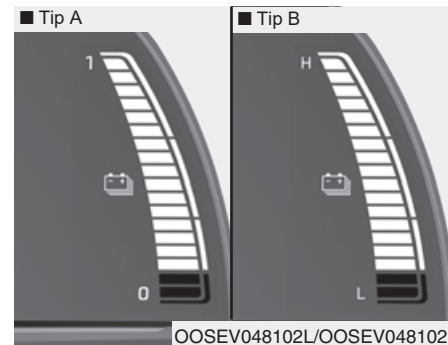

- SOC merač prikazuje status punjenja visokonaponske baterije. "L (Low) ili 0" položaj na indikatoru ukazuje da nema dovoljno energije u visokonaponskoj bateriji. "H (High) ili 1" položaj ukazuje da pogonska baterija u potpunosti napunjena.
- Kada vozite na auto-putevima, unapred proverite da li je pogonska baterija dovoljno napunjena.

## VOŽNJA ELEKTRIČNOG VOZILA (NASTAVAK)



OOSEV048103

Kada postoje 2 linije na meraču, (blizu "L (Nizak) ili 0" dela) na SOC meraču, lampica upozorenja se pali da vas obavesti o nivou baterije.

kada se lampica upozorenja upali, možete voziti dodatnih 20~30 km (12~18 milja) zavisno od brzine vožnje, grejanja/klimatizacije, vremena, stila vožnje i drugih faktora. Potrebno je punjenje.

### PAŽNJA

Kada postoje 1-2 linije na meraču za visokonaponsku bateriju, brzina vozila je ograničena i vozilo će se na kraju ugasi. Momentalno napunite vozilo.

### Lampice upozorenja i indikatori (u vezi sa električnim vozilom)

#### Indikator pripravnosti



#### Ovaj indikator svetli :

Kada je vozilo spremno za vožnju.

- ON : Normalna vožnja je moguća.
- OFF : Normalna vožnja nije moguća ili se pojavio neki problem.
- Trepće : Vožnja u hitnim slučajevima.

Kada se indikator pripravnosti ugasi ili trepće, postoji problem sa sistemom. U ovom slučaju preporučujemo da vozilo proveri ovlašćeni HYUNDAI distributer.

#### Servisna lampica upozorenja



#### Ova lampica upozorenja svetli :

- Kada je dugme POWER u ON položaju.
  - Svetli otprilike 3 sekunde i onda se gasi.
- Kada postoji problem sa delovima povezanim sa sistemom kontrole električnog vozila, kao što su senzori, itd.

Kada lampica upozorenja svetli tokom vožnje ili se ne gasi nakon pokretanja vozila, preporučujemo da vozilo proveri ovlašćeni HYUNDAI diler.

### **Lampica upozorenja na pad snage**



Ova lampica upozorenja svetli :

- Kada je dugme POWER u On položaju.
  - Svetli otprilike 3 sekunde i onda se gasi.
- Kada je snaga ograničena radi bezbednosti električnog vozila. Snaga je ograničena iz sledećih razloga.
  - Nivo visokonaponske baterije je ispod određenog nivoa ili se napon smanjuje.
  - Temperatura motora ili visokonaponske baterije je suviše visoka ili suviše niska.
  - Postoji problem sa sistemom hlađenja ili kvar koji može prekinuti normalnu vožnju.

### **PAŽNJA**

- Ne ubrzavajte ili ne pokrećite vozilo naglo kada je lampica upozorenja na pad snage upaljena.  
**Kada je nivo visokonaponske baterije nizak, lampica upozorenja na pad snage svetli i izlazna snaga vozila je ograničena. Napunite bateriju odmah, jer vaše vozilo možda neće voziti uzbrdo ili će proklizati na nizbrdici sa upaljenom lampicom upozorenja.**

### **Indikator punjenja**



Ova lampica upozorenja svetli :

- Kada punite visokonaponsku bateriju.

### **Lampica upozorenja na nivo visokonaponske baterije**



Ova lampica upozorenja svetli :

- Kada je nivo visokonaponske baterije nizak.  
Kada se lampica upozorenja upali, napunite bateriju momentalno.

## VOŽNJA ELEKTRIČNOG VOZILA (NASTAVAK)

### Lampica upozorenja na regenerativno kočenje



Ova lampica upozorenja svetli :

Kada regenerativno kočenje ne radi kako treba. To uzrokuje da lampica upozorenja kočenja (crvena) i lampica upozorenja regenerativnog kočenja (žuta) istovremeno zasvetle.

U tom slučaju vozite bezbedno i preporučujemo da vozilo pregleda ovlašćeni HYUNDAI diler.

Rad papučice kočnice može biti malo teži nego što je uobičajno i zaustavni put se može povećati.

### Poruke na LCD displeju Prebacite u P za punjenje

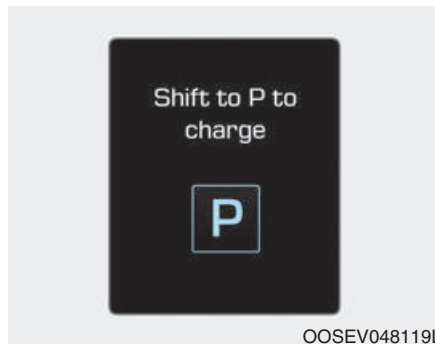

Ova poruka se prikazuje kada povežete kabl za punjenje, a ručica menjača nije u položaju P (Parkiranje).  
Prebacite u P (Parkiranje) pre povezivanja kabla za punjenje.

### Preostalo vreme

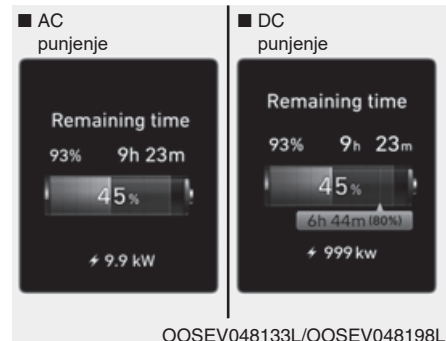

Ova poruka se prikazuje da vas obavesti o preostalom vremenu da napunite bateriju na izabrani ciljni nivo punjenja baterije.

### **Odspojite vozilo za pokretanje**



Ova poruka se prikazuje kada pokrećete vozilo, a da pri tom niste odspojili kabl za punjenje. Odspojite kabl za punjenje i onda upalite vozilo.

### **Otvorena vrata za punjenje**



Ova poruka se prikazuje kada se vozilo kreće sa otvorenim vratima punjenja. Zatvorite vrata za punjenje i onda krenite s vožnjom.

### **Punjenje zaustavljeno. Proverite AC/DC punjač**

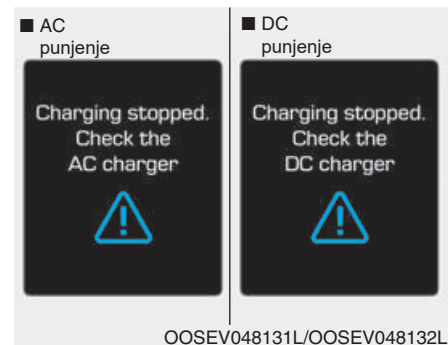

- Ova poruka upozorenja se prikazuje kada se punjenje zaustavi iz dolenađenih razloga:
  - Postoji problem sa eksternim AC ili DC punjačem
  - Eksterni AC punjač je zaustavio punjenje.
  - Kabl za punjenje je oštećen

U ovom slučaju, proverite da li postoji problem sa eksternim AC ili DC punjačem ili sa kablom za punjenje.

## VOŽNJA ELEKTRIČNOG VOZILA (NASTAVAK)

Ako se isti problem pojavi kada puniti P vozilo sa ispravnim punjačem naizmenične struje ili originalnim HYUNDAI prenosnim punjačem, preporučujemo da vozilo proveri ovlašćeni HYUNDAI diler.

### ***Punjenje zaustavljeno. Proverite povezivanje kabla***

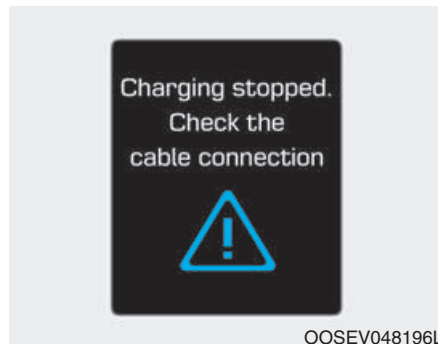

Ova poruka upozorenja se prikazuje kada je punjenje zaustavljeno zato što konektor za punjenje nije ispravno povezan na utičnicu punjenja.

U ovom slučaju, odvojite konektor za punjenje i ponovo ga povežite i proverite da li postoji neki problem (eksterno oštećenje, strane materije, itd.) sa konektorom za punjenje i utičnicom za punjenje.

Ako se isti problem pojavi kada puniti vozilo sa zamenjenim kablom za punjenje ili originalnim HYUNDAI prenosnim punjačem, preporučujemo da vozilo proveri ovlašćeni HYUNDAI diler.

### ***Proverite regenerativno kočenje / Zaustavite vozilo i proverite kočnice***

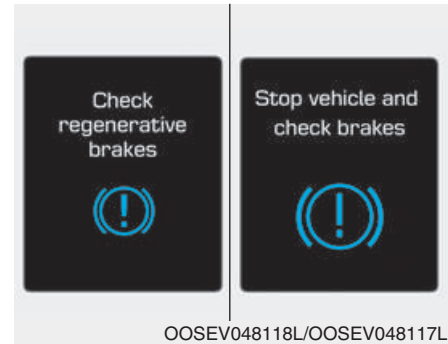

Ova poruka upozorenja se prikazuje kada sistem regenerativnog kočenja ne radi ispravno.

U ovom slučaju preporučujemo da vozilo proveri ovlašćeni HYUNDAI diler.

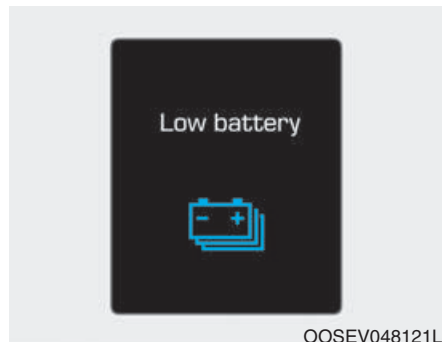

### **Nizak nivo baterije**

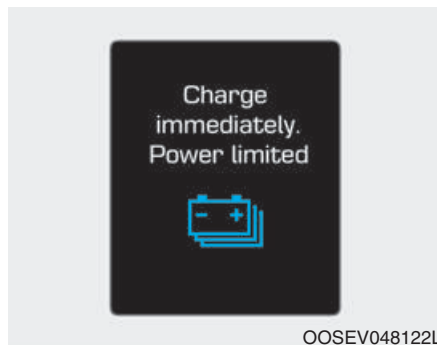

Kada nivo visokonaponske baterije padne ispod 8%, ova poruka upozorenja se prikazuje. Lampica upozorenja na instrument tabli (  ) će se odmah uključiti. Napunite momentalno visokonaponsku bateriju.

### **Napunite odmah. Snaga ograničena**



Kada nivo visokonaponske baterije padne ispod 3%, prikazuje se ova poruka upozorenja. Lampica upozorenja na instrument tabli (  ) i lampica upozorenja pada snage (  ) će se istovremeno uključiti. Snaga vozila će biti smanjena da se minimizira potrošnja visokonaponske baterije. Napunite odmah bateriju.

### **Niska spoljna temperatura može ograničiti izlaz snage. Napunite EV bateriju/Niska temperatura baterije. Snaga ograničena**

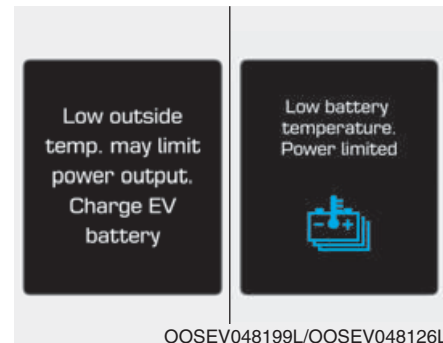

[A] :Prikazuje se kada se vozilo gasi.

[B] : Prikazuje se kada se pali vozilo.

Obe poruke upozorenja se prikazuju radi zaštite električnog sistema vozila kada je spoljna temperatura niska. Ako je nivo napunjenosti visokonaponske baterije nizak i ako je vozilo parkirano napolju duže vreme na niskim temperaturama, snaga vozila može biti ograničena. Punjenje baterije pre vožnje pomaže da se poveća snaga.



## VOŽNJA ELEKTRIČNOG VOZILA (NASTAVAK)

### PAŽNJA

Ako se ova poruka upozorenja i dalje prikazuje, čak i kada se spoljna temperatura povećala, preporučujemo da vozilo proveri ovlašćeni HYUNDAI diler.

### *Baterija je pregrejana! Zaustavite se bezbedno*



Obe poruke upozorenja se prikazuje radi zaštite baterije i električnog sistema vozila kada je temperatura visokonaponske baterije visoka. Isključite dugme POWER i zaustavite vozilo, tako da se temperatura baterije smanji.

### *Snaga ograničena*



U sledećim slučajevima, ova poruka upozorenja se prikazuje kada je snaga vozila ograničena radi bezbednosti.

- Kada je visokonaponska baterija ispod određenog nivoa ili se napon smanjuje.
- Kad je temperatura elektromotora ili visokonaponske baterije suviše visoka ili suviše niska.
- Kada postoji problem sa sistemom hlađenja ili kvarom koje koje može prekinuti normalnu vožnju.

## PAŽNJA

- Kada se ova poruka prikazuje, ne ubrzavajte i ne pokrećite naglo vozilo.
- Kada je nivo visokonaponske baterije nizak, svetli lampica upozorenja na pad snage i izlazna snaga je ograničena. Napunite odmah bateriju jer vaše vozilo neće moći da izvuče uzbrdo ili će proklizati na nizbrdici sa upaljenom lampicom.

### Zaustavite vozilo i proverite napajanje



Ova poruka upozorenja se prikazuje kada se dogodi kvar u sistemu električnog napajanja.

U ovom slučaju parkirajte vozilo na bezbednom mestu i preporučujemo da odšlepate vozilo do najbližeg ovlašćenog HYUNDAI dilera da proverite vozilo.

### Proverite sistem virtuelnog zvuka motora

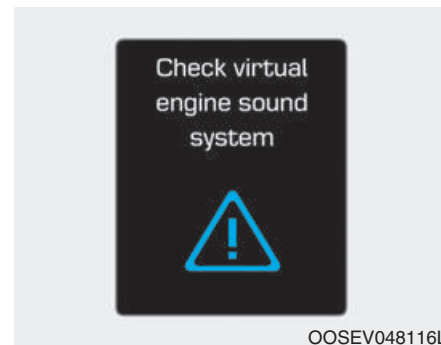

Ova poruka upozorenja se prikazuje kada postoji problem sa Sistemom virtuelnog zvuka motora (VESS). U ovom slučaju vam preporučujemo da vaše vozilo proverite ovlašćeni HYUNDAI diler.

## VOŽNJA ELEKTRIČNOG VOZILA (NASTAVAK)

### Proverite električni sistem vozila

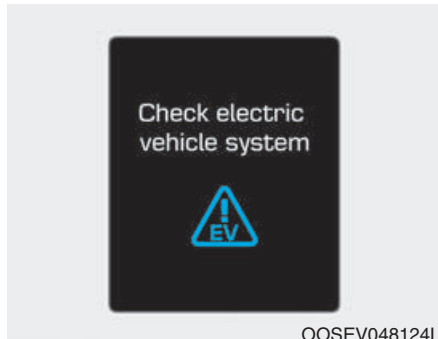

Ova poruka upozorenja se prikazuje kada postoji problem sa kontrolom električnog sistema vozila. Uzdržavajte se od vožnje kada je ova poruka prikazana. U ovom slučaju vam preporučujemo da vaše vozilo proveri ovlašćeni HYUNDAI diler.

### Protok energije

Sistem električnih vozila informiše vozača o protoku energije vozila u različitim radnim uslovima. Dok vozite protok struje je specificiran u 3 moda.

### Vozilo zaustavljeno

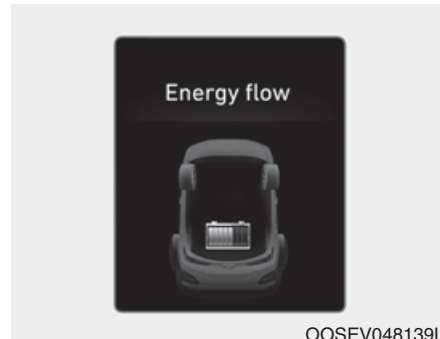

Vozilo je zaustavljeno.  
(Nema protoka energije)

## EV pogon

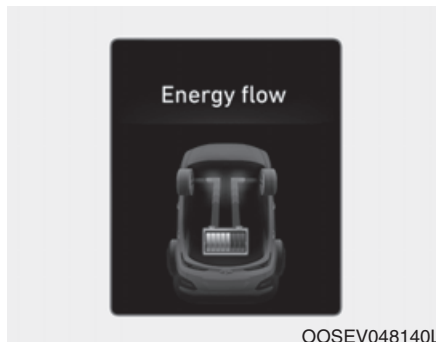

Koristi se samo snaga elektromotora za pogon vozila.

(Baterija → Točak)

## Regeneracija

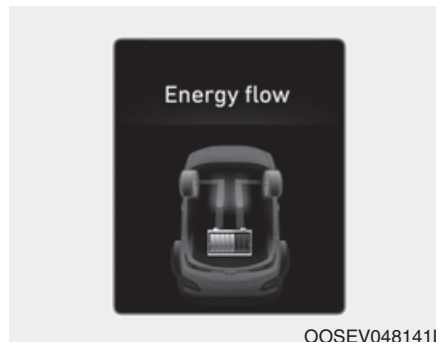

Visokonaponsku bateriju dopunjava sistem regenerativnog kočenja.

(Točak → Baterija)

## Čuvar pomoćne baterije +

Čuvar pomoćne baterije + je funkcija koja nadgleda status punjenja pomoćne baterije od 12V.

Ako je nivo pomoćne baterije nizak, glavna visokonaponska baterija puni pomoćnu bateriju.

### **i** Informacije

Funkcija Čuvara pomoćne baterije + će biti upaljena pri isporuci vozila.

**Ako vam ova funkcija nije potrebna možete je ugaziti u Users Settings modu na instrument tabli. Za više informacija pročitajte sledeću stranu.**

## VOŽNJA ELEKTRIČNOG VOZILA (NASTAVAK)

### Mod

- Ciklični mod:

Kada je vozilo ugašeno i sva vrata, poklopac motora i prtljažnik zatvoreni, Čuvar pomoćne baterije + se povremeno aktivira u skladu sa statusom pomoćne baterije.

- Automatski mod:

Kada je dugme POWER u ON položaju sa uključenim konektorom za punjenje, funkcija se aktivira u skladu sa statusom pomoćne baterije da bi se sprečilo preterano pražnjenje pomoćne baterije.

### **i** Informacije

- Čuvar pomoćne baterije + je aktivan maksimalno 20 minuta. Ako se funkcija Čuvar pomoćne baterije + aktivira više od 10 puta zaredom u Automatskom modu funkcija će prestati da se aktivira, procenjujući da postoji problem sa pomoćnom baterijom. U tom slučaju vozite auto neko vreme. Funkcija će početi da se aktivira ako se pomoćna baterija vrati u normalu.
- Funkcija Čuvara pomoćne baterije+ neće moći da spreči pražnjenje ako je pomoćna baterija oštećena, istrošena, ako je korišćena kao snabdevač struje ili su korišćeni neovlašćeni elektronski uređaji.
- Ako je funkcija Čuvara pomoćne baterije + bila aktivirana nivo visokonaponske baterije se može smanjiti.

### Podешavanja sistema

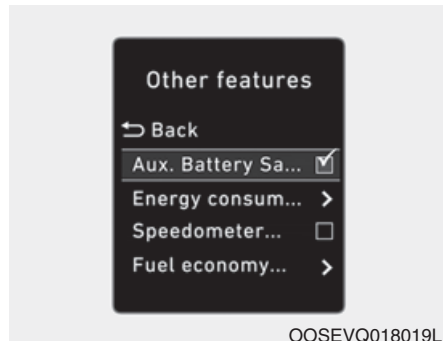

Vozač može da aktivira funkciju Čuvara pomoćne baterije+ postavljanjem kontakt brave u ON položaj i izborom:

'User settings → Other features → Aux. Battery Saver+'

Funkcija Čuvara pomoćne baterije+ se deaktivira kada vozač otkaže sistemska podešavanja.

## ⚠ UPOZORENJE



**Kada je funkcija aktivirana trepće lampica indikatora napajanja će treptati i visokonaponska struja će teći vozilom. Ne dirajte visokonaponske električne žice (narandžaste), konektor i električne delove i uređaje. To može uzrokovati strujni udar i dovesti do povreda. Takođe, nemojte modifikovati vozilo ni na jedan način. To može uticati na performanse vašeg vozila i dovesti do nesreće.**

## Mod korisnosti

Visokonaponska baterija se koristi umesto pomoćne baterije od 12V za rad pogodnih funkcija vozila. Kada vožnja nije potrebna, kao na primer kada kampujete ili kada zaustavite vozilo na duže vreme, moguće je da koristite električne uređaje (audio, svetla, itd.) duže vreme.

## Podešavanja i aktivacija sistema



### Podešavanja sistema



Vozač može da aktivira funkciju moda korisnosti kada su sledeći uslovi ispunjeni.

- Vozilo je u modu pripravnosti  menjač je prebačen u P (Parkiranje).
- EPB (parkirna kočnica električnog tipa) je primenjena.
- 'User Settings → Utility Mode' je izabran na instrument tabli.

## VOŽNJA ELEKTRIČNOG VOZILA (NASTAVAK)

### Aktivacija sistema

Kada je sistem aktiviran:

-  indikator će se ugasiti i  indikator će svetleti na instrument tabli.
- Svi električni uređaji će moći da se koriste, ali vozilo neće moći da se vozi.
- EPB može biti otkazan pritiskom na prekidač EPB.
- Menjač ne može da se izbací iz P (Parkiranje). Ako pokušate da promenite brzinu, poruka “Shifting conditions not met” će se prikazati na instrument tabli.

### Deaktivacija sistema

Mod korisnosti se može deaktivirati pritiskom dugmeta POWER u OFF položaj. Funkcija se ne može deaktivirati u modu User Settings.

### U slučaju nezgode

#### UPOZORENJE

- Kada se dogodi saobraćajna nezgoda, pomerite vozilo na bezbedno mesto, isključite vozilo i uklonite terminal pomoćne baterije (12V) da biste sprečili protok struje visokog napona.
- Ako su električne žice izložene u ili van vozila, ne dodirujte žice. Takođe, ne dirajte visokonaponsku električnu žicu (narandžasta), konektor i sve električne komponente i uređaje. To može uzrokovati električni udar i povrede.

#### UPOZORENJE

- Kada se dogodi nezgoda i kada je visokonaponska baterija oštećena, štetan gas i elektroliti mogu iscureti. Pazite da ne dodirnete tečnost koja je iscurela. Kada sumnjate na curenje nezapaljivog gasa ili drugih štetnih gasova, otvorite prozore i pomerite se na bezbedno mesto. Ako neka iscurela tečnost dođe u kontakt sa vašim očima ili kožom, odmah temeljno očistite izloženo područje, tekućom vodom ili slanim rastvorom i neka vas doktor pregleda što je pre moguće.

#### UPOZORENJE

- Ako izbije mali požar, upotrebite aparat za gašenje požara (ABC, BC) namenjen gašenju električnog požara. Ako je nemoguće da ugassite požar u ranoj fazi, odmaknite se na bezbednu udaljenost od vozila i odmah pozovite lokalnu vatrogasnu službu. Takođe, objasnite im da je u pitanju električno vozilo. Ako se požar proširi na visokonaponsku bateriju, potrebna je velika količina vode da biste ugassili požar. Upotreba male količine vode ili aparata za gašenje požara nije namenjena za električne požare može uzrokovati ozbiljne povrede ili smrt od strujnog udara.



## BEZBEDNOSNE MERE OPREZA ZA ELEKTRIČNO VOZILO (NASTAVAK)

### ⚠ UPOZORENJE

Ako ne možete odmah da ugasite požar, visokonaponska baterija može da eksplodira. Pomerite se na bezbedno mesto i ne dozvolite da drugi ljudi prilaze vozilu. Kontaktirajte vatrogasce i obavestite ih o požaru u električnom vozilu.

- Ako je vozilo poplavljeno, momentalno ugasite vozilo i evakuišite se na bezbedno mesto. Kontaktirajte vatrogasce ili ovlašćenog HYUNDAI dilera.

### ⚠ UPOZORENJE

- Šlepovanje na ravnoj prikolici

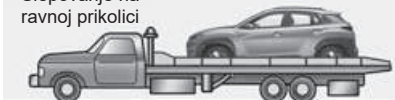

- Šlepovanje sa zaključanim točkovima



- Šlepovanje sa zaključanim točkovima



Kolica

Kolica

OOSEV068009

- Ako je potrebno šlepovanje, podignite sva 4 točka sa tla i šlepujte vozilo. Ako morate da šlepujete vozilo koristeći dva točka, podignite prednje točkove sa tla i šlepujte vozilo.

### ⚠ UPOZORENJE



- Ako vučete vozilo dok prednji točkovi dodiruju tlo, elektromotor vozila može proizvesti elektricitet i delovi elektromotora mogu biti oštećeni ili može izbiti požar.
- Kada dođe do požara u vozilu zbog baterije, postoji rizik od sekundarnog požara. Kontaktirajte vatrogasce kada vučete vozilo.

## Druge mere opreza za električno vozilo

- Kada farbate ili primenjujete termičku obradu na vozilu zbog nezgode, performanse visokonaponske baterije se mogu smanjiti. Ako je potrebna termička obrada, preporučujemo da kontaktirate ovlašćenog HYUNDAI dilera.
- Kada čistite prostor elektromotora ne koristite mlaznice vode pod visokim pritiskom za pranje. To može uzrokovati električni udar zbog pražnjenja elektriciteta visokog napona ili oštetiti električni sistem vozila.

Ne koristite, ne prepravljajte i ne instalirajte neoriginalne delove. To može oštetiti elektroenergetski sistem.

## Blokada servisnog konektora

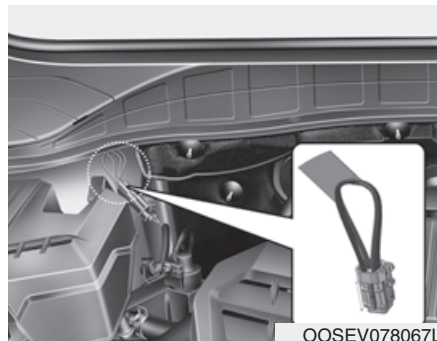

U hitnom slučaju isecite kabl za blokadu servisnog konektora da biste izolovali visok napon baterije.

### ⚠ UPOZORENJE

**Nikad ne diskonektujte blokadu servisnog konektora i ne secite žicu osim u hitnim slučajevima.**

**Može doći do ozbiljnih problema, poput nemogućnosti pokretanja vozila.**

## Servisni utikač

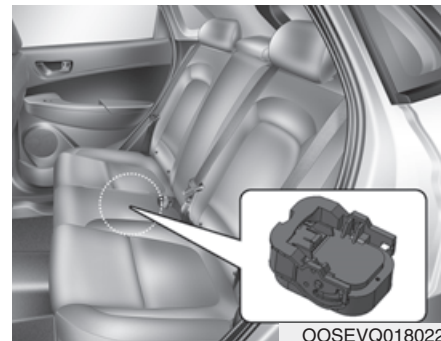

### ⚠ UPOZORENJE

**Nikad ne dodirujte servisni utikač ispod zadnjih sedišta. Servisni utikač je spojen sa sistemom visokonaponske baterije.**

**Dodirivanje servisnog utikača će rezultirati smrću ili ozbiljnim povredama.**

**Servisno osoblje treba da sledi sledeće procedure u servisnom uputstvu.**

## Vaše vozilo na prvi pogled

Pregled spoljašnosti (napred).....	1-2
Pregled spoljašnosti (nazad) .....	1-3
Pregled unutrašnjosti .....	1-4
Pregled instrument table.....	1-6
Prostor elektromotora.....	1-8

## PREGLED SPOLJAŠNOSTI (NAPRED)



- 1. Poklopac motora.....3-29
- 2. Prednja svetla.....7-58
- 3. Gume i točkovi.....7-32, 8-4
- 4. Spoljni retrovizor .....3-17
- 5. Panoramski krov.....3-25
- 6. Vrata za punjenje.....3-33
- 7. Metlice brisača vetrobranskog stakla..7-25
- 8. Prozori.....3-20

Stvarni oblik se može razlikovati od ilustracije.

OOSEV018001L

## PREGLED SPOLJAŠNOSTI (NAZAD)



- |  |       |
|--|-------|
| 1. Antena .....                        | 4-2   |
| 2. Vrata .....                         | 3-8   |
| 3. Zadnja svetla .....                 | 7-67  |
| 4. Visokomontirano stop svetlo .....   | 7-70  |
| 5. Prtljažnik.....                     | 3-31  |
| 6. Zadnja kamera .....                 | 3-103 |
| 7. Metlice brisača zadnjeg stakla..... | 7-27  |

Stvarni oblik se može razlikovati od ilustracije.

OOSEV018002L

## PREGLED UNUTRAŠNOSTI

■ Volan s leve strane



Stvarni oblik se može razlikovati od ilustracije.

1. Dugme za zaključavanje/otključavanje vrata.3-9
2. Prekidač za preklapanje spoljnog retrovizora.....3-19
3. Prekidač za upravljanje spoljnim retrovizorom.....3-18
4. Prekidač za centralno zaključavanje vrata.3-10
5. Prekidač za zaključavanje električnog prozora.3-24
6. Prekidači električnih prozora.....3-20
7. Uređaj za nivelisanje prednjih svetala.3-94
8. Prekidač za kontrolu osvetljenja instrument table.....3-36
9. Dugme za bezbednost u mrtvom uglu.5-76
10. Dugme za bezbednost u traci.....5-95
11. ESC OFF dugme .....5-42
12. Dugme head-up displeja.....3-85
13. Dugme za izbor AUTO/LOCK moda ..H18
14. Dugme za VESS (Sistem virtuelnog zvuka motora).....H46
15. Ručica za otpuštanje pokloca motora..3-29
16. Kutija sa osiguračima.....7-43
17. Ručica za podešavanje volana po dubini/visini.3-14
18. Volan.....3-13
19. Sedište.....2-4

OOSEV018003L

■ Volan s desne strane



1. Dugme za zaključavanje/otključavanje vrata.3-9
2. Prekidač za preklapanje spoljnog retrovizora.....3-19
3. Prekidač za upravljanje spoljnim retrovizorom.....3-18
4. Prekidač za centralno zaključavanje vrata.3-10
5. Prekidač za zaključavanje električnog prozora..3-24
6. Prekidači električnih prozora.....3-20
7. Uređaj za nivelisanje prednjih svetala.3-94
8. Prekidač za kontrolu osvetljenja instrument table.....3-36
9. Dugme za bezbednost u mrtvom uglu.5-76
10. Dugme za bezbednost u traci.....5-95
11. ESC OFF dugme .....5-42
12. Dugme head-up displeja.....3-85
13. Dugme za izbor AUTO/LOCK moda ...H18
14. Dugme za VESS (Sistem virtuelnog zvuka motora).....H46
15. Ručica za otpuštanje pokloca motora..3-29
16. Kutija sa osiguračima.....7-43
17. Volan .....3-13
18. Sedište .....2-4

Stvarni oblik se može razlikovati od ilustracije.

OOSEV018003R

## PREGLED INSTRUMENT TABLE

■ Volan s leve strane

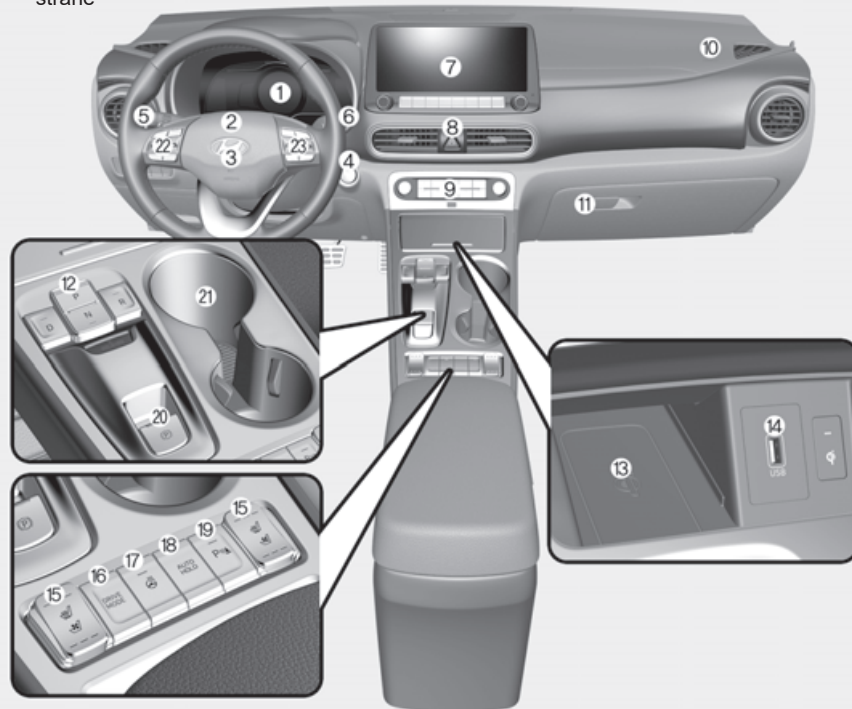

Stvarni oblik se može razlikovati od ilustracije.

1. Instrument tabla.....	3-35
2. Sirena.....	3-15
3. Vozačev prednji vazdušni jastuk.....	2-53
4. POWER dugme.....	5-5
5. Kontrola svetala/Signali skretanja.....	3-87
6. Brisači/Prskalice.....	3-99
7. Navigacioni sistem .....	4-4
8. Svetla upozorenja na opasnost.....	6-2
9. Sistem automatske kontrole klimatizacije..	3-111
10. Suvozačev prednji vazdušni jastuk.....	2-53
11. Kasetna za rukavice.....	3-128
12. Reduktor (dugme prenosa) .....	5-12
13. Sistem bežičnog punjenja mobilnog telefona.....	3-133
14. USB i iPod® port .....	4-2
15. Grejanje sedišta/Ventilacija sedišta.....	2-21
16. Dugme pogonskog načina.....	5-48
17. Grejanje volana.....	3-14
18. Auto hold .....	5-36
19. Dugme bezbednosti pri parkiranju.....	3-105
20. EPB (Elektronska parkirna kočnica).....	5-30
21. Držač za čaše.....	3-130
22. Audio kontrole na volanu/.....	4-3
Bluetooth® bežična tehnologija hands-free kontrole .....	4-4
23. Pomoć u ručnom ograničenju brzine/ ..	5-127
Tempomat/ .....	5-130
Pametna tempomat.....	5-136



■ Volan s desne strane



Stvarni oblik se može razlikovati od ilustracije.

1. Instrument tabla.....3-35
2. Sirena.....3-15
3. Vozačev prednji vazdušni jastuk.....2-53
4. POWER dugme .....5-5
5. Kontrola svetala/Signali skretanja.....3-87
6. Brisač/Prskalica.....3-99
7. Navigacioni sistem .....4-4
8. Svetla upozorenja na opasnost.....6-2
9. Sistem automatske kontrole klimatizacije..3-111
10. Suvozačev prednji vazdušni jastuk.....2-53
11. Kasetna za rukavice.....3-128
12. Reduktor (dugme za prenos).....5-12
13. Sistem bežičnog punjenja mobilnog telefona.....3-133
14. USB i iPod® port .....4-2
15. Grejanje sedišta/Ventilacija sedišta.....2-21
16. Dugme pogonskog načina.....5-48
17. Grejanje volana.....3-14
18. Auto hold .....5-36
19. Dugme bezbednosti pri parkiranju.....3-105
20. EPB (Elektronska parkirna kočnica) .....5-30
21. Držač za čaše.....3-130
22. Audio kontrole na volanu/.....4-3  
*Bluetooth®* bežična tehnologija  
hands-free kontrole.....4-4
23. Pomoć u ručnom ograničenju brzine/ . 5-127  
Tempomat/.....5-130  
Pametna tempomat.....5-136

## PROSTOR ELEKTROMOTORA

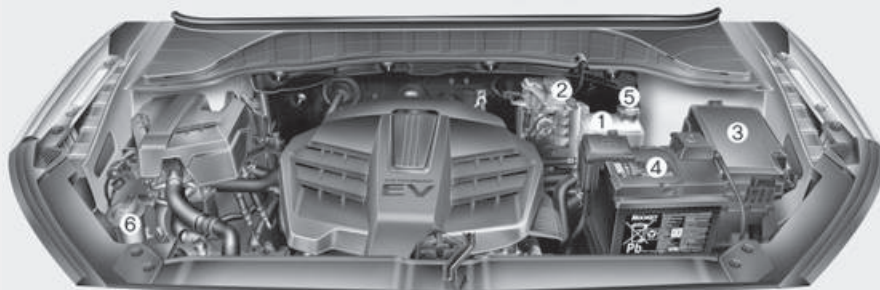

1. Rezervoar rashladne tečnosti .....7-17
2. Rezervoar tečnosti za kočnice.....7-20
3. Kutija sa osiguračima.....7-44
4. Baterija (12 volti) .. .....7-28
5. Poklopac hladnjaka... .....7-17
6. Rezervoar tečnosti za pranje vetrobranskog stakla.....7-22

Stvaran prostor elektromotora u vozilu se može razlikovati od ilustracije.

Ovo poglavlje vam pruža važne informacije o tome kako da zaštitite sebe i svoje putnike. U njemu je objašnjeno kako da pravilno koristite sedišta i sigurnosne pojaseve, kao i kako rade vazdušni jastuci. Osim toga, u ovom poglavlju je objašnjeno kako da pravilno zašтите bebe i decu u svom vozilu.

Važne sigurnosne mere opreza.....	2-2	Zaštitni sistemi za dete (CRS)...	2-36
Uvek vežite svoj sigurnosni pojas.....	2-2	Naša preporuka: Deca uvek na zadnjem sedištu.	2-36
Zaštite svu decu .....	2-2	Izbor sigurnosnog sistema za dete (CRS) .....	2-37
Opasnosti od vazdušnog jastuka .....	2-2	Montiranje sigurnosnog sistema za dete (CRS).....	2-39
Ometanje vozača.....	2-2	Vazdušni jastuk - dopunski sigurnosni sistem. ....	2-50
Kontrolišite svoju brzinu.....	2-3	Gde se nalaze vazdušni jastuci?.....	2-53
Održavajte vaše vozilo u bezbednom stanju.....	2-3	Kako sistem vazdušnih jastuka radi? .....	2-58
Sedišta .....	2-4	Šta da očekujete nakon naduvavanja vazdušnih jastuka..	2-62
Bezbednosne mere opreza.....	2-6	Zašto se moj vazdušni jastuk nije aktivirao u sudaru?...	2-64
Prednja sedišta.....	2-7	SRS održavanje.....	2-69
Zadnja sedišta.....	2-13	Dodatne sigurnosne mere opreza .....	2-70
Naslon za glavu.....	2-16	Nalepnice upozorenja za vazdušne jastuke .....	2-71
Grejači sedišta i ventilacija sedišta .....	2-21		
Sigurnosni pojasevi .....	2-24		
Bezbednosne mere opreza za sigurnosne pojaseve.....	2-24		
Lampica upozorenja na sigurnosne pojaseve.....	2-25		
Sistem sigurnosnih pojaseva .....	2-28		
Dodatne sigurnosne mere opreza za sigurnosne pojaseve.	2-33		
Održavanje sigurnosnih pojaseva.....	2-35		

### VAŽNE BEZBEDNOSNE MERE OPREZA

U ovom poglavlju, kao i kroz celo ovo uputstvo, naći ćete mnoge sigurnosne mere i preporuke. Sigurnosne mere u ovom poglavlju su među najvažnijima.

#### Uvek vežite svoj sigurnosni pojas

Sigurnosni pojas je vaša najbolja zaštita kod svih vrsta nesreća. Vazdušni jastuci su dizajnirani kao dopuna sigurnosnim pojasevima, a ne kao njihova zamena. Dakle, i kada je vaše vozilo opremljeno vazdušnim jastucima, UVEK proverite da li ste vi i vaši putnici vezali pojaseve, kao i da li su vezani pravilno.

#### Zaštitite svu decu

Sva deca mlađa od 13 godina treba da se voze pravilno zaštićena na zadnjem sedištu, a ne na prednjem. Bebe i mala deca treba da budu zaštićeni u odgovarajućem sigurnosnom sistemu za decu. Veća deca treba da koriste booster sedišta sa krilnim/ramenim pojasom sve dok ne budu mogli pravilno da koriste sigurnosni pojas bez booster sedišta.

#### Opasnost od vazdušnih jastuka

Dok vazdušni jastuci mogu da spasu živote, oni takođe mogu da uzrokuju ozbiljne ili fatalne povrede putnika, koji sede previše blizu njih, ili onih koji nisu pravilno zaštićeni. Bebe, mala deca ili odrasle osobe niskog rasta su izloženi najvećem riziku od povreda kod naduvavanja vazdušnih jastuka. Poštujte sva uputstva i upozorenja u ovom uputstvu.

#### Ometanje vozača

Ometanje vozača predstavlja ozbiljnu i potencijalno smrtonosnu opasnost, posebno kod neiskusnih vozača. Bezbednost bi trebalo da bude vaša prva briga kada ste za volanom i vozači treba da budu svesni mnoštva potencijalnih ometanja, kao što su pospanost, posezanje za predmetima, jelo, doterivanje, ostali putnici i korišćenje mobilnog telefona. Vozači mogu biti ometani kada sklone pogled i skrenu pažnju s puta ili ruke s volana, kako bi se koncentrisali na neke druge aktivnosti koje nisu vožnja. Da biste smanjili rizik od ometanja i nesreće:

- UVEK podešavajte mobilne uređaje (tj. MP3 plejere, telefone, navigacione uređaje itd.) kad je vozilo parkirano ili sigurno zaustavljeno.
- Mobilni uređaj koristite SAMO kada to dopuštaju zakoni i uslovi, koji dozvoljavaju sigurno korišćenje. NIKADA ne šalžite poruke ili e-mailove dok vozite. Većina zemalja ima zakone koji zabranjuju vozačima slanje poruka. Neke zemlje i gradovi takođe zabranjuju vozačima da telefoniraju s mobilnim telefonom u ruci.

- NIKADA ne dopustite da vam korišćenje mobilnog telefona odvрати pažnju od vožnje. Imate obavezu prema svojim putnicima i drugima na putu da uvek vozite sigurno, s rukama na volanu, kao i da vam pogled i pažnja budu usmereni na put.

### Kontrolišite svoju brzinu

Prevelika brzina je glavni uzrok povreda i smrtnih slučajeva u sudarima. Generalno, što je veća brzina, to je veći rizik, ali ozbiljne povrede se takođe mogu dogoditi i pri nižim brzinama. Nikada ne vozite brže nego što je bezbedno za trenutne uslove, bez obzira na istaknutu maksimalnu brzinu.

### Održavajte vaše vozilo u ispravnom stanju

Izduvana guma ili mehanički kvar mogu biti jako opasni. Kako biste smanjili mogućnost takvih problema, često proveravajte pritisak u gumama i stanje vozila, i održavajte vozilo redovno prema planiranom rasporedu.

## SEDIŠTA

■ Volan s leve strane

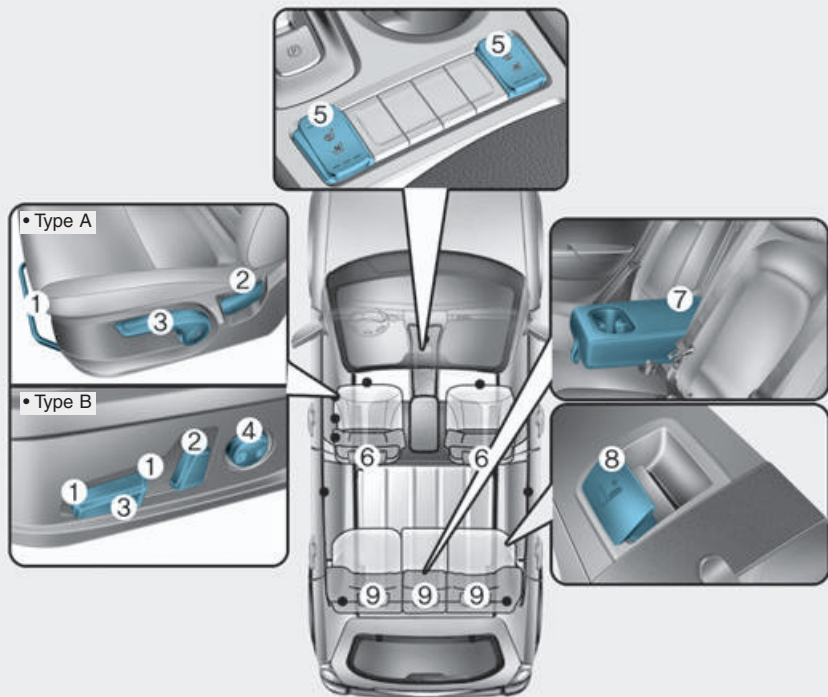

### Prednje sedište

- (1) Napred i nazad
- (2) Ugao naslona sedišta
- (3) Visina jastuka sedišta\*
- (4) Lumbalna potpora (Vozačevo sedište)\*
- (5) Grejač sedišta \*/ Ventilacija sedišta \*
- (6) Naslon za glavu

### Zadnje sedište

- (7) Naslon za ruke\*
  - (8) Ugao naslona sedišta i preklapanje
  - (9) Naslon za glavu
- \* : opciono

OOSEV038026

- Volan s desne strane

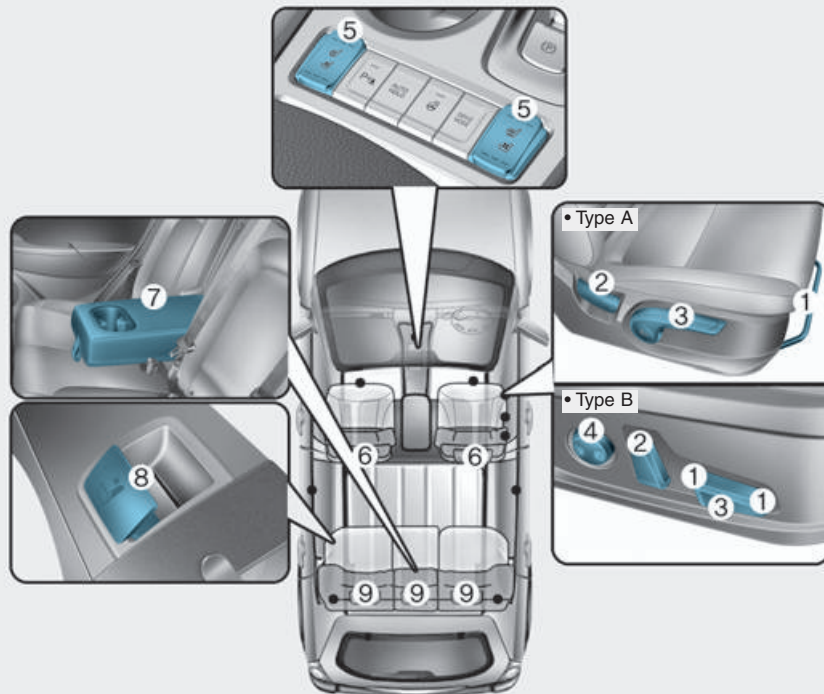

### Prednje sedište

- (1) Napred i nazad
- (2) Ugao naslona sedišta
- (3) Visina jastuka sedišta\*
- (4) Lumbalna potpora (Vozačevo sedište)\*
- (5) Grejač sedišta \*/ Ventilacija sedišta \*
- (6) Naslon za glavu

### Zadnje sedište

- (7) Naslon za ruke\*
- (8) Ugao naslona sedišta i preklapanje
- (9) Naslon za glavu

\* : opciono

OOSEV038026R

## Sigurnosne mere opreza

Podešavanje sedišta tako da se sedi u sigurnom, udobnom položaju ima važnu ulogu u sigurnosti vozača i suvozača u nesrećama, zajedno sa sigurnosnim pojasevima i vazдушnim jastucima.

### UPOZORENJE

Ne koristite jastuče, koje smanjuje trenje između sedišta i putnika. Kukovi suvozača mogu da skliznu ispod trbušnog dela sigurnosnog pojasa za vreme nesreće ili naglog zaustavljanja. Može doći do ozbiljnih ili teških unutrašnjih povreda, zato što sigurnosni pojas ne može pravilno da radi.

## Vazdušni jastuci

Možete da preduzmete korake kako bi se smanjio rizik od povreda od naduvavanja vazдушnih jastuka. Ako sedite isuviše blizu vazdušnog jastuka znatno se povećava rizik od povreda kada se vazdušni jastuk naduva. Pomerite svoje sedište što je moguće dalje od prednjih vazдушnih jastuka a da pritom i dalje imate kontrolu nad vozilom.

### UPOZORENJE

Da biste smanjili rizik od ozbiljnih povreda ili smrti usled naduvavanja vazдушnih jastuka, preduzmite sledeće mere:

- Podesite vozačevo sedište nazad što je dalje moguće, ali tako da i dalje zadržite punu kontrolu nad vozilom.
- Podesite sedište suvozača nazad što je dalje moguće.

- Držite volan s rukama u položaju 15 do 3 sata, kako biste smanjili rizik od povreda ruku.
- **NIKADA** ne stavljajte ništa i nikog između vazdušnog jastuka.
- Kako biste umanjili rizik od povreda nogu nemojte dopustiti da suvozač stavlja stopala ili noge na prednju konzolu.



## Sigurnosni pojasevi

Uvek vežite svoj sigurnosni pojas pre polaska na bilo koji put. Za vreme vožnje, putnici moraju da sede uspravno i da budu pravilno vezani. Bebe i mala deca moraju biti pravilno zaštićeni u odgovarajućem sigurnosnom sistemu za dete. Deca, koja su prerasla booster sedišta, kao i odrasli moraju se vezati sigurnosnim pojasom.

### UPOZORENJE

**Preduzmite sledeće mere kada podešavate svoj sigurnosni pojas:**

- **NIKAD ne koristite jedan pojas za vezivanje više od jednog putnika.**
- **Uvek podesite naslon sedišta U uspravan položaj, a krilni deo pojasa udobno prilagodite nisko preko bokova.**
- **NIKADA nemojte da dozvolite da se deca ili bebe voze u krilu putnika.**

- **Ne usmeravajte sigurnosni pojas preko svog vrata, preko oštih ivica, i ne preusmeravajte rameni deo pojasa daleko od vašeg tela.**
- **Ne dozvolite da se sigurnosni pojas zaglavi.**

## Prednja sedišta

Prednje sedišta se može podesiti pomoću kontrolne ručice ili prekidača, koji se nalazi na spoljnoj strani sedišta. Pre vožnje, podesite sedišta u odgovarajući položaj, tako da možete lako da upravljate volanom, papučicama i kontrolama na instrument tabli.

### UPOZORENJE

**Preduzmite sledeće mere kada podešavate vaše sedišta :**

- **NIKAD ne pokušavajte da podesite svoje sedišta dok je vozilo u pokretu. Sedišta može neočekivano da se pomeri i prouzrokuje gubitak kontrole nad vozilom, koji će rezultirati nesrećom.**
- **Ne stavljajte ništa ispod prednjeg sedišta. Rasuti predmeti u području vozačevih nogu mogu ometati kontrolu papučica i uzrokovati nesreću.**

- Ne dozvolite da bilo šta ometa normalan položaj i pravilno zaključavanje naslona sedišta.
- Ne ostavljajte upaljač na podu ili sedištu. Kada nameštate sedišta, gas iz upaljača može da iscure i da prouzrokuje požar.
- Budite maksimalno oprezni pri vađenju sitnih predmeta zaglavljenih ispod sedišta ili između sedišta i središnje konzole. Možete se poseći ili povrediti ruku oštrim ivicama na mehanizmu sedišta.
- Ako imate putnike na zadnjem sedištu, pažljivo podešavajte položaj prednjeg sedišta.
- Proverite da li je sedišta zaključano u mestu nakon podešavanja. Ako nije, sedišta se može neočekivano pomeriti rezultirajući nezgodom.

### ⚠ OPREZ

Da biste sprečili povrede:

- Ne podešavajte sedišta dok ste vezani sigurnosnim pojasom. Pomeranje sedišta unapred može uzrokovati snažan pritisak na vaš stomak.
- Pazite da vaše ruke ili prsti ne budu uhvaćeni u mehanizam sedišta dok se sedišta pomera.

### Ručno podešavanje (opciono)

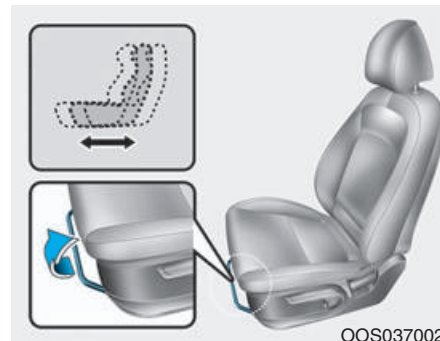

#### Podešavanje napred i nazad

Da biste pomerili sedišta napred ili nazad:

1. Povucite ručicu za podešavanje sedišta gore i držite je.
2. Pomerite sedišta u željeni položaj.
3. Otpustite ručicu i budite sigurni da se sedišta zaključalo u mestu. Pokušajte da pomerite sedišta napred-nazad u mestu bez upotrebe ručice. Ako se sedišta kreće, znači da se nije pravilno zaključalo.

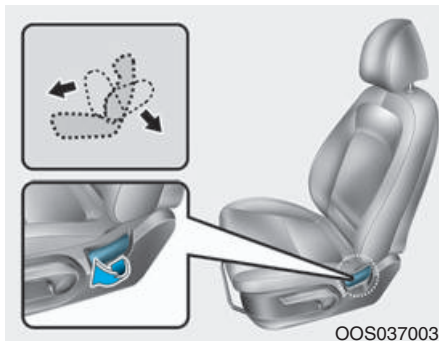

### Ugao naslona sedišta

Da biste podesili naslon sedišta:

1. Lagano se nagnite napred i podignite ručicu za naslon sedišta.
2. Pažljivo se naslonite na naslon i postavite ga u željeni položaj.
3. Otpustite ručicu i uverite se da je naslon zaključan u mestu. (Poluga MORA da se vrati u prvobitni položaj da bi se naslon sedišta zaključao.)

### Spušten naslon sedišta

Sedenje u sedištu sa spuštenim naslonom, dok je vozilo u pokretu, može biti veoma opasno. Čak i kad ste vezani, zaštita sigurnosnih sistema (sigurnosni pojasevi i/ili vazdušni jastuci) je znatno smanjena kod spuštenog naslona.

### **⚠ UPOZORENJE**

**NIKAD se ne vozite sa spuštenim naslonima. Vožnja sa spuštenim naslonom povećava šanse za ozbiljne ili fatalne povreda kod sudara ili u slučajevima naglog zaustavljanja. Vozač i putnici moraju UVEK da pravilno sede u svojim sedištim, s ispravno vezanim pojansom i sa uspravnim naslonom sedišta.**

Sigurnosni pojasevi moraju prijanjati uz vaše kukove i grudi kako bi ispravno funkcionisali. Kada je naslon sedišta položen, rameni pojas neće ispravno funkcionisati, jer nije pripijen uz vaše grudi. Umesto toga, biće ispred vas. Tokom nesreće, možete biti odbačeni u sigurnosni pojas, što može prouzrokovati povrede vrata ili druge povrede. Što je više naslon sedišta spušten, veće su šanse da kukovi putnika skliznu ispod krilnog pojasa ili da putnik udari vratom u rameni pojas.

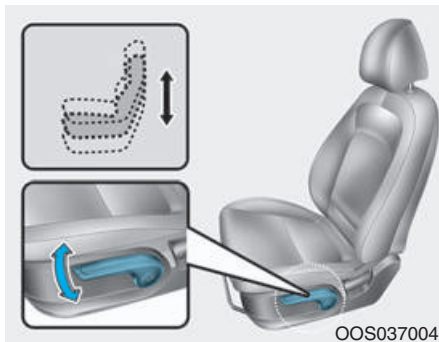

Visina jastuka sedišta (za vozačevo sedište)

Da biste promenili visinu sedišta:

- Gurnite dole ručicu više puta, kako biste spustili sedište.
- Povucite ručicu gore više puta, kako biste podigli sedište.

### Električna podešavanja (opciono)

#### PAŽNJA

#### ⚠ UPOZORENJE

**NIKAD** ne ostavljajte decu bez nadzora u vozilu. Deca mogu slučajno pritisnuti prekidač za podešavanje i priklještit se mehanizmom dok se sedište pomera.

Da biste sprečili oštećenja sedišta:

- Uvek prekinite s podešavanjima kada je sedište dostiglo svoj krajnji prednji ili zadnji položaj.
- Ne podešavajte sedište duže nego što je potrebno kada je motor isključen.
- To može uzrokovati nepotrebno pražnjenje akumulatora. Ne podešavajte dva ili više sedišta u isto vreme. To može izazvati električni kvar.

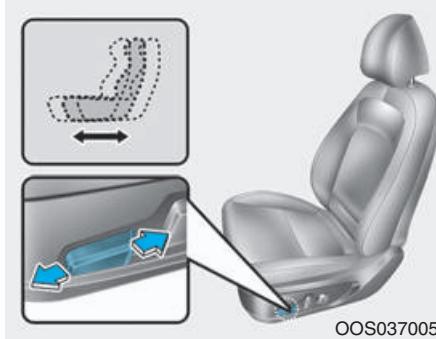

### Podešavanja napred i nazad

Da biste pomerili sedište napred ili nazad:

1. Gurnite kontrolni prekidač napred ili nazad.
2. Otpustite prekidač kada je sedište u željenom položaju.

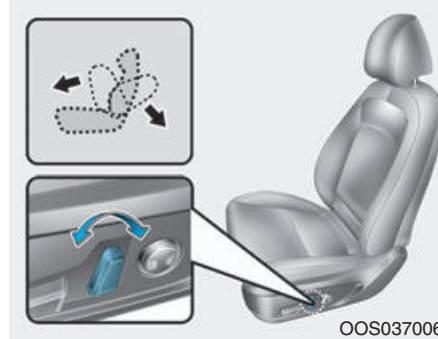

### Ugao naslona sedišta

Da biste položili naslon sedišta:

1. Gurnite kontrolni prekidač napred ili nazad.
2. Otpustite prekidač kada je naslon podešen u željeni položaj.

### Spuštanje naslona sedišta

Sedenje u sedištu sa spuštenim naslonom kada je vozilo u pokretu može biti opasno. Čak i kada ste vezani, zaštita sigurnosnih sistema (sigurnosnih pojaseva i/ili vazdušnih jastuka) je znatno smanjena kod spuštenog naslona sedišta.

## ⚠ UPOZORENJE

**NIKAD se ne vozite sa spušenim naslonima kada je vozilo u pokretu. Vožnja sa spušenim naslonom povećava šanse za zadobijanje ozbiljnih telesnih povreda ili za fatalnim ishodom kod sudara ili u slučajevima naglog zaustavljanja. Vozač i putnici moraju UVEK da pravilno sede u svojim sedištim, s ispravno vezanim pojasom i sa uspravljenim naslonom sedišta.**

Sigurnosni pojasevi moraju prijanzati uz vaše kukove i grudi kako bi ispravno funkcionisali. Kada je naslon sedišta spušten, rameni pojas neče ispravno funkcionisati, jer nije pripijen uz vaše grudi. Umesto toga, biće ispred vas.

Tokom nesreće, možete biti odbačeni u sigurnosni pojas, što može prouzrokovati povrede vrata ili druge povrede. Što je više naslon sedišta spušten, veće su šanse da kukovi putnika skliznu ispod krilnog pojasa ili da putnik udari vratom u rameni pojas.

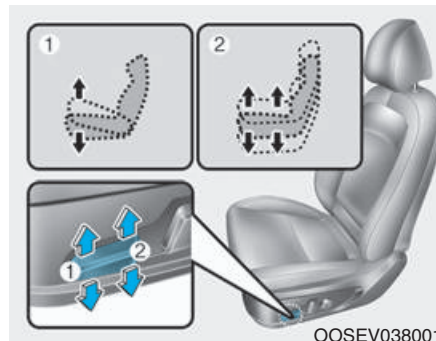

### Nagib jastuka sedišta (1, opciono)

Da biste promenili ugao prednjeg dela jastuka sedišta:

Pritisnite prednji deo kontrolnog prekidača gore da biste podigli ili dole da biste snizili prednji deo jastuka sedišta.

Otpustite prekidač kad sedište dostigne željeni položaj.

### Visina jastuka sedišta (2, opciono)

Da biste promenili visinu jastuka sedišta:

Pritisnite zadnji deo kontrolnog prekidača gore da biste podigli ili dole da biste snizili visinu jastuka sedišta,

Otpustite prekidač kad sedište dostigne željeni položaj.

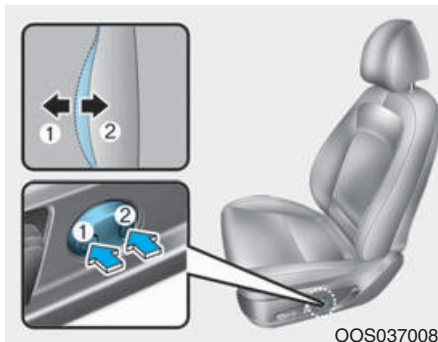

### Lumbalna podrška (za vozačevo sedište, opciono)

Da biste podesili lumbalnu podršku:

1. Pritisnite prednji deo prekidača (1) za povećanje pritiska ili zadnji deo prekidača (2) za smanjivanje pritiska.
2. Otpustite prekidač čim lumbalna podrška dostigne željeni položaj.

### Džep na naslonu sedišta (opciono) Zadnja sedišta

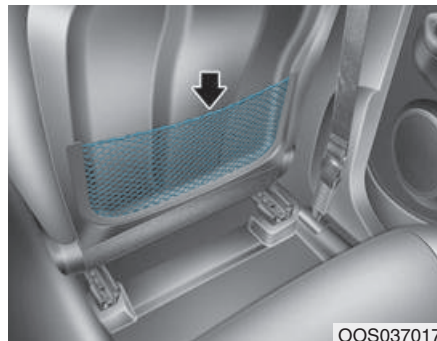

Džep na naslonu sedišta nalazi se sa zadnje strane prednjih sedišta.

#### **⚠ OPREZ**

**Ne stavljajte teške ili oštre predmete u džep na naslonu sedišta. U slučaju nesreće, oni se mogu rasuti iz džepa i povrediti putnike.**

### Preklapanje zadnjih sedišta

Naslone zadnjih sedišta se mogu preklopiti kako bi se olakšalo prevoženje dugačkih predmeta ili kako bi se povećao prtljažni prostor vozila.

#### **⚠ UPOZORENJE**

- **Nikada ne dopustite putnicima da sede na vrhu naslona spušteneh sedišta, dok se vozilo kreće. Ovo nije ispravan položaj sedenja i nema sigurnosnih pojaseva dostupnih za upotrebu. To može dovesti do teških povreda ili smrti u slučaju nesreće ili naglog kočenja.**
- **Predmeti koji se voze na preklapljenim sedištim a ne smeju premašivati visinu vrha prednjih naslona. Tako teret može da klizi napred i izazove povrede ili oštećenja usled naglog kočenja.**

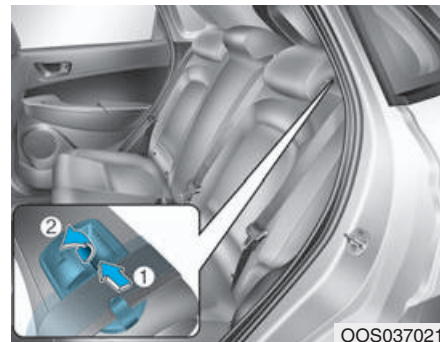
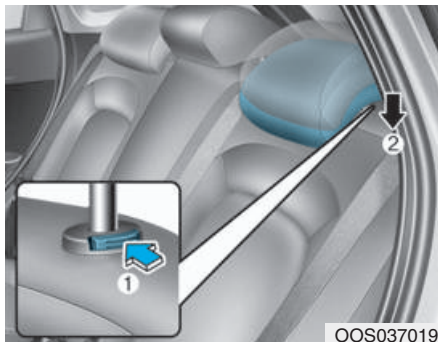

- Da biste preklopili naslon zadnjeg sedišta: 3 Pomerite sigurnosni pojas ka spolja od naslona sedišta pre preklapanja naslona sedišta. U suprotnom pojas se može zaglaviti.
1. Podesite naslon prednjeg sedišta u uspravan položaj.
  2. Spustite dole naslone za glavu zadnjih sedišta (2) pritiskajući prekidač za podešavanje (1).

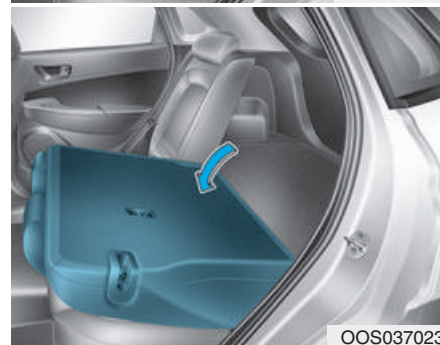

4. Pomerite pojas iz vodice (1) i povucite gore ručicu za preklapanje naslona (2), onda preklopite naslon prema prednjem delu vozila.



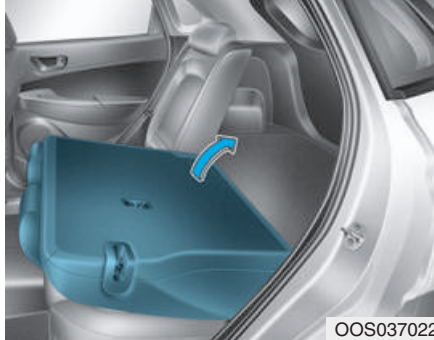

OOS037022

5. Da biste koristili zadnja sedišta podignite i gurnite naslon nazad.  
Gurnite naslon čvrsto sve dok ne klikne i ne legne na svoje mesto.  
Proverite da li je naslon zaključan u mestu.

## UPOZORENJE

Kod vraćanja naslona zadnjeg sedišta u uspravni položaj, držite naslon i vraćajte ga polako. Uverite se da je naslon sedišta u potpunosti zaključan u svom uspravnom položaju pritiskom gornjeg dela naslona sedišta. Inače, u nesreći ili pri naglom kočenju, sedište se može preklopiti i time pustiti da teret pod velikom silinom uđe u putnički prostor, što bi moglo dovesti do ozbiljne povrede ili smrti.

## UPOZORENJE

Ne stavljajte predmete na zadnja sedišta, jer oni ne mogu biti pravilno pričvršćeni i mogu da udare putnika u slučaju sudara i da izazovu ozbiljne povrede ili smrti.

## Naslon za ruke

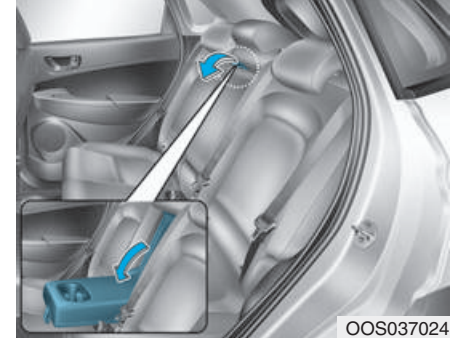

OOS037024

Naslon za ruke se nalazi na sredini zadnjeg sedišta. Povucite dole naslon za ruke iz naslona zadnjeg sedišta kako biste mogli da ga koristite.

## Naslon za glavu

Prednja i zadnja sedišta u vozilu imaju podesive naslone za glavu. Nasloni za glavu pružaju udobnost putnicima, ali još važnije je što su oni dizajnirani da zaštite putnike od trzajne povrede i drugih povreda vrata i kičme za vreme nesreće, posebno u sudarima otkozadi.

### UPOZORENJE

Da biste smanjili rizik od ozbiljnih povreda ili smrti u nesreći, preduzmite sledeće mere kada prilagođavate naslone za glavu:

- Uvek pravilno podesite naslone za glavu svih putnika **PRE** pokretanja vozila.
- **NIKAD** ne dozvolite da se bilo ko vozi u sedištu kada je uklonjen naslon za glavu.

- 

Podesite naslone za glavu tako da je sredina naslona na istoj visini kao i visina vrha vaših očiju.

- **NIKAD** ne podešavajte položaj naslona za glavu vozačevog sedišta dok se vozilo kreće.
- Podesite naslone što je moguće bliže glavi putnika. Ne koristite jastučice koji drže telo udaljeno od naslona sedišta.
- Proverite da li se naslon za glavu zaključao u položaju nakon podešavanja.

### **PAŽNJA**

**NIKADA** ne udarajte ili povlačite naslone za glavu kako biste sprečili njihovo oštećenje.

### **OPREZ**

Kada nema putnika na zadnjim sedištima, podesite visinu naslona za glavu u najniži položaj. Nasloni za glavu na zadnjim sedištima mogu da smanje vidljivost zadnjeg područja.

## Nasloni za glavu prednjih sedišta

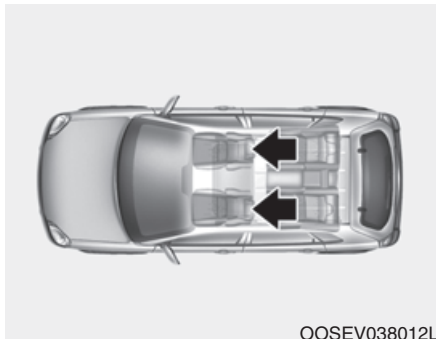

Vozačevo i suvozačevo sedište opremljeni su podesivim naslonima za glavu, radi udobnosti i sigurnosti putnika.

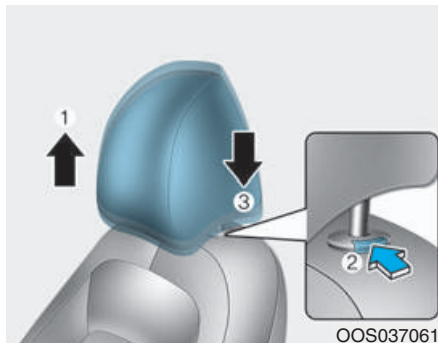

### Podešavanje visine na gore i na dole

Da biste podigli naslon za glavu: 1. Povucite naslon za glavu u željeni položaj (1).

Da biste spustili naslon za glavu:

1. Pritisnite i držite prekidač za otpuštenje (2) na postolju naslona za glavu.
2. Spustite naslon za glavu u željeni položaj (3).

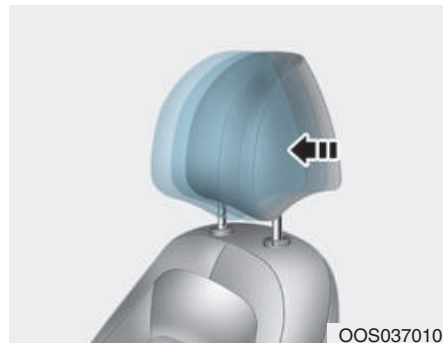

### Podešavanje prema napred i nazad (opciono)

Naslon za glavu se može podesiti prema napred u 3 različita položaja pomeranjem naslona za glavu prema napred u željeni položaj. Da biste podesili naslon za glavu u njegov krajnji zadnji položaj, povucite u potpunosti napred u najdalji položaj i otpustite ga.

**PAŽNJA**

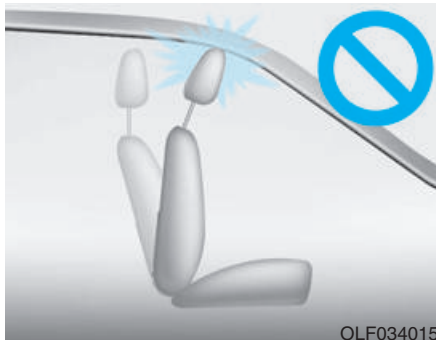

Ako pomerite naslon sedišta napred sa podignutim naslonom za glavu i podignutim sedištem, naslon za glavu može doći u dodir sa štitnikom za sunce ili drugim delovima vozila.

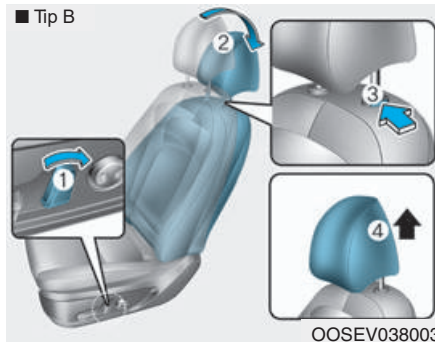
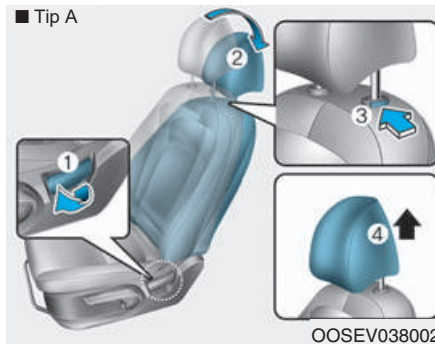

**Uklanjanje/Vraćanje**

Da biste uklonili naslon :

1. Nagnite naslon sedišta (2) koristeći ručicu ili prekidač za podešavanje nagiba naslona sedišta (1).

2. Podignite naslon za glavu koliko god je moguće.
3. Pritisnite dugme za otpuštanje (3) dok povlačite naslon za glavu gore (4).

**⚠ UPOZORENJE**

**NIKAD ne dozvolite nikom da se vozi u sedištu na kom je naslon za glavu uklonjen.**

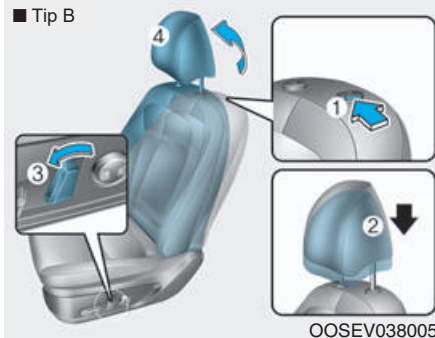
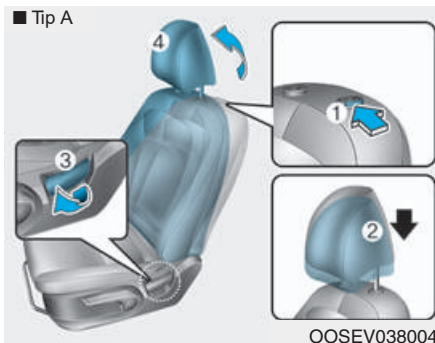

3. Podesite naslone za glavu na visinu koja vam odgovora.
4. Nagnite naslon sedišta (4) pomoću ručice ili prekidača za nagib naslona sedišta (3).

### **⚠ UPOZORENJE**

**Uvek proverite da su nasloni za glavu zaključani na svom mestu nakon ponovnog postavljanja i ispravnog podešavanja.**

## ***Naslone za glavu zadnjih sedišta***

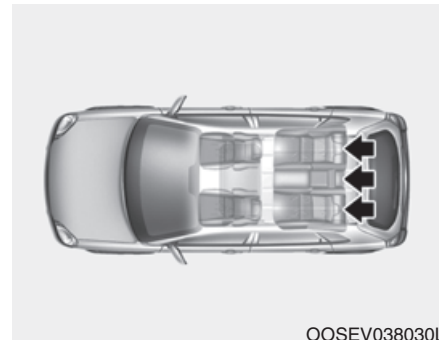

Zadnja sedišta su opremljena naslonima za glavu radi sigurnosti i udobnosti putnika.

Da biste vratili naslon za glavu:

1. Nagnite naslon sedišta.
2. Stavite šipke naslona za glavu (2) u otvore dok pritisnete dugme za otpuštanje (1).

**OPREZ**

- Podesite naslone za glavu tako da je sredina naslona na istoj visini kao i visina vrha vaših očiju.
- Kad ima putnika na zadnjem sedištu nikad ne podešavajte visinu naslona za glavu u nainiži položaj.

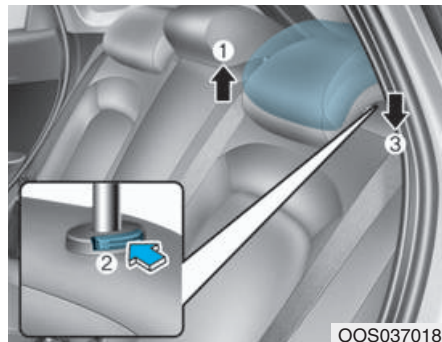
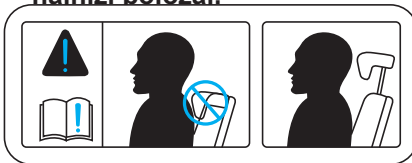

**Podešavanje po visini gore i dole**

Da biste podigli naslon za glavu: 1.

Povucite ga gore u željeni položaj (1).

Da biste spustili naslon za glavu:

1. Gurnite i držite dugme za otpuštanje (2) na postolju naslona za glavu.
2. Spustite naslon za glavu u željeni položaj (3).

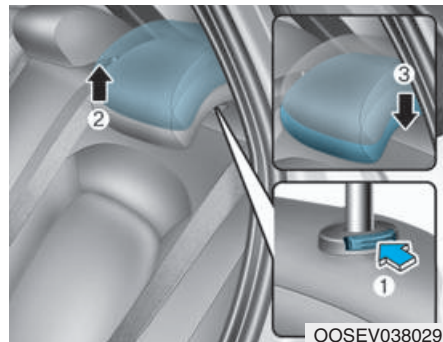

**Uklanjanje/Ponovno montiranje**

Da biste uklonili naslon za glavu:

1. Podignite naslon za glavu do najvišeg položaja do kog može da dođe.
2. Pritisnite dugme za otpuštanje naslona za glavu (1) dok povlačite naslon za glavu gore (2).

Da biste ponovo montirali naslon za glavu:

1. Stavite šipke naslona za glavu (3) u otvore dok pritiskate dugme za otpuštanje (1).
2. Podesite naslon za glavu na odgovarajuću visinu.

## UPOZORENJE

Uvek proverite da li su se nasloni za glavu zaključali u položaju nakon ponovnog montiranja radi bezbednosti putnika.

## Grejači sedišta i ventilacija sedišta

### *Grejači prednjih sedišta (opciono)*

Grejači sedišta vam pružaju mogućnost grejanja sedišta tokom hladnih dana.

## UPOZORENJE

Grejači sedišta mogu da izazovu **OZBILJNE OPEKOTINE**, čak i pri niskim temperaturama, pogotovo ako se koriste duže vreme. Putnici moraju biti u mogućnosti da osete ako sedišta postaje isuviše toplo, kako bi mogli da ga isključe po potrebi.

Ljudi koji ne mogu da osete promene temperature ili bol kože treba da koriste grejač s velikim oprezom, posebno sledeće vrste putnika:

- Bebe, deca, stara lica, osobe sa invaliditetom ili bolesnici na vanbolničkom lečenju.
- Ljudi sa osetljivom kožom ili s kožom koja lako izgori.

- Umorne osobe.
- Osobe pod dejstvom alkohola. Ljudi koji uzimaju lekove koji izazivaju dremljivost i pospanost.

## UPOZORENJE

**NIKADA** ne stavljajte ništa na sedišta što izoluje toplotu, kao što su čebe ili jastučići, kada su grejači sedišta uključeni. To može prouzrokovati pregrevanje grejača sedišta, što može uzrokovati opekotine ili oštećenja sedišta.

### PAŽNJA

Da biste sprečili oštećenja grejača sedišta i sedišta:

- Za čišćenje sedišta nikada nemojte koristiti rastvore kao što su razređivači, benzen, alkohol ili benzin
- Ne stavljajte teške ili oštre predmete na sedišta opremljena grejačima sedišta.
- Ne menjajte presvlaku na sedištu. To može da ošteti grejač sedišta.

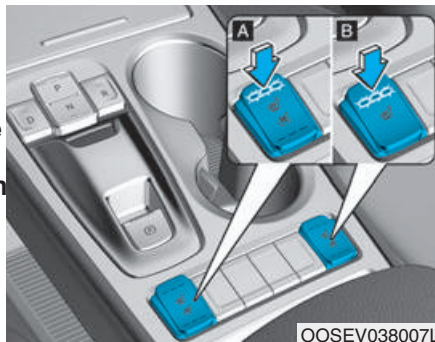

[A] : Tip A, [B] : Tip B

Dok motor radi, pritisnite bilo koji od prekidača kako biste zagrejali vozačevo ili suvozačevo sedište. Tokom toplog vremena ili u uslovima u kojima nije potreban rad grejača sedišta, držite prekidače u položaju OFF.

- Svakim pritiskom na prekidač, podešavanje temperature sedišta se menja kao što je dole prikazano:

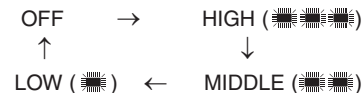

- Kada pritisnete prekidač duže od 1.5 sekunde dok grejač sedišta radi, grejač sedišta će se isključiti.
- Kad god se POWER dugme postavi u položaj ON grejač sedišta je po difoltu isključen.

### **i** Informacije

S prekidačem grejača sedišta u položaju ON, sistem grejanja u sedištu se isključuje ili uključuje automatski, zavisno od temperature sedišta.



## Ventilacija prednjih sedišta (opciono)

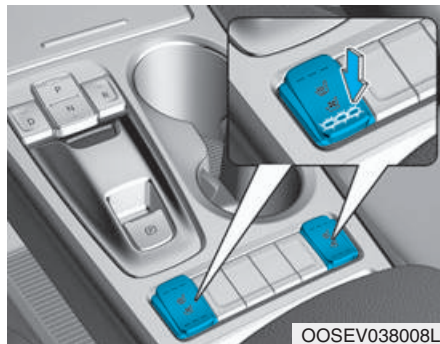

Ventilacija sedišta omogućava hlađenje prednjih sedišta tako što izduvava vazduh kroz male ventilacione otvore na površini sedišta i naslona sedišta. Kada nema potrebe za radom ventilacije sedišta, držite prekidače u OFF položaju. Dok motor radi, pritisnite prekidač da ohladi vozačevo ili suvozačevo sedište (opciono).

- Svakim pritiskom na prekidač, podešavanje temperature sedišta se menja kao što je dole prikazano:

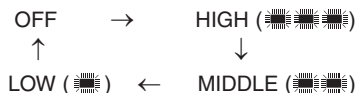

- Kada pritisnete prekidač duže od 1.5 sekunde dok grejač sedišta radi, grejač sedišta će se isključiti.
- Kad god se POWER dugme postavi u položaj ON grejač sedišta je po defaultu isključen.

### **PAŽNJA**

**Kako biste sprečili oštećenja ventilacije sedišta:**

- Koristite ventilaciju sedišta SAMO kada je sistem kontrole klimatizacije uključen. Korišćenje ventilacije sedišta duže vreme dok je sistem kontrole klimatizacije ugašen može uzrokovati kvar ventilacije sedišta.

- Za čišćenje sedišta nikada nemojte koristiti rastvore kao što su razređivači, benzen, alkohol ili benzin.
- Izbegavajte prosipanje tečnosti po površini prednjih sedišta i naslona sedišta; to može da blokira vazdušne ventilacione otvore i uzrokuje nepravilan rad.
- Ne stavljajte materijale poput plastičnih kesa ili novina ispod sedišta. Oni mogu blokirati ulaz vazduha i uzrokovati nepravilan rad vazdušnih ventilacionih otvora.
- Ne menjajte presvlaku na sedištima. To može oštetiti ventilaciju sedišta.
- Ako vazdušni ventilacioni otvori ne rade, restartujte vozilo. U slučaju da nema promene, savetujemo vam da vaše vozilo pregleda ovlašćeni HYUNDAI diler.

## SIGURNOSNI POJASEVI

Ovo poglavlje opisuje kako pravilno da koristite pojaseve. Takođe, opisuje neke od stvari koje ne treba činiti kada koristite pojaseve.

### Sigurnosne mere kod upotrebe sigurnosnih pojaseva

Uvek vežite sigurnosni pojas i proverite jesu li svi putnici vezani pre početka putovanja. Vazdušni jastuci (opciono) su dizajnirani kao dodatak pojasevima i kao dopunski sigurnosni uređaj, ali im oni nisu zamena. U većini zemalja, svi putnici u vozilu moraju da vežu sigurnosne pojaseve.

### UPOZORENJE

Sigurnosne pojaseve moraju koristiti SVI putnici, kad god je vozilo u pokretu. Preduzmite sledeće mere opreza pri podešavanju i vezivanju sigurnosnih pojaseva:

- **UVEK** pravilno zaštitite decu mlađu od 13 godina na zadnjim sedištima.
- **NIKADA** ne dopustite deci da se voze na suvozačevom sedištu, osim ako niste deaktivirali vazdušni jastuk. Ako dete od 13 godina ili starije mora da sedi na prednjem sedištu, pomerite sedište nazad što je dalje moguće i ispravno ga zaštitite u sedištu.
- **NIKADA** ne dopustite da beba ili dete putuju u krilu putnika.
- **NIKADA** se ne vozite s spuštenim naslonom kada se vozilo kreće.
- Nemojte dopustiti deci da dele sedište ili sigurnosni pojas.

- Ne stavljajte rameni pojas ispod ruke ili iza leđa. Nikada ne stavljajte sigurnosni pojas preko lomljivih predmeta. U slučaju naglog zaustavljanja ili sudara, sigurnosni pojas ih može oštetiti.
- Ne koristite sigurnosni pojas ako je uvrnut. Uvrnuti sigurnosni pojas vas neće ispravno zaštititi u nesreći.
- Nemojte koristiti sigurnosni pojas, ako je remen ili mehanizam oštećen.
- Ne vezujte sigurnosni pojas u kopče namenjene pojasevima drugih sedišta.
- **NIKADA** ne odvezujte sigurnosni pojas za vreme vožnje. To može izazvati gubitak kontrole nad vozilom i rezultirati nesrećom.
- Proverite da ništa nije umetnuto u mehanizam sigurnosnog pojasa. To može sprečiti da se pojas sigurno pričvrsti.

- Korisnik ne sme da vrši izmene i dopune koje će sprečiti mehanizam podešavanja da zategne pojas, ili sprečiti sklop sigurnosnog pojasa da bude prilagođen za zatezanje.

## UPOZORENJE

Oštećeni sigurnosni pojasevi i sklopovi sigurnosnog pojasa neće ispravno raditi. Uvek zamenite:

- Izlizane, prljave ili oštećene pojaseve.
- Oštećeni mehanizam.
- Ceo sklop sigurnosnog pojasa nakon nesreće, čak i ako oštećenje remena i mehanizma nije vidljivo.

## Lampica upozorenja sigurnosnog pojasa

### Upozorenje za sigurnosni pojas



### Upozorenje za vozačev sigurnosni pojas

Kao podsetnik za vozača, lampica će svetleti i zvučno upozorenje će se oglasiti otprilike 6 sekundi, svaki put kada uključite dugme POWER, bez obzira na to da li ste vezali pojas. Ako vozačev sigurnosni pojas nije vezan nakon uključivanja dugmeta POWER, odgovarajuća lampica upozorenja sigurnosnog pojasa će svetleti dok se pojas ne veže.

Ako počnete da vozite bez vezanog pojasa ili odvežete sigurnosni pojas kad vozite brzinom manjom od 20km/h, odgovarajuća lampica upozorenja će nastaviti da svetli dok ne vežete sigurnosni pojas.

Ako nastavite vožnju bez vezanog sigurnosnog pojasa ili odvežete sigurnosni pojas kad vozite preko 20km/h, zvuk upozorenja na sigurnosni pojas će se oglasiti na oko 100 sekundi i odgovarajuća lampica upozorenja će treptati.



### Upozorenje na sigurnosni pojas suvozačevog sedišta (opciono)

Kao podsetnik za suvozača, lampica za suvozačevo sedište će svetleti otprilike 6 sekundi svaki put kada se dugme POWER uključi, bez obzira na to da li ste vezali pojas.

Ako suvozačev sigurnosni pojas nije vezan nakon uključivanja dugmeta POWER, ili je odvezan nakon uključivanja dugmeta POWER, odgovarajuća lampica upozorenja sigurnosnog pojasa će svetleti dok se pojas ne veže.

Ako počnete da vozite bez vezanog pojasa ili odvežete sigurnosni pojas kad vozite brzinom manjom od 20km/h, odgovarajuća lampica upozorenja će nastaviti da svetli dok ne vežete sigurnosni pojas.

Ako nastavite vožnju bez vezanog sigurnosnog pojasa ili odvežete sigurnosni pojas kad vozite preko 20km/h, zvuk upozorenja na sigurnosni pojas će se oglasiti na oko 100 sekundi i odgovarajuća lampica upozorenja će treptati.

### UPOZORENJE

**Vožnja u nepravilnom položaju nepovoljno utiče na sistem upozorenja sigurnosnog pojasa suvozača. Važno je da vozač uputi suvozača da pravilno sedi, onako kako je opisano u ovom uputstvu.**

## **i** Informacije

- Lampica upozorenja za sigurnosni pojas suvozačevog sedišta se nalazi na centralnom delu instrument table.
- Iako je suvozačevo sedišta prazno, lampica upozorenja sigurnosnog pojasa suvozačevog sedišta će treptati ili svetleti 6 sekundi.
- Upozorenje za sigurnosni pojas suvozačevog sedišta može da radi kada na suvozačevom sedištu prevozite prtljag.

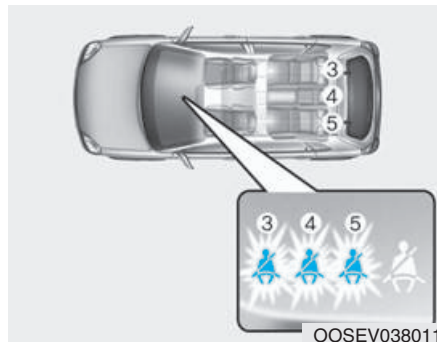

### Upozorenje za sigurnosne pojaseve na zadnjim sedištima (opciono)

Kao podsetnik za putnike na zadnjem sedištu lampica upozorenja na sigurnosne pojaseve zadnjih sedišta će svetleti 6 sekundi svaki put kad se dugme POWER uključi bez obzira da li je sigurnosni pojas vezan.

I onda će odgovarajuća lampica upozorenja sigurnosnog pojasa zadnjih sedišta svetleti otprilike 35 sekundi ako se bilo šta od dolenađenog dogodi:

- Vozite preko 9km/h kada zadnji pojas nije vezan.
- Zadnji pojas je odvezan kada vozite ispod 20km/h.

Ako je zadnji sigurnosni pojas vezan lampica upozorenja će se odmah ugasiti.

Ako se zadnji sigurnosni pojas odveže kad vozite brzinom iznad 20km/h, odgovarajuća lampica upozorenja će treptati i zvuk upozorenja će se oglasiti na 35 sekundi.

Ali, ako se zadnji krilno/rameni pojas ili pojasevi vežu i odvežu dvaput u roku od 9 sekundi nakon vezivanja pojasa, odgovarajuća lampica upozorenja sigurnosnog pojasa neće raditi.

## Sistem sigurnosnih pojaseva

### Krilni/rameni pojas



#### Da biste vezali svoj sigurnosni pojas:

Izvučite ga iz sklopa i ubačite metalni jezičak (1) u kopču (2). Čućete "klik" kada jezičak zaključa u kopči.



Treba da postavite krilni deo pojasa (1) preko vaših kukova i rameni deo pojasa (2) preko vaših grudi. Sigurnosni pojas će se automatski podesiti na odgovarajuću dužinu nakon što se krilni deo ručno podesi tako da bude udoban oko bokova. Ako se nagnjete prema napred u sporom, laganom pokretu, pojas će se širiti i kretati s vama. Ako dođe do naglog zaustavljanja ili sudara, pojas će se zaključati u položaju. Takođe će se zaključati ako se prebrzo nagnete napred.

#### PAŽNJA

Ako niste u mogućnosti da lagano izvučete iz mehanizma dovoljnu dužinu sigurnosnog pojasa, čvrsto povucite napolje pojas i pustite ga. Nakon puštanja moći ćete lagano da izvučete pojas.



#### ⚠ UPOZORENJE

**Nepravilno postavljen sigurnosni pojas može povećati rizik od ozbiljnih povreda u nesreći. Preduzmite sledeće mere kada podešavate sigurnosni pojas:**

- Podesiti krilni deo sigurnosnog pojasa što je moguće niže preko bedara, a ne preko struka, tako da se udobno uklopi. To će omogućiti jakim karličnim kostima da apsorbiraju silinu sudara, smanjujući mogućnost od zadobijanja unutrašnjih povreda.
- Stavite jednu ruku ispod ramenog pojasa i drugu preko pojasa, kao što je prikazano na slici.
- Uvek postavite regulator ramenog pojasa u zaključani položaj na odgovarajućoj visini.
- Nikada ne prebacujte rameni deo pojasa preko vrata ili lica.

### Podešavanje visine

Radi maksimalne udobnosti i bezbednosti, možete podesiti visinu regulatora ramenog pojasa u jedan od četiri različita položaja. Rameni deo pojasa treba podesiti tako da naleže preko grudi i na pola puta preko ramena, bliže vratima, a ne preko vašeg vrata.

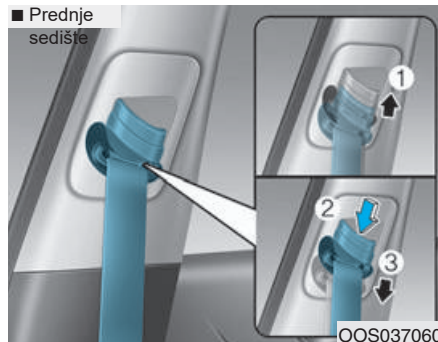

Za podešavanje visine sigurnosnog pojasa, spustite ili podignite regulator visine u odgovarajući položaj. Za podizanje regulatora visine povucite ga prema gore (1). Da biste ga spustili, pritisnite ga prema dole (3), dok držite dugme za podešavanje visine (2).

Pustite dugme kako bi se prekidač regulatora zaključao na svom mestu. Pokušajte da klizite regulatorom visine, kako biste bili sigurni da je zaključan.

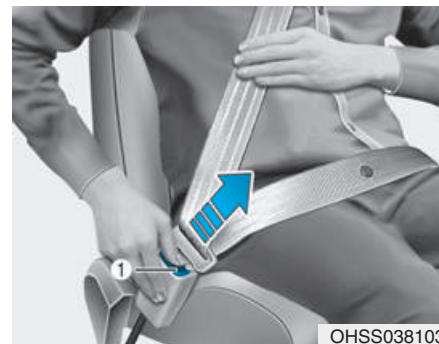

### Za oslobađanje sigurnosnog pojasa:

Pritisnite prekidač za oslobađanje (1) na kopči.

Kada se oslobodi, pojas bi trebao automatski da se vrati nazad u mehanizam. Ako se to ne dogodi, proverite pojas da nije negde uvijen i onda pokušajte ponovo.



### Zadnji središnji sigurnosni pojas (Zadnji središnji sigurnosni pojas u 3 tačke)

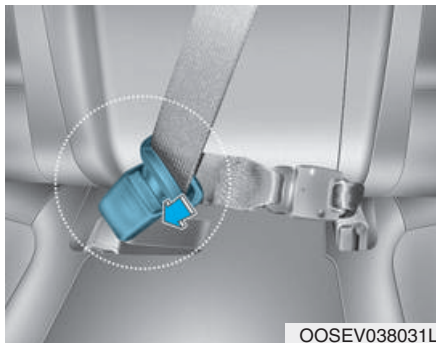

Kad se koristi zadnji središnji sigurnosni pojas, mora se koristiti kopča s natpisom "CENTER".

#### **i** Information

Ako niste u mogućnosti da lagano izvučete iz sklopa dovoljnu dužinu sigurnosnog pojasa, čvrsto povucite napolje pojas i pustite ga. Nakon puštanja moći ćete lagano da izvučete pojas.

#### **⚠ UPOZORENJE**

Proverite da li je naslon zadnjeg sedišta zaključan u položaju kad koristite zadnji središnji sigurnosni pojas.

Ako nije, naslon sedišta se može pomeriti pri iznenadnom kočenju ili sudaru, što može rezultirati ozbiljnom povredom.

### Zatezači sigurnosnih pojaseva



Vaše vozilo je opremljeno zatezačima (retraktor zatezača) sigurnosnih pojaseva. Svrha zatezača je da obezbedi da sigurnosni pojasevi čvrsto stoje uz telo putnika u frontalnim sudarima. Zatezači sigurnosnih pojaseva mogu se aktivirati kad je frontalni sudar dovoljno jak, zajedno sa vazдушnim jastucima.



Kad se vozilo naglo zaustavi ili ako se putnik prebrzo nagne napred, zatezač pojasa će se zaključati u položaju. U određenim frontalnim sudarima, zatezači će se aktivirati i povući sigurnosni pojas čvršće uz telo putnika. Ako sistem registruje prevelik pritisak na vozačevom ili suvozačevom sigurnosnom pojasu kada se sistem zatezača aktivira, graničnik opterećenja (opciono) unutar mehanizma zatezača će otpustiti malo pritiska na aktiviranom sigurnosnom pojasu.

### UPOZORENJE

- Uvek vežite sigurnosni pojas i sedite pravilno na sedištu.
- Ne koristite sigurnosni pojas ako je labav ili zapetljan. Labav ili zapetljan sigurnosni pojas vas neće pravilno zaštititi u nesreći.
- Ne stavljajte ništa u blizini kopče. To može uticati na kopču i uzrokovati da ne funkcioniše ispravno.
- Uvek zamenite zatezače nakon aktivacije ili nesreće.
- NIKADA ne pregledavajte, ne servisirajte, ne popravljajte i ne menjajte zatezače sami. To mora da učini ovlašćeni HYUNDAI distributer.
- Ne udarajte mehanizam sigurnosnog pojasa.

### UPOZORENJE

Ne dirajte zatezače sigurnosnih pojaseva nekoliko minuta nakon aktivacije. Kad se mehanizam zatezača sigurnosnog pojasa aktivira tokom sudara, zatezači postaju vrući i mogu vas opeći.

### OPREZ

Rad na karoseriji prednjeg dela vozila može da ošteti sistem zatezača sigurnosnog pojasa. Stoga, preporučujemo da vam sistem servisira ovlašćeni HYUNDAI diler.

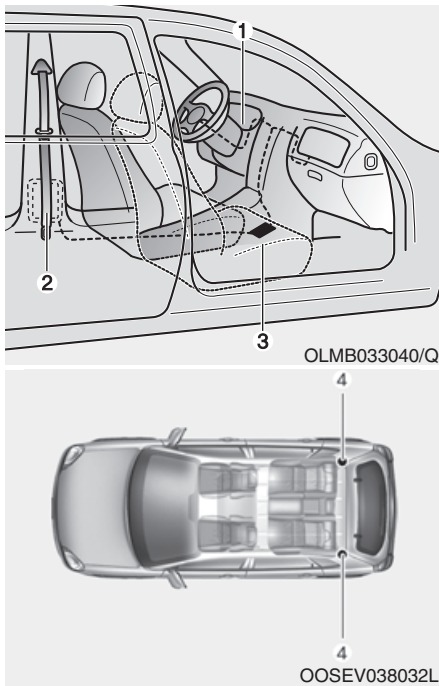

Sistem zatezača sigurnosnih pojaseva se uglavnom sastoji od sledećih komponenti. Njihov položaj je prikazan na slici gore:

- (1) SRS lampica upozorenja vazdušnih jastuka
- (2) Prednji retraktor zatezača

- (3) SRS kontrolni modul
- (4) Zadnji retraktor predzatezača

### PAŽNJA

**Senzor koji aktivira SRS kontrolni modul povezan je sa zatezačima sigurnosnih pojaseva. Svetlo upozorenja SRS vazdušnih jastuka na instrument tabli će svetleti otprilike 6 sekundi nakon što se uključi kontakt, a onda bi trebalo da se isključi. Ako zatezači ne rade ispravno, kontrolna lampica će svetleti čak i ako SRS kontrolni modul radi ispravno. Ako lampica ne svetli, kada je vozilo upaljeno, ostaje upaljena ili svetli kad je vozilo u pokretu, preporučujemo da zatezače sigurnosnih pojaseva i / ili SRS vazdušne jastuke pregleda ovlašćeni HYUNDAI distributer što je pre moguće.**

### **i** Informacije

- I vozačev i suvozačev zatezač sigurnosnih pojasa se mogu aktivirati u određenim frontalnim ili bočnim sudarima.
- Zatezači će se aktivirati čak i ako se sigurnosni pojasevi nisu koristili u trenutku sudara.
- Kada se aktivira sistem zatezača sigurnosnih pojaseva, može se čuti glasan zvuk i videti fina prašina, što može izgledati kao dim vidljiv u putničkom prostoru. To su normalni uslovi rada i nisu opasni.
- Iako je netoksična, fina prašina može uzrokovati iritaciju kože i ne sme se udisati duže vreme. Temeljno operite svu izloženu površinu kože nakon nesreće u kojoj su aktivirani zatezači sigurnosnih pojaseva.

## Dodatne bezbedonosne mere sigurnosnih pojaseva

### Upotreba sigurnosnih pojaseva tokom trudnoće

Sigurnosni pojas treba uvek vezivati tokom trudnoće. Najbolji način da zaštitite svoje nerođeno dete je da zaštitite sebe, tako što ćete vezati sigurnosni pojas.

Trudnice treba uvek da koriste krilni/rameni pojas. Postavite rameni pojas preko prsa, usmeren između grudī i podalje od vašeg vrata. Krilni pojas postavite ispod stomaka, tako da udobno naleže preko bokova i karlične kosti, a ispod zaobljenog dela stomaka.

#### UPOZORENJE

**Da biste smanjili rizik od ozbiljnih povreda ili smrti deteta u slučaju nesreće, trudnice nikada ne smeju da stavljaju krilni deo pojasa iznad ili preko područja stomaka, gde se nalazi nerođena beba.**

### Upotreba sigurnosnog pojasa i deca

#### Bebe i mala deca

Većina zemalja ima zakone o sistemu zaštite za dete, koji zahtevaju da deca putuju u odobrenom sistemu za dete, uključujući booster sedišta. Uzrast u kom se sigurnosni pojasevi mogu koristiti umesto sistema za dete se razlikuje od zemlje do zemlje, tako da bi trebalo da poznajete zakon u vašoj zemlji, i zemlji u kojoj ste na putovanju. Sistem za odojčad i sistem za dete moraju biti pravilno postavljeni i ugrađeni na zadnjem sedištu. Za više informacija pogledajte "Sigurnosni sistemi za decu" u ovom poglavlju.

#### UPOZORENJE

**UVEK ispravno zaštitite bebe i malu decu u sistemu za dete u skladu sa detetovom visinom i težinom.**

**Da biste smanjili rizik od ozbiljnih povreda ili smrti deteta i drugih putnika, NIKADA ne držite dete u krilu ili naručju kada je vozilo u pokretu. Sila inercije nastala tokom nesreće će izbaciti dete iz ruku i odbaciti dete u unutrašnjost vozila.**

Mala deca su najbolje zaštićena od povreda u nesreći kada su pravilno vezana na zadnjem sedištu sistemom za dete koje zadovoljava zahteve sigurnosnih standarda vaše zemlje. Pre kupovine bilo kog sistema za dete, pobrinite se da ima oznaku kojom se potvrđuje da ispunjava sigurnosne standarde vaše zemlje. Sigurnosni sistem za dete mora biti u skladu sa visinom i težinom vašeg deteta. Za ove informacije proverite nalepnicu na sistemu za dete. Pogledajte "Sigurnosni sistemi za decu" u ovom poglavlju.

### Veća deca

Deca mlađa od 13 godina, koja su prevelika za booster sedišta moraju uvek sedeti na zadnjem sedištu i koristiti dostupne krilno/ramene pojaseve. Sigurnosni pojas treba da leži preko bedara i bude udoban preko ramena i prsa, kako bi sigurno zaštitio dete. Povremeno poverite kako pojas naleže i da li odgovara. Detetovo vrpoljenje može pomeriti pojas iz pravilnog položaja. U slučaju nesreće, deca su najsigurnija kada su vezana pravilnim sigurnosnim sistemom na zadnjem sedištu. Ako starije dete uzrasta preko 13 mora da sedi na prednjem sedištu, dete mora biti čvrsto vezano raspoloživim krilno/ramenim pojasom i sedišta treba da bude pomerenom do kraja unazad. Ako pojas dodiruje detetov vrat ili lice, smestite dete bliže sredini vozila. Ako pojas još uvek dotiče lice ili vrat, oni moraju biti vraćeni na odgovarajuće booster sedišta na zadnjem sedištu.

### UPOZORENJE

- **Uvek proverite jesu li pojasevi za veće dete istrošeni i ispravno podešeni.**
- **NIKADA ne dopustite da rameni pojas dodiruje detetov vrat ili lice.**
- **Ne dopustite da više dece koristi jedan sigurnosni pojas.**

### **Upotreba sigurnosnih pojaseva kod povređene osobe**

Sigurnosni pojas treba koristiti i kada se prevozi povređena osoba. Konsultujte lekara za određene preporuke.

### **Jedan pojas za jednu osobu**

Dvoje ljudi (uključujući i decu) ne bi smeli da pokušaju da koriste jedan sigurnosni pojas. To može povećati težinu povreda u slučaju nezgode.

### **Nemojte ležati u sedištu**

Sedenje u sedištu sa skroz spuštenim naslonom kada je vozilo u pokretu može biti opasno. Čak i kada ste vezani, zaštita vašeg sigurnosnog sistema (sigurnosni pojasevi i/ili vazdušni jastuci) znatno je smanjena na položenom sedištu. Sigurnosni pojasevi moraju biti udobno uz kukove i prsa kako bi radili pravilno. Tokom nesreće, mogli biste biti bačeni u sigurnosni pojas, što može uzrokovati povredu vrata ili druge povrede.

Što je više naslon sedišta spušten, veće su šanse da kukovi putnika skliznu ispod krilnog pojasa ili da putnik udari vratom u rameni pojas.

### **⚠ UPOZORENJE**

- **NIKADA se ne vozite sa spuštenim naslonima sedišta kada se vozilo kreće.**
- **Vožnja sa spuštenim naslonom povećava šanse od ozbiljnih ili smrtonosnih povreda u slučaju sudara ili naglog zaustavljanja.**
- **Vozač i putnici uvek treba da sede dobro naslonjeni u svojim sedištima, propisno vezani, i sa uspravnim naslonom sedišta.**

### **Održavanje sigurnosnih pojaseva**

Sistem sigurnosnih pojaseva se nikada ne treba rastavljati ili modifikovati. Osim toga, treba paziti da sigurnosni pojasevi i mehanizam nisu oštećeni šarkama sedišta, vratima ili drugim nepravilnim korišćenjem.

#### **Periodični pregled**

Svi pojasevi bi trebalo povremeno da se pregledaju zbog istrošenosti ili oštećenja bilo koje vrste. Oštećeni delovi se moraju zameniti u najkraćem mogućem roku.

#### **Održavajte pojaseve čistim i suvim**

Sigurnosni pojasevi trebaju biti čisti i suvi. Ako se pojasevi zaprljaju, mogu se čistiti blagom sapunicom i toplom vodom. Izbeljivač, farba, jaki deterdženti ili abrazivna sredstva se ne smeju koristiti, jer mogu oštetiti i oslabiti tkaninu.

#### **Kada treba zameniti sigurnosne pojaseve**

Ceo sklop pojasa ili sklopove treba zameniti ako je vozilo učestvovalo u nesreći. To bi trebalo učiniti, čak i ako nema vidljivih oštećenja. Preporučujemo da kontaktirate ovlašćenog HYUNDAI dilera.

## SIGURNOSNI SISTEM ZA DECU (CRS)

**Naša preporuka: Deca uvek na zadnjem sedištu**

### UPOZORENJE

**Uvek pravilno zaštitite decu u vozilu. Deca svih uzrasta su sigurnija kada se voze na zadnjem sedištu. Nikada ne postavljajte Sigurnosni Sistem za Decu okrenut prema nazad na prednje suvozačevo sedišta, osim ako vazdušni jastuk nije deaktiviran.**

Deca mlađa od 13 godina uvek se moraju voziti na zadnjem sedištu i uvek moraju biti pravilno zaštićena kako bi se smanjila opasnost od povreda u slučaju nezgode, naglog kočenja ili naglog manevra. Prema statistikama u sudarima, deca su sigurnija kada su pravilno vezana na zadnjem sedištu nego na prednjem sedištu. Deca koja su prevelika za sigurnosni sistem za dete moraju koristiti postojeće sigurnosne pojaseve.

Većina zemalja ima zakone i regulative koji zahtevaju da decu putuju u odobrenim Sigurnosnim sistemima za dete. Zakoni koji regulišu uzrast ili ograničenja visine/težine na kojima se sigurnosni pojasevi mogu koristiti umesto sistema za decu se razlikuju od zemlje do zemlje, tako da bi trebalo da budete upoznati sa posebnim zahtevima u vašoj zemlji i u zemlji u koju putujete.

Sigurnosni sistemi za decu moraju biti pravilno podešeni i ugrađeni na zadnjem sedištu. Morate koristiti komercijalno dostupan sigurnosni sistem za dete, koji zadovoljava zahteve sigurnosnih standarda vaše zemlje.

### ***Sigurnosni sistem za dete (CRS)***

Bebe i mlađa deca moraju biti zaštićeni na odgovarajući način s CRS-om okrenutim nazad ili napred, koji je ispravno pričvršćen na zadnjem sedištu vozila. Pročitajte i pridržavajte se uputstva za ugradnju i upotrebu koje je dao proizvođač sigurnosnog sistema za dete.

### UPOZORENJE

- **Uvek se pridržavajte uputstva za ugradnju i upotrebu Sigurnosnog sistema za dete.**
- **Uvek pravilno zaštitite svoje dete u Sigurnosnom sistemu za dete.**
- **Nikada nemojte koristiti nosiljku deteta ili sigurnosno sedišta na “kuke” preko naslona, jer one ne mogu pružiti odgovarajuću zaštitu u nesreći.**
- **Nakon nesreće, preporučujemo da ovlašćeni HYUNDAI distributer proveri Sigurnosni sistem za dete, sigurnosne pojaseve, ISOFIX donje i gornje konektore.**

## Izbor Sigurnosnog sistema za dete (CRS)

Kada birate Sigurnosni sistem za vaše dete, uvek:

- Proverite ima li CRS oznaku kojom se se potvrđuje da ispunjava primenjive sigurnosne standarde vaše zemlje. Može da se ugradi samo CRS odobren u skladu sa zahtevom ECE-R44 ili ECE-R129.
- Odaberite Sistem na temelju visine i težine vašeg deteta. Nalepnica ili uputstva za upotrebu obično pružaju ove informacije.
- Odaberite sistem za dete koji odgovara položaju u vozilu, gde će se koristiti.
- Pročitajte i pridržavajte se upozorenja i uputstava za ugradnju i upotrebu koje ste dobili sa Sigurnosnim sistemom za dete.

## Tipovi sigurnosnih sistema za dete

Postoje tri glavne vrste Sigurnosnih sistema za dete: Sedišta okrenuta prema nazad, sedišta okrenuta prema napred i booster sedišta. Oni su klasifikovani prema detetovom uzrastu, visini i težini.

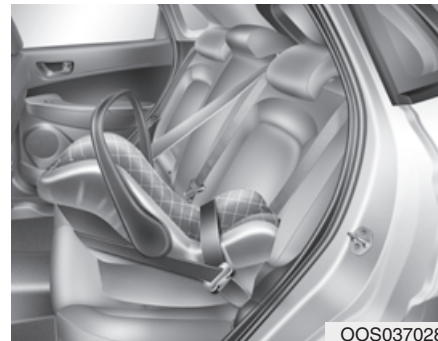

### Sigurnosni sistem za dete okrenut prema nazad

Sistem za dete okrenut prema nazad pruža zaštitu s površinom za sedenje uz leđa deteta. Sistem pojaseva drži dete na mestu, a u nesreći, deluje da bi zadržao dete u sedištu sistema za dete i smanjuje pritisak na krhki vrat i kičmenu moždinu.

Sva deca mlađa od jedne godine moraju se uvek voziti u sistemu za dete okrenutom prema nazad. Postoje različite vrste nazad okrenutih Sigurnosnih sistema za dete: Sistemi samo za odojčad se mogu koristiti samo okrenuti prema nazad. Konvertibilni i 3-u-1 sigurnosni sistemi za dete obično imaju veća ograničenja visine i težine za nazad okrenut položaj, omogućujući vam da zadržite svoje dete okrenuto prema nazad duži vremenski period. Koristite Sigurnosne sisteme za dete u položaju okrenutom prema nazad dok se god deca uklapaju u granice visine i težine koje dopušta proizvođač sistema.



### **Sigurnosni sistem za dete okrenut prema napred**

Napred okrenut sistem za dete pruža naslon za telo deteta s pojasevima. Držite decu u ovom sistemu dok ne dođu do gornje granice visine ili težine dozvoljene od strane proizvođača vašeg sistema.

Kada vaše dete preraste sigurnosni sistem za dete okrenut prema napred, spremno je za booster sedište.

### **Booster sedišta**

Booster sedište je sigurnosni sistem za dete osmišljen je kako bi poboljšali prijanjanje sistema sigurnosnog pojasa vozila. Booster sedište postavlja sigurnosni pojas tako da prijanja ispravno na jačim delovima tela vašeg deteta. Držite svoje dete u booster sedištu dok nije dovoljno veliko da ispravno veže pojas. Da se sigurnosni pojas pravilno veže, krilni pojas mora ležati udobno preko butina, a ne na stomaku. Rameni pojas treba biti udoban preko ramena i prsa, a ne preko vrata ili lica. Deca mlađa od 13 godina moraju uvek biti pravilno zaštićena da bi se smanjio rizik od povreda u slučaju nezgode, naglog kočenja ili naglog manevra.



## Montiranje sigurnosnog sistema za dete (CRS)

### UPOZORENJE

**Pre ugradnje sigurnosnog sistema za dete uvek: Pročitajte i pratite uputstva proizvođača sigurnosnog sistema za dete. Nepoštovanje svih upozorenja i uputstava može povećati rizik od OZBILJNIH POVREDA ili SMRTI, ako dođe do nesreće.**

### UPOZORENJE

**Ako naslon za glavu sprečava pravilnu ugradnju sistema za dete, naslon za glavu na tom mestu za sedenje treba skinuti pa ponovo namestiti ili sasvim ukloniti.**

Nakon izbora odgovarajućeg sigurnosnog sistema za vaše dete i provere da se sistem uklapa pravilno na sedištu, spremni ste za ugradnju sistema prema uputstvima proizvođača. Postoje tri opšta koraka za pravilnu ugradnju sistema za dete:

- **Ispravno osigurajte sigurnosni sistem za dete u vozilu.** Svi sistemi za dete moraju biti osigurani u vozilu krilnim pojasom ili krilnim delom krilno/ramenog pojasa ili s ISOFIX konektorima za gornji pojas i/ili ISOFIX donjim konektorima sa potpnom nožicom.
- **Proverite da li je sigurnosni sistem za dete čvrsto pričvršćen.** Nakon ugradnje sistema za dete u vozilo, gurnite i povucite sedište napred i sa strane kako biste proverili da li je bezbedno pričvršćen za sedište. Sistem osiguran pojasom treba ugraditi što je čvršće moguće. Međutim, neki bočni pokreti se mogu očekivati.

Prilikom ugradnje sigurnosnog sistema za dete, podesite sedišta i naslone sedišta (gore i dole, napred i nazad), tako da vaše dete udobno sedne u sistem.

- **Osigurajte dete u sigurnosnom sistemu.** Proverite da li je dete pravilno vezano u sigurnosnom sistemu za dete i u skladu s uputstvima proizvođača sistema.

### OPREZ

**Sistem za dete u zatvorenom vozilu može postati vrlo vruć. Da biste sprečili opekotine, proverite površinu za sedanje i kopče pre nego što stavite dete u sigurnosni sistem.**

**Pogodnost svakog sedišta u vozilu za ISOFIX sigurnosni sistem za dete i sisteme sa pojasom (CRS) u skladu sa UN regulativama (za Evropu)** (Informacije za korisnike vozila i proizvođače sigurnosnih sistema)

- Da : Pogodno za uklaпанje u naznačenu kategoriju CRS-a.
- Ne : Nije pogodno za uklaпанje u naznačenu kategoriju CRS-a.
- “-” : Nije primenljivo
- Tabela je zasnovana na vozilu sa volanom na levoj strani. Osim za prednje suvozačevo sedište, tabela je validna i za vozila sa volanom na desnoj strani. Za vozila sa volanom na desnoj strani za prednje suvozačevo sedište, molimo koristite informacije za položaj sedenja br. 3.

CRS kategorije		Položaji za sedenje						Sedište
		1	2	3	4	5	6	
Univerzalan CRS sa pojasevima		-	-	Da <sup>1)</sup> F, R	Da F, R	Da <sup>2)</sup> F, R	Da F, R	F : Napred okrenut R : Nazad okrenut  
i-size CRS		-	-	Ne	Da F, R	Ne	Da F, R	
ISOFIX CRS za bebe (tj. CRS za bebe)	ISOFIX ( R1 )	-	-	Ne	Da R	Ne	Da R	
Nosiljka (ISOFIX bočno okrenut CRS)	ISOFIX ( L1,L2 )	-	-	Ne	Ne	Ne	Ne	
ISOFIX CRS za malu decu -mali	ISOFIX ( F2,F2X, R2X )	-	-	Ne	Da F, R	Ne	Da F, R	
ISOFIX CRS za malu decu – veliki* (* : nisu booster sedišta)	ISOFIX ( F3, R3 )	-	-	Ne	Da <sup>3)</sup> F, R	Ne	Da <sup>3)</sup> F, R	
Booster Sedište – smanjene širine	ISO CRF : B2	-	-	Ne	Da	Ne	Da	
Booster sedište - pune širine	ISO CRF : B3	-	-	Ne	Ne	Ne	Ne	

OOSEV038035L

Broj sedišta	Položaj u vozilu	Broj sedišta	Položaj u vozilu
1	Prednje levo	4	2. red levo
2	Prednje centralno	5	2. red centralno
3	Prednje desno	6	2. red desno

Napomena 1) : Morate pravilno prilagoditi naslon sedišta ili visinu sedišta (opciono)

Napomena 2) : Sedište (broj 5) nije pogodno za uklapanje sigurnosnog sistema za dete sa potpornom nožicom.

Napomena 3): Za ugradnju ISOFIX velikog CRS-a za malu decu okrenutog prema nazad

- Vozačevo sedište : Visina sedišta mora biti prilagođena na odgovarajuću visinu.
- Suvozačevo sedište : Sedište mora biti pomereno u odgovarajući položaj.

- \* Nikad ne postavljajte sigurnosni sistem za dete okrenut ka nazad na prednje suvozačevo sedište, osim ako ste deaktivirali vazdušni jastuk.
- \* Za polu-univerzalne CRS ili CRS za posebna vozila (ISOFIX ili CRSsa pojasevima), molimo vas da pogledate spisak vozila obezbeđen u CRS uputstvu.
- \* Preporučujemo da uklonite naslon za glavu ako je CRS nestabilan zbog njega.

**Preporučeni CRS za vozila u skladu sa UN regulativama (Za Evropu)**

Težinska grupa	Naziv	Proizvođač	Vrsta fiksacije	ECE-R44/R129 Odobrenje br.
Grupa 0+	Cabriofix & Familyfix	Maxi Cosi	ISOFIX	E4 04443907
Grupa I	Duo Plus	Britax Römer	ISOFIX i gornji pojasevi	E1 04301133
Grupa II	KidFix II XP	Britax Römer	ISOFIX i sigurnosni pojas	E1 04301323
Grupa III	Junior III	Graco	Sigurnosni pojas	E11 03.44.164 E11 03.44.165

Informacije o CRS proizvođačima

Maxi Cosi Cabriofix & Familyfix <http://www.maxi-cosi.com>

Britax Römer <http://www.britax.com>

Graco <http://www.gracobaby.com>

### **Pogodnost svakog sedišta u vozilu za ISOFIX sigurnosni sistem za dete i sisteme sa pojasom (CRS) u skladu sa UN regulativama (Osim Evrope)** (Informacije za korisnike vozila i proizvođače CRS-a)

- Da : Pogodno za uklaпанje u naznačenu kategoriju CRS-a.
- Ne : Nije pogodno za uklaпанje u naznačenu kategoriju CRS-a.
- “-” : Nije primenljivo
- Tabela je zasnovana na vozilu sa volanom na levoj strani. Osim za prednje suvozačevo sedište, tabela je validna i za vozila sa volanom na desnoj strani. Za vozila sa volanom na desnoj strani za prednje suvozačevo sedište, molimo koristite informacije za položaj sedenja br. 3.

CRS kategorije		Položaji za sedenje						Sedište
		1	2	3	4	5	6	
Univerzalan CRS sa pojasevima		-	-	Da <sup>1)</sup> F, R	Da F, R	Da <sup>2)</sup> F, R	Da F, R	F : Napred okrenut R : Nazad okrenut  
i-size CRS		-	-	Ne	Da F, R	Ne	Da F, R	
ISOFIX za bebe CRS (tj. CRS za bebe)	ISOFIX ( R1 )	-	-	Ne	Da R	Ne	Da R	
Nosiljka (ISOFIX bočno okrenut CRS)	ISOFIX ( L1,L2 )	-	-	Ne	Ne	Ne	Ne	
ISOFIX CRS za malu decu - mali	ISOFIX ( F2,F2X, R2X )	-	-	Ne	Da F, R	Ne	Da F, R	
ISOFIX CRS za malu decu - veliki* (* : nisu booster sedišta)	ISOFIX ( F3, R3 )	-	-	Ne	Da <sup>3)</sup> F, R	Ne	Da <sup>3)</sup> F, R	
Booster sedišta smanjene širine	ISO CRF : B2	-	-	Ne	Da	Ne	Da	
Booster sedišta pune širine	ISO CRF : B3	-	-	Ne	Ne	Ne	Ne	

OOSEV038035L

Sedište broj	Položaj u vozilu	Sedište broj	Položaj u vozilu
1	Prednje levo	4	2. red levo
2	Prednje centralno	5	2. red centralno
3	Prednje desno	6	2. red desno

Napomena 1) : Morate pravilno prilagoditi naslon sedišta ili visinu sedišta (opciono)

Napomena 2) : Sedište (broj 5) nije pogodno za uklapanje sigurnosnog sistema za dete sa potpornom nožicom.

Napomena 3): Za ugradnju ISOFIX velikog CRS-a za malu decu okrenutog prema nazad

- Vozačevo sedište : Visina sedišta mora biti prilagođena na odgovarajuću visinu.
- Suvozačevo sedište : Sedište mora biti pomereno u odgovarajući položaj.

- \* Nikad ne postavljajte sigurnosni sistem za dete okrenut ka nazad na prednje suvozačevo sedište, osim ako ste deaktivirali vazdušni jastuk.
- \* Za polu-univerzalne CRS ili CRS za posebna vozila (ISOFIX ili CRSsa pojasevima), molimo vas da pogledate spisak vozila obezbeđen u CRS uputstvu.
- \* Preporučujemo da uklonite naslon za glavu ako je CRS nestabilan zbog njega.

### **ISOFIX konektori i gornji konektori (Sistem ISOFIX konektora) za decu**

ISOFIX sistem drži sigurnosni sistem za dete tokom vožnje i u nesreći. Ovaj sistem je dizajniran kako bi olakšao ugradnju sistema za dete i smanjio mogućnost nepropisne ugradnje. ISOFIX sistem koristi konektore u vozilu i priključke na sistemu za dete. ISOFIX sistem eliminiše potrebu za sigurnosnim pojasevima da bi se obezbedio sigurnosni sistem za dete na zadnjem sedištu.

ISOFIX konektori su metalne šipke ugrađene u vozilu. Postoje dva donja priključka za svaki ISOFIX položaj sedenja, na koje će se montirati sigurnosni sistem za dete s donjim konektorima.

Za korišćenje ISOFIX sistema u vašem vozilu, morate imati sigurnosni sistem za dete s ISOFIX konektorima. Proizvođač sigurnosnog sistema za dete će vam dati uputstva kako da koristite sigurnosni sistem za dete sa priključcima za ISOFIX konektore.

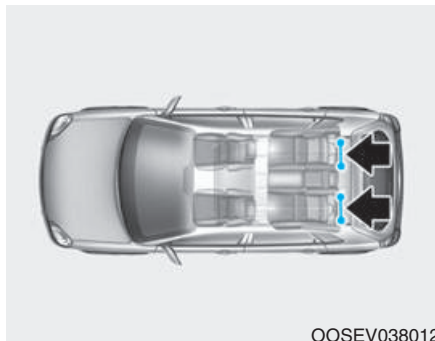

ISOFIX konektori se nalaze na bočnom levom i desnom zadnjem sedištu. Njihov položaj je prikazan na slici.

### **⚠ UPOZORENJE**

**Ne pokušavajte da ugradite sistem za dete s korišćenjem ISOFIX konektora na središnjem zadnjem sedištu. Na tom sedištu nema ISOFIX priključaka. Korišćenje konektora bočnih sedišta, za ugradnju CRS na zadnjem središnjem sedištu može oštetiti konektore.**

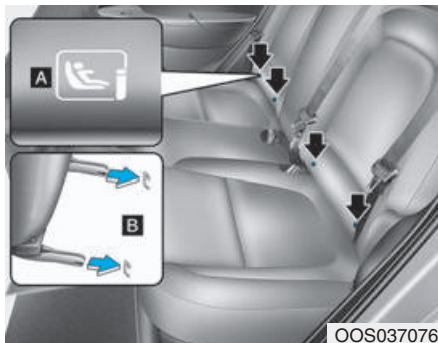

[A] : ISOFIX konektori - Indikator položaja  
[B] : ISOFIX konektor

ISOFIX konektori se nalaze između naslona i jastuka zadnjeg bočnog levog ili bočnog desnog sedišta i na njih ukazuju simboli



### **Osigurajte sigurnosni sistem za dete "ISOFIX sistemom konektora"**

Da biste montirali ISOFIX kompatibilne sigurnosne sisteme za dete na bilo kom zadnjem bočnom sedištu

1. Pomerite kopču pojasa daleko od ISOFIX konektora.
2. Pomerite dalje od konektora sve predmete koji bi mogli da spreče bezbedno povezivanje između sigurnosnog sistema za dete i ISOFIX konektora.
3. Postavite Sigurnosni Sistem za dete na sedište vozila, a zatim pričvrstite sedište na ISOFIX konektore u skladu s uputstvima proizvođača sistema za dete.
4. Pratite uputstva proizvođača sigurnosnog sistema za dete za pravilnu ugradnju i povezivanje ISOFIX priključaka na sistemu za dete sa ISOFIX konektorima na sedištu vozila.

### **⚠ UPOZORENJE**

**Preduzmite sledeće mere opreza kada koristite ISOFIX sistem:**

- Pročitajte i pratite sva uputstva za ugradnju Sigurnosnog Sistema za dete.
- Kako biste sprečili dete da dosegne i povuče neuvučeni sigurnosni pojas, zavežite sve neiskorišćene zadnje sigurnosne pojaseve i uvucite tkaninu sigurnosnog pojasa iza deteta. Deca se mogu udaviti ako rameni pojas obmotaju oko vrata i pojas se zategne.
- **NIKADA ne povezujte više od jednog sistema za dete na jedan priključak. To bi moglo prouzrokovati da se priključak ili konektor olabave ili slome.**
- **Uvek nakon nesreće, neka ISOFIX sistem pregleda vaš ovlašćeni HYUNDAI distributer. Nesreća može oštetiti ISOFIX sigurnosni sistem i možda neće pravilno osigurati Sigurnosni sistem za dete.**



## Obezbeđivanje Sigurnosnog sistema za dete sa sistemom "Gornjih Konektora"

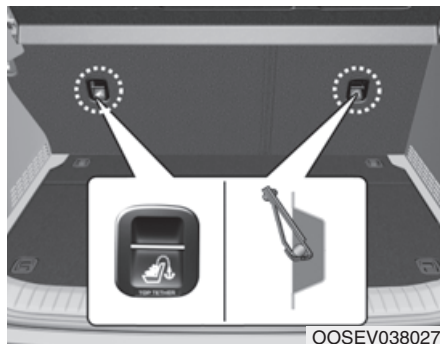

Gornji konektori Sigurnosnog sistema za dete se nalaze iza naslona zadnjih sedišta.



1. Usmerite pojas Sigurnosnog Sistema za dete preko naslona sedišta. Za postavljanje gornjeg pojasa, molimo da ispoštujete uputstva proizvođača sigurnosnog sistema za dete.
2. Kako biste čvrsto pričvrstili sistem za dete na sedišta, spojite gornji pojas na gornji priključak, a zatim zategnite gornji pojas da biste ga snažno pričvrstili uz sedišta, a prema uputstvima proizvođača Sigurnosnog sistema za dete.

## ⚠ UPOZORENJE

Preduzmite sledeće mere opreza kada montirate gornji pojas:

- Pročitajte i pratite uputstva za ugradnju, preporučena od strane proizvođača Sigurnosnog sistema za dete.
- **NIKADA** ne stavljajte više od jednog Sigurnosnog sistema za dete na jedan konektor. To bi moglo dovesti da se priključak ili konektor olabave ili slome.
- Ne spajajte gornji pojas ni na šta drugo osim na ispravan gornji priključak konektora. Možda neće raditi ispravno ako je priključen na nešto drugo.
- Priključci sistema za dete su dizajnirani da izdrže opterećenja samo na pravilno ugrađenom sistemu za dete. Ni pod kojim uslovima se ne smeju koristiti za pojaseve odraslih ili pričvršćivanje drugih predmeta ili opreme na vozilu.

### **Obezbeđivanje Sigurnosnog sistema za dete sa krilnim/ramenim pojasom**

Kada ne koristite ISOFIX sistem, svi Sigurnosni sistemi za dete moraju biti obezbeđeni krilnim delom krilno/ramenog sigurnosnog pojasa na zadnjem sedištu.

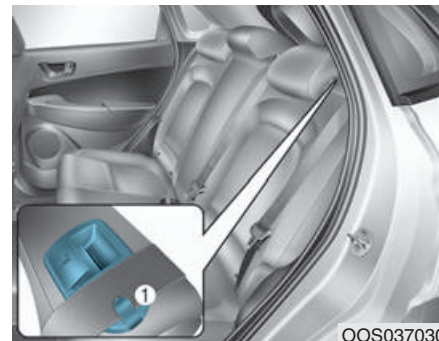
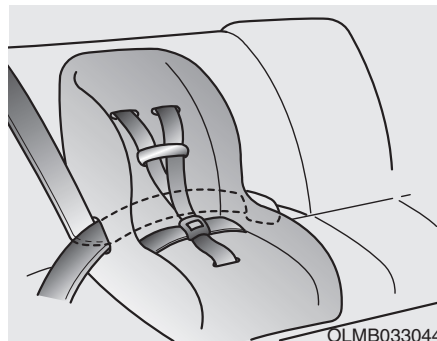

### **Montiranje Sigurnosnog sistema za dete sa krilnim/ramenim pojasom**

Za montiranje Sigurnosnog sistema za dete na zadnjem sedištu, uradite sledeće:

1. Postavite Sigurnosni sistem za dete na zadnje sedišta i provucite krilni/rameni pojas oko ili kroz Sigurnosni sistem za dete, prateći uputstva proizvođača Sigurnosnog sistema za dete. Pazite da tkanina sigurnosnog pojasa nije uvijena.

### ***i* Informacije**

**Kad koristite zadnji središnji sigurnosni pojas, pogledajte "Zadnji središnji sigurnosni pojas" u ovom poglavlju.**

2. Proverite da li ste ubacili pojas u vodnicu (1) i proverite da sigurnosni pojas nije uvrnut.

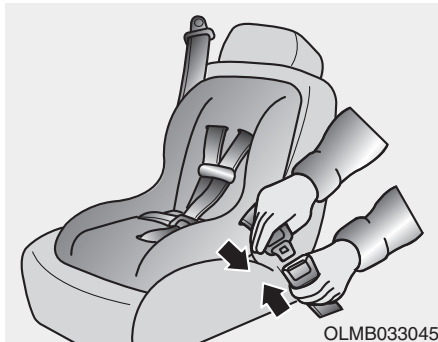

3. Vežite krilni/rameni pojas umetanjem jezička u kopču. Morate čuti "klik".

### **i** Informacije

**Pozicionirajte dugme za otpuštanje tako da mu lako možete prići u hitnom slučaju.**



4. Uklonite labavost iz pojasa gurajući dole Sigurnosni sistem za dete, a pojas vraćajte nazad u retractor.
5. Gurnite i povucite Sigurnosni sistem za dete da potvrdite da ga sigurnosni pojas drži čvrsto na mestu.

Ako vaš CRS proizvođač upućuje ili preporučuje da koristite gornje konektore uz krilni/rameni pojas, vidite stranu 2-47.

Da biste uklonili Sigurnosni sistem za dete, pritisnite taster za otpuštanje na kopči, a zatim povucite krilni/rameni pojas iz sistema i pustite da se u potpunosti vrati u retractor.

## VAZDUŠNI JASTUK - DOPUNSKI SIGURNOSNI SISTEM

- Volan s leve strane

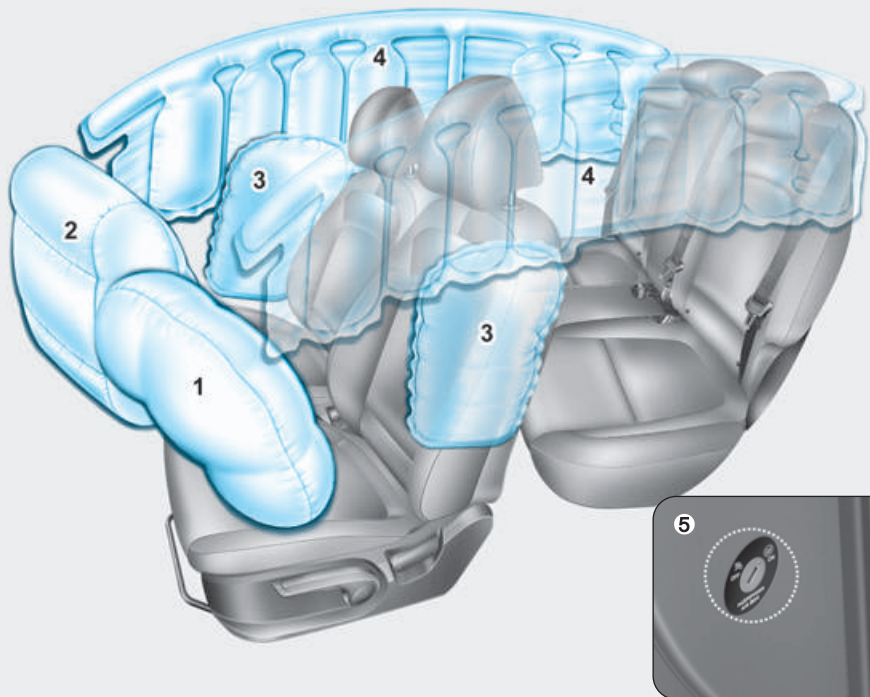

1. Vozačev vazdušni jastuk
2. Suvozačev vazdušni jastuk
3. Bočni vazdušni jastuk
4. Vazdušna zavesa
5. Prekidač ON/OFF prednjeg suvozačevog vazdušnog jastuka.

Vazdušni jastuci u vozilu se mogu razlikovati od ilustracije.

OOS037034/OOS037070L

Vozila su opremljena dopunskim Sistemom vazdušnih jastuka za vozačevo i suvozačevo sedišće. Prednji vazdušni jastuci su osmišljeni kao dodatak sigurnosnim pojasevima u tri tačke. Da bi ovi vazdušni jastuci pružili zaštitu, sigurnosni pojasevi moraju biti vezani sve vreme dok vozite. Ako niste vezali sigurnosni pojas u nesreći možete biti ozbiljno povređeni ili poginuti. Vazdušni jastuci su osmišljeni kao dodatak sigurnosnim pojasevima, a ne kao njihova zamena. Takođe, vazdušni jastuci nisu osmišljeni da se aktiviraju u svakom sudaru. U nekim nesrećama sigurnosni pojasevi su jedini koji vas štite.

### UPOZORENJE

#### **SIGURNOSNE MERE OPREZA KOD UPOTREBE VAZDUŠNIH JASTUKA**

**UVEK** koristite sigurnosne pojaseve i Sigurnosni sistem za dete - na svakom putovanju, uvek i svi! Čak i sa vazdušnim jastucima možete biti ozbiljno povređeni ili poginuti ako ste nepravilno vezani ili ako niste vezali sigurnosni pojas kad se vazdušni jastuk naduva. **NIKADA** ne stavljajte dete u bilo koji sistem za dete ili booster sedišće na suvozačevom sedišću, osim ako vazdušni jastuk nije deaktiviran. Naduvavanje vazdušnog jastuka može snažno udariti bebu ili dete uzrokujući teške ili smrtonosne povrede.

**ABC - Always Buckle Children - Uvek Vežite Decu** mlađu od 13 godina na zadnjem sedišću. To je najbezbednije mesto za vožnju za decu bilo kog uzrasta. Ako dete starosti 13 godina ili starije mora da sedi na prednjem sedišću, on ili ona moraju biti pravilno vezani pojasom i sedišće mora biti pomereno unazad što je više moguće. Svi putnici moraju sedeti uspravno sa naslonima sedišća u uspravnom položaju, na sredini sedišća, vezani pojasom, s nogama udobno pruženim i stopalima na podu, sve dok se vozilo ne parkira, a motor isključi. Ako putnik ne sedi pravilno za vreme nesreće, brzo aktiviranje vazdušnog jastuka može prejako udariti putnika i uzrokovati ozbiljne ili fatalne telesne povrede.

Vi i vaši putnici nikada ne bi trebalo da sedite preblizu vazdušnih jastuka ili da se nepotrebno naginjete prema njima ili da se naslanjate na vrata ili središnju konzolu. Pomerite sedišće što je dalje moguće od prednjih vazdušnih jastuka, tako da i dalje zadržite punu kontrolu nad vozilom.



## SRS lampica upozorenja

SRS (Dopunski sigurnosni sistem) lampica upozorenja vazdušnih jastuka na instrument tabli prikazuje simbol vazdušnog jastuka prikazanog na ilustraciji.

Elektronski sistem vazdušnih jastuka proverava neispravan rad sistema. Upaljena lampica ukazuje da postoji potencijalni problem sa vašim sistemom vazdušnih jastuka.

## ⚠ UPOZORENJE

**Ako je vaš SRS neispravan, vazdušni jastuk se možda neće ispravno naduvati tokom sudara, što povećava rizik od ozbiljnih povreda ili smrti. Ako se bilo šta od sledećeg dogodi vaš SRS je u kvaru:**

- **Svetlo se ne pali na oko 6 sekundi kada je dugme POWER u ON položaju.**
- **Svetlo ostaje upaljeno nakon svetljenja od oko 6 sekundi.**
- **Svetlo se pali kada je vozilo u pokretu.**
- **Svetlo trepće kada motor radi.**

**Ako se bilo šta od navedenog dešava, preporučujemo da SRS sistem pregleda ovlašćeni HYUNDAI diler što je pre moguće.**

Tokom frontalnog sudara, senzori će detektovati usporavanje vozila. Ako je stopa usporavanja dovoljno visoka, kontrolna jedinica će naduvati prednje vazdušne jastuke, na vreme i s potrebnom snagom.

Prednji vazdušni jastuci štite vozača i suvozača od odgovarajućeg frontalnog sudara u kom sigurnosni pojasevi sami ne mogu pružiti adekvatnu zaštitu. Kada je to potrebno, bočni vazdušni jastuci će pružiti zaštitu u slučaju bočnog sudara ili prevrtanja podupirući gornji bočni deo tela.

- Vazdušni jastuci se aktiviraju (mogu se naduvati ako je potrebno) samo kada je dugme POWER u položaju ON.
- Vazdušni jastuci će se naduvati u slučaju određenih frontalnih ili bočnih sudara kako bi zaštitili putnike od ozbiljnih telesnih povreda.
- Naduvavanje vazdušnih jastuka ne zavisi ni od jedne brzine. Uopšteno, vazdušni jastuci su napravljeni za aktiviranje na osnovu jačine sudara, smera sudara, itd. Ova dva faktora određuju hoće li senzori proizvesti elektronski signal za aktiviranje/naduvavanje.

- Prednji vazdušni jastuci potpuno će se naduvati i izduvati u trenu. Gotovo je nemoguće da vidite kako se vazdušni jastuci naduvavaju tokom sudara. Veća je verovatnoća da ćete videti izduvane vazdušne jastuke kako vise iz svojih pregrada nakon sudara.
- Kako bi pružili pravu zaštitu, vazdušni jastuci se moraju naduvati jako brzo. Brzina naduvavanja vazdušnih jastuka je posledica izuzetno kratkog vremena u kom se jastuci naduvaju između putnika i strukture vozila i to pre nego što putnik udari u te strukture. Ova brzina naduvavanja smanjuje rizik od ozbiljne ili smrtonosne povrede te je stoga neophodan deo vazdušnih jastuka. Međutim, brzo naduvavanje jastuka takođe može uzrokovati povrede koje mogu uključivati ogrebotine lica, modrice i slomljene kosti, jer brzina naduvavanja uzrokuje širenje vazdušnih jastuka velikom snagom.
- Postoje čak i okolnosti pod kojima kontakt sa vazdušnim jastukom može uzrokovati teške telesne povrede, pogotovo ako se putnik nalazi suviše blizu vazdušnog jastuka.

Možete preduzeti korake kako bi se smanjio rizik od povreda koje može uzrokovati naduvavanje vazdušnog jastuka. Najveći rizik je sedenje preblizu vazdušnog jastuka. Vazdušnom jastuku treba prostor da se naduva. Preporučuje se da vozač sedi tako da je što veća udaljenost između središta volana i grudi vozača, a da pri tom zadrži punu kontrolu nad vozilom.

### ***Dodavanje opreme ili modifikovanje vašeg vozila opremljenog vazдушnim jastucima***

Ako modifikujete svoje vozilo tako da menjate okvir vozila, sistem branika, prednji kraj, bočni lim ili visinu vozila, to može uticati na rad sistema vazдушnih jastuka.

### **Nalepnice upozorenja vazдушnih jastuka**

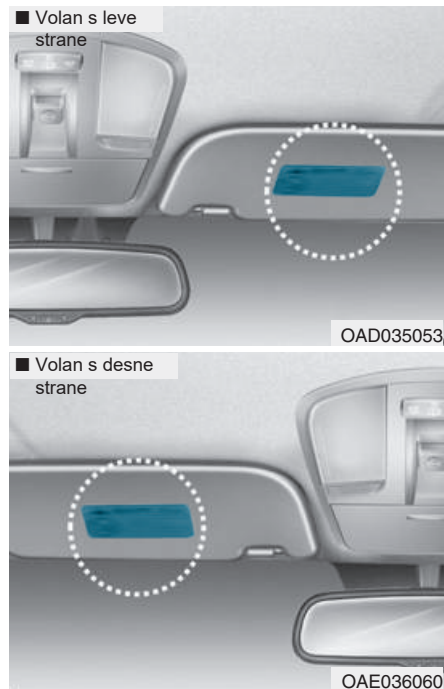

Nalepnice upozorenja vazдушnih jastuka su postavljene kako bi upozorile putnike na potencijalne rizike od sistema vazдушnih jastuka.

Obavezno pročitajte sve informacije o vazдушnim jastucima instaliranim u vaše vozilo u ovom Korisničkom uputstvu.



## Pogodne karakteristike vašeg vozila

Pristup vašem vozilu.....	3-3	Resetovanje panoramskog krova.....	3-28
Pametna ključ.....	3-3	Upozorenje na otvoren panoramski krov.....	3-29
Sistem imobilizatora .....	3-7	<b>Spoljne karakteristike.....</b>	<b>3-29</b>
<b>Brave na vratima .....</b>	<b>3-8</b>	Poklopac motora.....	3-29
Upravljanje bravama izvan vozila.....	3-8	Prtljažnik.....	3-31
Upravljanje bravama iz vozila .....	3-9	Vrata za punjenje.....	3-33
Funkcija automatskog zaključavanja/otključavanja vrata.....	3-11	<b>Instrument tabla.....</b>	<b>3-35</b>
Brave na zadnjim vratima za zaštitu dece.....	3-11	Upravljanje instrument tablom.....	3-36
<b>Protivprovalni alarmni sistem.....</b>	<b>3-12</b>	Merači.....	3-37
<b>Volan.....</b>	<b>3-13</b>	Indikatori i lampice upozorenja.....	3-42
Električni servo volan (EPS).....	3-13	Poruke na LCD displeju.....	3-53
Podešavanje volana po dubini/visini.....	3-14	<b>LCD displej .....</b>	<b>3-67</b>
Grejanje volana.....	3-14	Kontrole LCD displeja.....	3-67
Sirena.....	3-15	Modovi LCD displeja .....	3-68
<b>Retrovizori.....</b>	<b>3-15</b>	<b>Putni kompjuter .....</b>	<b>3-80</b>
Unutrašnji retrovizor .....	3-15	<b>Head up displej (HUD).....</b>	<b>3-84</b>
Spoljašnji retrovizor.....	3-17	<b>Osvetljenje.....</b>	<b>3-87</b>
<b>Prozori .....</b>	<b>3-20</b>	Spoljna svetla.....	3-87
Električni prozori.....	3-20	Pomoć u obaranju dugih svetala-statično svetlo.....	3-95
<b>Panoramski krov.....</b>	<b>3-25</b>	Sistem dobrodošlice.....	3-95
Otvaranje i zatvaranje panoramskog krova.....	3-26	Unutrašnja svetla.....	3-96
Pomeranje panoramskog krova.....	3-26	<b>Brisači i prskalice.....</b>	<b>3-99</b>
Naginjavanje panoramskog krova.....	3-27	Brisači prednjeg vetrobranskog stakla.....	3-100
Štitnik za sunce.....	3-28	Prskalice prednjeg vetrobranskog stakla.....	3-101
		Prekidač brisača i prskalice zadnjeg stakla.....	3-102

Zadnji monitor (RVM) .....	3-103	Unutrašnje karakteristike.....	3-130
Upozorenje na razdaljinu pri parkiranju u rikverc (PDW)3-104		Držač za čaše.....	3-130
Upozorenje na razdaljinu pri parkiranju u napred/u rikverc (PDW) .....	3-108	Štitnik za sunce.....	3-131
Sistem automatske kontrole klimatizacije.....	3-111	Električna utičnica.....	3-131
Automatsko grejanje i klimatizacija.....	3-112	USB punjač.....	3-132
Ručno grejanje i klimatizacija.....	3-113	Sistem bežičnog punjenja mobilnog telefona.3-133	
Rad sistema .....	3-119	Sat .....	3-135
Održavanje sistema.....	3-121	Vešalica za odeću.....	3-135
Odleđivanje i odmagljivanje vetrobranskog stakla.3-124		Fiksatori za patosnice .....	3-136
Za odmagljivanje unutrašnje strane vetrobranskog stakla.3-124		Mreža za prtljag (držač).....	3-136
Za odleđivanje unutrašnje strane vetrobranskog stakla...3-125		Prekrivač prtljažnog prostora .....	3-137
Logika odmagljivanja.....	3-125	Krovni nosač.....	3-138
Odleđivač.....	3-125	Spoljne karakteristike .....	3-138
Sistem automatskog odmagljivanja.....	3-126		
Dodatne funkcije kontrole klimatizacije.....	3-127		
Automatska ventilacija .....	3-127		
Kasete za odlaganje.....	3-128		
Kaseta u centralnoj konzoli.....	3-128		
Kaseta za rukavice.....	3-128		
Držač naočara za sunce.....	3-129		
Podloga za prtljag.....	3-129		

## PRISTUP VAŠEM VOZILU

### Pametan ključ



### Zaključavanje



Vaš HYUNDAI koristi pametan ključ, koji možete koristiti za zaključavanje ili otključavanje vrata (i vrata gepeka), pa čak i za pokretanje motora.

1. Zaključavanje vrata
2. Otključavanje vrata
3. Otključavanje prtljažnika

Za zaključavanje:

1. Zatvorite sva vrata, poklopac motora i prtljažnik.
2. Ili pritisnete dugme na bravi ili pritisnete dugme za zaključavanje vrata (1) na pametnom ključu.
3. Sva svetla upozorenja u slučaju opasnosti će treptati. Takođe će se spoljni retrovizor preklapati ako je prekidač preklapanja u AUTO položaju. (opciono)
4. Uverite se da su vrata zaključana proverom položaja dugmeta za zaključavanje vrata u unutrašnjosti vozila.

### **i** Informacije

Dugme na ručici na vratima će raditi samo kada je pametan ključ u doletu od 0.7~1 m (28~40 in.) od spoljne ručice na vratima.

Čak i ako pritisnete dugme spoljne brave na ručici, vrata se neće zaključati i zvučni signal će se oglasiti na tri sekunde, ako se dogodi nešto od sledećeg:

- Pametan ključ je u vozilu.
- POWER dugme je u ON položaju.
- Neka vrata, osim vrata prtljažnika, su otvorena.

### **!** UPOZORENJE

**Ne ostavljajte pametan ključ u svom vozilu s decom bez nadzora. Deca bez nadzora mogu pritisnuti dugme POWER i mogu pokretati električne prozore i druge kontrole, ili čak mogu pokrenuti vozilo što može rezultirati ozbiljnim povredama ili smrću.**

## Otključavanje



Za otključavanje:

1. Nosite pametni ključ sa sobom.
2. Ili pritisnite dugme na ručici vrata ili pritisnite dugme za otključavanje (2) na pametnom ključu.
3. Vrata će se otključati. Svetla upozorenja u slučaju opasnosti će zatrepiti dva puta. Takođe, spoljni retrovizor će se otklopiti, ako je prekidač spoljnog retrovizora u AUTO položaju. (opciono)

### **i** Informacije

- Dugme brave na vratima će raditi samo kada je pametni ključ u dometu 0,7-1 m (28-40 inča) od spoljne brave. Drugi ljudi takođe mogu otvoriti vrata bez posedovanja pametnog ključa.
- Nakon otključavanja vrata, vrata će se automatski zaključati nakon 30 sekundi, osim ako se vrata ne otvore.

## Otključavanje prtljažnika

Za otključavanje:

1. Nosite pametni ključ sa sobom.
2. Ili pritisnite dugme ručice prtljažnika ili pritisnite dugme za otključavanje prtljažnika (3) na pametnom ključu duže od 1 sekunde.
3. Svetla upozorenja u slučaju opasnosti će zatrepiti 2 puta.

Jednom kada se vrata prtljažnika otvore i zatim zatvore, prtljažnika će se automatski zaključati.

### **i** Informacije

Posle otključavanja vrata prtljažnika, prtljažnik će se automatski zaključati nakon 30 sekundi, osim ako su vrata prtljažnika otvorena.

## Pokretanje

Možete pokrenuti motor bez umetanja ključa. Za detaljne informacije pogledajte dugme POWER u poglavlju 5.

### PAŽNJA

Da biste sprečili oštećenje pametnog ključa:

- Držite pametni ključ daleko od vode ili bilo koje tečnosti i vatre. Ako se unutrašnjost pametnog ključa navlaži (zbog pića ili vlage), ili se ugreje, može doći do kvara u strujnom kolu unutar ključa, što neće biti pokriveno garancijom vozila.
- Izbegavajte ispuštanje ili bacanje pametnog ključa.
- Zaštite pametni ključ od ekstremnih temperatura.

## Mehanički ključ

Ako pametni ključ ne radi normalno, možete zaključati ili otključati vrata koristeći mehanički ključ.

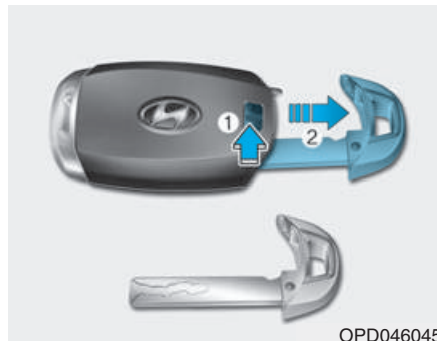

Pritisnite i držite dugme za otpuštanje (1) i uklonite mehanički ključ (2). Umetnite mehanički ključ u otvor za ključ na vratima. Da biste ponovo postavili mehanički ključ, stavite ključ u otvor i gurnite ga dok se ne čuje zvuk klik .

## Gubitak pametnog ključa

Najviše dva pametna ključa se mogu registrovati na jedno vozilo. Ako vam se dogodi da izgubite pametni ključ, preporučuje se da odmah odvezete, ili ako je potrebno da odvučete, vozilo i preostali pametni ključ vašem ovlašćenom HYUNDAI distributeru.

## Pametan ključ - mere opreza

Pametan ključ neće raditi ako se bilo šta od sledećeg dogodi:

- Pametni ključ je u blizini radio odašiljača, kao što su radio stanica ili aerodrom, koji mogu ometati normalan rad odašiljača.
- Pametni ključ je u blizini radio sistema ili mobilnog telefona.
- Pametni ključ drugog vozila radi u blizini vašeg vozila.

Kad pametni ključ ne radi ispravno, otvorite i zatvorite vrata mehaničkim ključem. Ako imate problema s pametnim ključem, preporučljivo je da se obratite ovlašćenom HYUNDAI distributeru.

Ako je pametni ključ u neposrednoj blizini Vašeg mobilnog telefona, signal može biti blokiran od strane normalnog rada signala vašeg mobilnog. To je posebno važno kada je telefon aktivan, kao kod primanja poziva, tekstualnih poruka, i/ili slanja/primanja e-mailova.

Izbegavajte stavljanje pametnog ključa i mobilnog u isti džep pantalona ili jakne i uvek pokušavajte da održite odgovarajuću udaljenost između ta dva uređaja.

### **i** Informacije

**Promene ili izmene koje nije izričito odobrila strana koja je odgovorna za usaglašenost mogu poništiti korisničko ovlašćenje za rad s opremom. Ako sistem ulaska bez ključa ne radi zbog promena ili izmena koje nije izričito odobrila strana koja je odgovorna za usaglašenost, to neće biti pokriveno garancijom proizvođača vozila.**

#### **PAŽNJA**

**Držite pametni ključ podalje od elektromagnetnih materijala koji blokiraju elektromagnetne talase na površini ključa.**

#### **PAŽNJA**

**Uvek ponesite pametan ključ sa sobom kada napuštate vozilo. Ako ostavite pametan ključ u blizini vozila, akumulator vozila se može isprazniti.**

### Zamena baterije



Ako pametan ključ ne radi ispravno, pokušajte zameniti bateriju novom.

Tip baterije: CR2032

Za zamenu baterije:

1. Uklonite mehanički ključ.
2. Umetnite tanak predmet u prorez i nežno odvojite poklopac pametnog ključa.
3. Izvadite staru bateriju i umetnite novu bateriju. Uverite se da je položaj baterije ispravan.
4. Ponovo postavite zadnji poklopac pametnog ključa.

Ako sumnjate da je vaš pametni ključ možda pretrpeo neku štetu, ili primećujete da vaš pametni ključ ne radi ispravno, preporučujemo da se obratite ovlašćenom HYUNDAI distributeru.

### **i** Informacije



Neprikladno odlaganje baterije može biti štetno po okolinu i zdravlje ljudi. Odložite bateriju u skladu sa lokalnim zakonima i propisima.

## Sistem imobilizatora

Sistem imobilizatora štiti Vaše vozilo od krađe. Ako se koristi nepropisno kodirani ključ (ili neki drugi uređaj), blokira se sistem goriva motora.

Kada se dugme POWER postavi u ON položaj, indikator sistema blokade bi trebalo da se uključi na kratko, a onda isključi. Ako indikator počne da trepće, sistem ne prepoznaje kodiranje ključa. Stavite dugme POWER u OFF položaj, a zatim postavite dugme POWER u ON položaj ponovo.

Sistem može da ne prepozna kodiranje ključa, ako je drugi ključ ili drugi metalni predmet (npr. privezak za ključ) u blizini ključa. Motor se ne može pokrenuti, jer metal može prekinuti signal transpondera od normalnog prenosa. Ako sistem opet ne prepoznaje kodiranje ključa, preporučljivo je obratiti se HYUNDAI distributeru.

Ne pokušavajte da menjate ovaj sistem ili da dodajete druge uređaje na njega. Električni problemi mogu da rezultiraju nemogućnošću upravljanja vašim vozilom.



### UPOZORENJE

**Kako bi se sprečila krađa vašeg vozila, ne ostavljajte rezervne ključeve nigde u vašem vozilu. Vaša lozinka za imobilizator je jedinstvena lozinka za korisnika i treba da se čuva u tajnosti.**

### PAŽNJA

**Transponder u ključu je važan deo sistema imobilizatora. Osmišljen je kako bi pružio godine usluge bez problema, ali trebalo bi izbegavati izloženost vlazi, statičkom elektricitetu i grubo rukovanje. Može doći do kvara sistema imobilizatora.**

## BRAVE NA VRATIMA

### Rukovanje bravama izvan vozila

#### Mehanički ključ



[A] : Zaključano, [B] : Otključano

Okrenite ključ prema zadnjem delu vozila za otključavanje i prema prednjem delu vozila za zaključavanje.

Ako zaključavate/otključavate vozačeva vrata ključem, sva vrata na vozilu će se automatski zaključati/otključati.

Nakon što su se vrata otključala, mogu se otvoriti povlačenjem ručice na vratima.

Prilikom zatvaranja vrata, gurnite vrata rukom. Uverite se da su vrata sigurno zatvorena.

#### Pametan ključ



OOS047001



OPDE046004

Za zaključavanje vrata, pritisnite dugme na spoljnoj ručici noseći pametni ključ sa sobom ili pritisnite dugme za zaključavanje vrata na pametnom ključu.

Za otključavanje vrata, pritisnite dugme na spoljnoj ručici noseći pametni ključ sa sobom ili pritisnite dugme za otključavanje vrata na pametnom ključu. Nakon što su vrata otključala, mogu se otvoriti povlačenjem ručice na vratima.

Prilikom zatvaranja vrata, gurnite vrata rukom. Uverite se da su vrata dobro zatvorena.

#### **i** Informacije

- U hladnim i vlažnim klimama, mehanizmi zaključavanja vrata možda neće ispravno raditi zbog ledenih uslova.
- Ako se vrata zaključaju/otključaju brzo više puta zaredom, bilo ključem vozila ili s prekidačem za zaključavanje vrata, sistem može privremeno prestati s radom u cilju zaštite strujnog kola i sprečavanja oštećenja komponenti sistema.



## Rukovanje bravama iz vozila

### Sa prekidačem za zaključavanje vrata



- Za otključavanje vrata povucite dugme za otključavanje vrata (1) do položaja "Unlock". Crvena oznaka (2) na prekidaču za otključavanje vrata će se videti.
- Za zaključavanje vrata, gurnite dugme za zaključavanje vrata (1) do položaja "Lock". Ako su vrata pravilno zaključana, crvena oznaka (2) na prekidaču za zaključavanje vrata se neće videti.
- Za otvaranje vrata povucite ručicu na vratima prema spolja (3).

- Vrata se ne mogu zaključati ako je ključ u vozilu i ako su neka vrata otvorena.

### **i** Informacije

Ako se desi da električno zaključavanje vrata nekad ne funkcioniše dok ste u vozilu, probajte jednu od sledećih tehnika kako biste izašli:

Učestalo ponavljajte operacije otključavanja vrata (i ručno i električno) dok istovremeno povlačite ručicu na vratima.

Radite to i sa drugim bravama i ručicama, kako na prednjim, tako i na zadnjim vratima.

Spustite prednji prozor i pokušajte da mehaničkim ključem spolja otključate vrata.

## Sa ručicom vrata

### Prednja vrata

Ako je unutrašnja ručica vrata povučena kad su vrata zaključana, vrata će se otključati i otvoriti.



### Zadnja vrata

Ako je unutrašnja ručica vrata povučena jednom kad su vrata zaključana, vrata će se otključati.

Ako je unutrašnja ručica vrata povučena još jednom, vrata će se otvoriti.

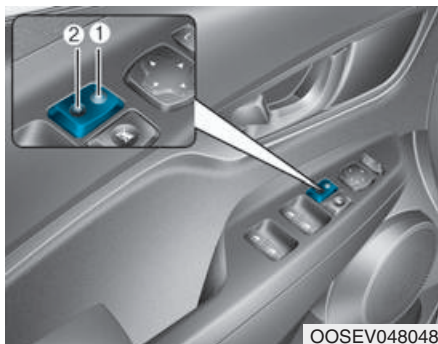
## Sa prekidačem za centralno zaključavanje



- Kada pritisnete ( ) deo (1) prekidača, sva vrata na vozilu će se zaključati.
  - Ako je pametan ključ u vozilu i ako su neka vrata otvorena, vrata se neće zaključati čak i ako je pritisnuto dugme prekidača za centralno zaključavanje (1).
- Kada pritisnete ( ) deo (2) prekidača, sva vrata na vozilu će se otključati.

### UPOZORENJE

- Vrata bi uvek trebalo da budu u potpunosti zatvorena i zaključana dok je vozilo u pokretu. Ako su vam vrata otključana, povećana je opasnost od ispadanja iz vozila ukoliko dođe do sudara.
- Ne povlačite unutrašnju ručicu na vozačevim i suvozačevim vratima dok je vozilo u pokretu.

### UPOZORENJE

Ne ostavljajte decu ili životinje bez nadzora u vozilu. Zatvoreno vozilo može postati vrlo vruće, uzrokujući smrt ili ozbiljne povrede dece bez nadzora ili životinja koje ne mogu da izađu iz vozila. Deca bi mogla da upravljaju opcijama vozila, koje bi ih mogle povrediti ili bi im neko nepoznat, kome omogućuje ulazak u vozilo, mogao nauditi.

### UPOZORENJE

Uvek obezbedite svoje vozilo. Ostavljajući vozilo otključano povećavate potencijalni rizik prema sebi ili drugima od nekoga ko bi se mogao skrivati u vašem vozilu. Da biste osigurali svoje vozilo, dok pritisnete kočnicu, pomerite ručicu menjača u položaj P (parkiranje) angažujte ručnu kočnicu i dugme POWER postavite u položaj OFF, zatvorite sve prozore, zaključajte sva vrata i uvek ponesite ključ sa sobom.

### UPOZORENJE

Ako ostanete u vozilu duže vreme dok je vreme veoma vruće ili veoma hladno, postoji rizik od povrede ili opasnosti po život. Ne zaključavajte vrata vozila spolja kada je neko u vozilu.

## ⚠ UPOZORENJE

Otvaranje vrata kada se nešto približava može uzrokovati štetu ili povredu. Budite oprezni pri otvaranju vrata i pazite na vozila, motocikle, bicikle ili pešake koji se približavaju vratima vozila.

## Funkcije automatskog otključavanja/zaključavanja vrata

### **Sistem za otključavanje vrata sa senzorima na udar (opciono)**

Sva vrata će se automatski otključati kada udarac aktivira vazdušne jastuke.

### **Sistem zaključavanja vrata sa senzorima brzine (opciono)**

Sva vrata će se automatski zaključati kada brzina vozila prelazi 15 km/h (9 mph).

Možete aktivirati ili deaktivirati funkciju Automatskog zaključavanja/otključavanja vrata u modu User Settings na LCD displeju. **Za više informacija pogledajte "LCD displej" u ovom poglavlju**

## Brave na zadnjim vratima za zaštitu dece



Brava za bezbednost dece je ugrađena da bi sprečila decu, koja sede na zadnjem sedištu, da slučajno otvore zadnja vrata. Sigurnosne brave zadnjih vrata treba koristiti kad god su deca u vozilu. Brava za bezbednost dece nalazi se na ivici svih zadnjih vrata. Kada je brava za bezbednost dece u položaju zaključavanja, zadnja vrata se neće otvoriti i ako se povuče ručica za otvaranje sa unutrašnje strane vrata (2).

Za zaključavanje brave za bezbednost dece, umetnite ključ (ili šrafciğer) u otvor (1) i okrenite ga u položaj zaključavanja. Da biste dopustili otvaranje zadnjih vrata iz vozila, otključajte brava za bezbednost dece.

## ⚠ UPOZORENJE

**Ako deca slučajno otvore zadnja vrata dok je vozilo u pokretu, mogla bi da ispadnu iz vozila. Zadnju brava za bezbednost dece uvek treba koristiti kad su deca u vozilu.**

## PROTIVPROVALNI ALARMNI SISTEM

Ovaj sistem pomaže da zaštitite svoje vozilo i dragocenosti. Sirena će se oglasiti i svetla upozorenja u slučaju opasnosti će kontinuirano treptati ako se desi sledeće:

- Vrata su otvorena bez pametnog ključa.
- Prtljažnik je otvoren bez pametnog ključa.

- Poklopac motora je otvoren. Alarm traje 30 sekundi, onda se sistem resetuje. Za isključenje alarma, otključajte vrata pametnim ključem.

Protivprovalni alarmni sistem se automatski uključuje 30 sekundi nakon što se zaključali vrata i prtljažnik. Da bi se sistem aktivirao, morate zaključati vrata i prtljažnik van vozila pametnim ključem ili pritiskom na dugme na spoljnoj ručici s pametnim ključem u posedu. Svetla upozorenja u slučaju opasnosti će treptati i zvučni signal će se oglasiti kada je sistem naoružan.

Kad je sigurnosni sistem uključen, otvaranja vrata, prtljažnika ili poklopca motora bez daljinskog ključa ili pametnog ključa će izazvati aktivaciju alarma. Protivprovalni alarmni sistem se neće uključiti ako poklopac motora, vrata prtljažnika ili bilo koja vrata nisu potpuno zatvorena. Ako se sistem ne uključuje, proverite jesu li poklopac motora, prtljažnik ili vrata u potpunosti zatvoreni. Ne pokušavajte da menjate ovaj sistem ili da dodajete druge uređaje na njega.

### **i** Informacije

- **Ne zaključavajte vrata dok svi putnici ne napuste vozilo. Ako poslednji putnik napusti vozilo kada je sistem uključen, alarm će se aktivirati.**
- **Ako alarm na vozilu nije isključen pametnim ključem, otvorite vrata pomoću mehaničkog ključa i pokrenite motor i sačekajte 30 sekundi.**
- **Kada je sistem razoružan, a vrata ili prtljažnik se ne otvore u roku 30 sekundi, sistem će se ponovo naoružati.**



### **i** Informacije

Vozila opremljena protivprovalnim alarmnim sistemom će imati nalepnicu na vozilu sa sledećim rečima:

1. WARNING
2. SECURITY SYSTEM

## Podešavanja volana po visini/dubini

### ⚠ UPOZORENJE

**NIKADA ne podešavajte volan dok vozite. Možete izgubiti kontrolu nad vozilom i izazvati nesreću, teške povrede ili smrt.**

### **i** Informacije

Nakon podešavanja, ponekad ručica za zaključavanje-oslobađanje ne zaključa volan.

To nije kvar. To se događa kada se dva zupčanika ne spoje ispravno. U tom slučaju podesite volan ponovo i onda ga zaključajte.

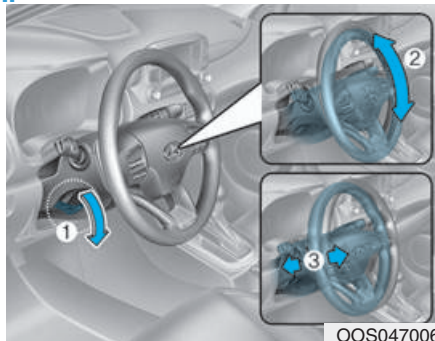

Da biste promenili ugao i visinu volana:

1. Povucite dole ručicu za zaključavanje-oslobađanje (1).
2. Podesite volan pod željenim uglom (2) i na željenu visinu (3). Pomerite volan, tako da bude okrenut prema vašim grudima, a ne prema licu. Pobrinite se da možete da vidite lampice upozorenja i merače na instrument tabli.
3. povucite gore ručicu za zaključavanje-otključavanje da biste zaključali volan u položaju.

Gurnite volan i gore i dole da biste bili sigurni da je zaključan u mestu.

### ⚠ OPREZ

**Dok prilagođavate volan po visini, molimo da ga ne povlačite i ne gurate jako, jer se fiksacija može oštetiti.**

## Grejanje volana (opciono)

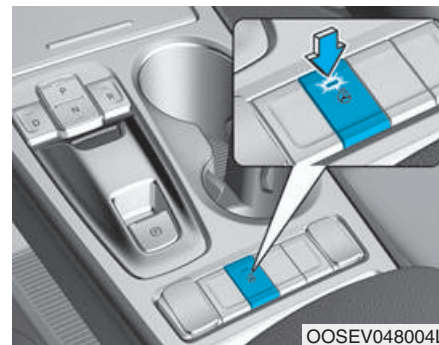

Kada je vozilo upaljeno pritisnite dugme za zagrevanje volana kako biste ga zagrejali. Indikator na dugmetu će svetleti.

Za isključivanje zagrevanja volana, ponovo pritisnite dugme. Indikator na dugmetu će se ugasiti.

### PAŽNJA

- Ne grebite led sa gledala retrovizora; to može oštetiti površinu stakla.
- Ako je retrovizor zaleđen, nemojte ga na silu podešavati. Koristite odobren sprej za odleđivanje (ne antifriz za hladnjak) ili sunder ili meku krpu sa veoma toplom vodom ili pomerite vozilo na toplo mesto i dozvolite da se led istopi.

### Podešavanje spoljnih retrovizora

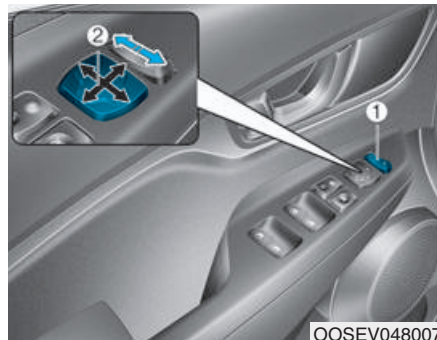

1. Pomerite ručicu (1) bilo prema L (leva strana) ili R (desna strana) (1) za izbor retrovizora koji želite da prilagodite.
2. Koristite kontrolu podešavanja retrovizora (2) da biste pozicionirali izabran retrovizor gore ili dole, levo ili desno.
3. Posle podešavanja, pomerite ručicu (1) na sredinu, da biste sprečili slučajna podešavanja. (1)

### PAŽNJA

- Retrovizori će prestati da se pomeraju kada dostignu najveći mogući ugao, ali motor i dalje radi dok je prekidač pritisnut. Ne pritiskajte prekidač duže nego što je potrebno, motor može da se oštetiti.
- Ne pokušavajte ručno da podesite spoljni retrovizor, jer se može oštetiti motor.

## Preklapanje spoljnog retrovizora

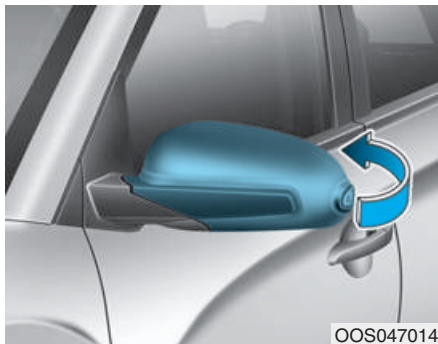

### Ručni tip (opciono)

Za preklapanje spoljnih retrovizora, uhvatite kućište retrovizora, a zatim ga preklopite prema zadnjem delu vozila.

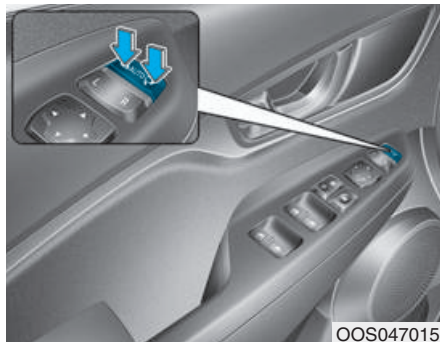

### Električni tip (opciono)

**Levo** : Retrovizor će se otklopiti.

**Desno**: Retrovizor će se prekllopiti.

**Centar (AUTO)** :Retrovizor će se prekllopiti ili otklopiti automatski kako sledi:

- Retrovizor će se prekllopiti ili otklopiti kada se vrata zaključaju ili otključaju pomoću pametnog ključa.
- Retrovizor će se prekllopiti ili otklopiti kada se vrata zaključaju ili otključaju pomoću dugmeta na spoljnoj ručici vrata.
- Retrovizor će se otklopiti kada priđete vozilu sa pametnim ključem i kada je "Welcome mirror" u User Settings modu na LCD displeju izabran (opciono).

### PAŽNJA

Električni tip spoljnog retrovizora deluje i kad je dugme POWER u položaju OFF. Međutim, kako bi se sprečilo nepotrebno pražnjenje akumulatora, nemojte podešavati retrovizore duže nego što je potrebno dok vozilo nije u modu pripravnosti. 🚗

### PAŽNJA

Ne preklapajte ručno električni tip retrovizora. To može uzrokovati kvar motora.



## PROZORI

### Električni prozori

■ Volan s leve strane

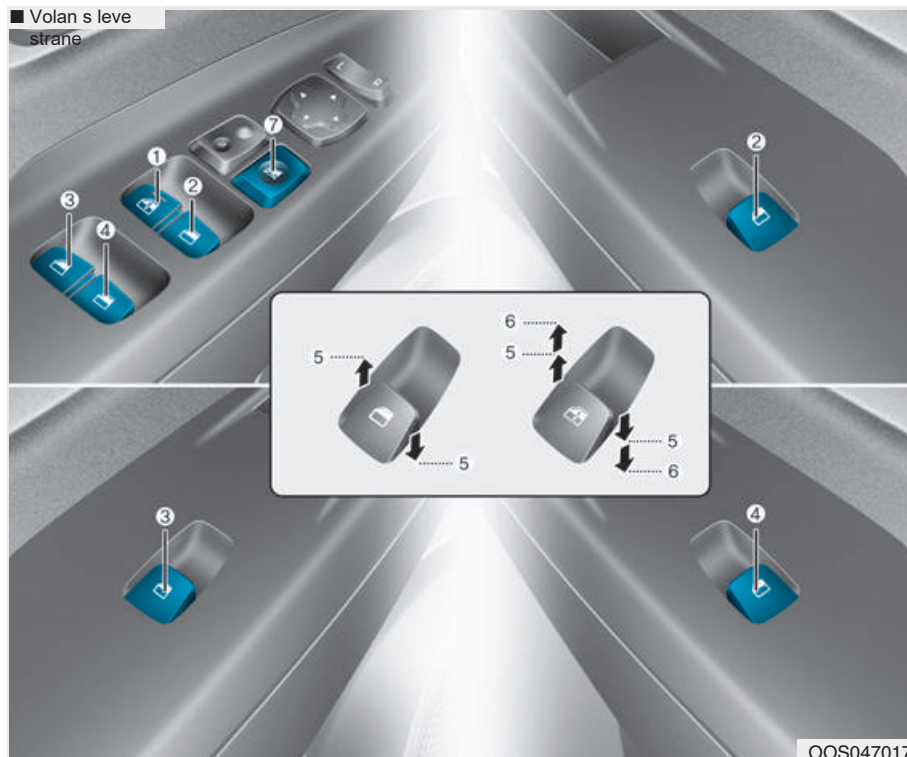

- (1) Prekidač električnog prozora na vozačevim vratima
  - (2) Prekidač električnog prozora na suvozačevim vratima
  - (3) Prekidač električnog prozora na zadnjim vratima (levim)
  - (4) Prekidač električnog prozora na zadnjim vratima (desnim)
  - (5) Otvaranje i zatvaranje prozora
  - (6) Automatski električni prozor\*
  - (7) Prekidač za zaključavanje električnih prozora
- \* :opciono



■ Volan s desne strane

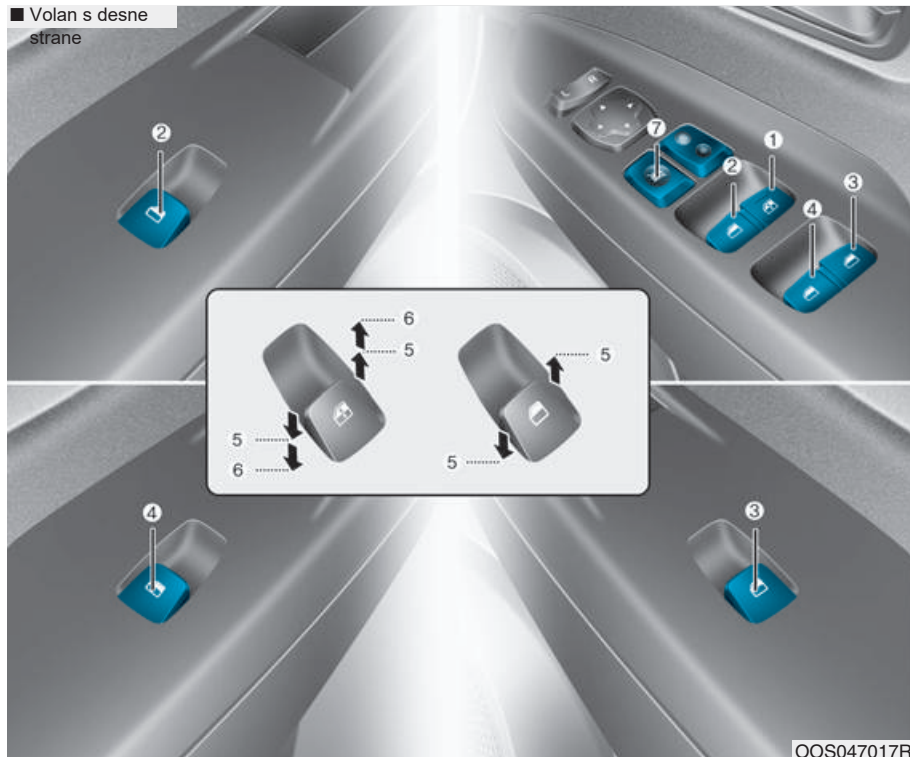

OOS047017R

- (1) Prekidač električnog prozora na vozačevim vratima
- (2) Prekidač električnog prozora na suvozačevim vratima
- (3) Prekidač električnog prozora na zadnjim vratima (levim)
- (4) Prekidač električnog prozora na zadnjim vratima (desnim)
- (5) Otvaranje i zatvaranje prozora
- (6) Automatski električni prozor\*
- (7) Prekidač za zaključavanje električnih prozora

\* :opciono

## **i** Informacije

Funkcija automatskog prekida zatvaranja je aktivna samo kada se funkcija „Auto Up“ koristi povlačenjem prekidača u potpunosti do drugog položaja graničnika.

### **⚠ UPOZORENJE**

Pobrinite se da su delovi tela ili drugi predmeti sigurni pre zatvaranja električnih prozora kako bi izbegli povrede ili oštećenja vozila. Objekti manji od 4 mm (0,16 inča) u prečniku uhvaćeni između prozorskog stakla i gornjeg kanala prozora ne mogu biti otkriveni automatskim prekidom zatvaranja prozora i prozor se neće zaustaviti i promeniti smer.

### **PAŽNJA**

Nemojte montirati nikakvu dodatnu opremu na prozore. Funkcija automatskog prekida zatvaranja neće raditi.

## **Prekidač za zaključavanje električnih prozora**

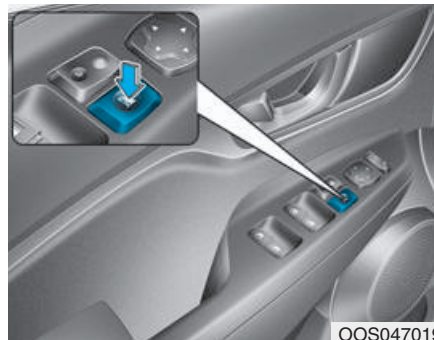

Vozač može onemogućiti prekidače električnih prozora putnika pritiskom na prekidač zaključavanja električnih prozora.

Kada se pritisne prekidač zaključavanja električnih prozora:

- Glavna vozačeva kontrola može upravljati svim električnim prozorima.
- Suvozačeva kontrola može upravljati suvozačevim električnim prozorom.
- Zadnja putnička kontrola ne može upravljati zadnjim električnim prozorima.

### **⚠ UPOZORENJE**

Ne dopustite deci da se igraju s električnim prozorima. Držite prekidač za zaključavanje prozora na vozačevim vratima u položaju LOCK (pritisnut). Ozbiljne povrede mogu da nastupe zbog slučajnog dečjeg upravljanja prozorima.

### **PAŽNJA**

- Da biste sprečili moguća oštećenja sistema električnih prozora, ne otvarajte ili zatvarajte dva ili više prozora u isto vreme. To će takođe osigurati dugovečnost osigurača.
- Nikada ne pokušavajte upotrebiti glavni prekidač na vozačevim vratima i individualni prekidač prozorskih vrata u suprotnim smerovima u isto vreme. Ako se to učini, prozor će se zaustaviti i neće se moći da se otvori ili zatvori.

## **⚠ UPOZORENJE**

- **NIKADA ne ostavljajte ključ u vozilu sa decom bez nadzora kada motor radi.**
- **NIKADA ne ostavljajte dete bez nadzora u vozilu. Čak i vrlo mala deca mogu slučajno uzrokovati pokretanje vozila, zaglaviti se u prozorima ili na drugi način povrediti sebe ili druge.**
- **Uvek proverite dvaput kako bi bili sigurni da su sve ruke, glava i druge prepreke sigurne pre zatvaranja prozora.**
- **Ne dopustite deci da se igraju s električnim prozorima. Držite prekidač za zaključavanje prozora na vozačevim vratima u položaju LOCK (pritisnut). Ozbiljne povrede mogu da nastupe zbog slučajnog dečjeg upravljanjem prozorima.**
- **Ne gurajte glavu, ruke ili telo kroz prozore za vreme vožnje**

## **PANORAMSKI KROV (OPCIONO)**

Ako je vaše vozilo opremljeno panoramskim krovom, možete pomerati ili nagnuti krov s prekidačem za upravljanje krovom, koji se nalazi na konzoli na plafonu.



Panoramski krov se samo može otvoriti, zatvoriti ili nagnuti ako je dugme POWER u položaju ON.

Panoramskim krovom se može upravljati još otprilike 10 minuta kada dugme POWER prebaci u ACC ili OFF položaj. Međutim, ako su prednja vrata otvorena panoramskim krovom neće moći da se upravlja ni tih 10 minuta.

## **i Informacije**

- **U hladnim i vlažnim klimatskim uslovima, panoramski krov ne može da radi ispravno zbog ledenih uslova.**
- **Nakon pranja automobila ili jake kiše, obrišite obavezno svu vodu na panoramskom krovu pre njegovog otvaranja.**

## **⚠ UPOZORENJE**

- **Nikad ne prilagođavajte panoramski krov ili štitnik za sunce dok vozite. To može rezultirati gubitkom kontrole ili nesrećom koja može uzrokovati smrt, ozbiljne povrede ili oštećenja vozila.**
- **Proverite da su glave, drugi delovi tela ili predmeti van putanje pre upotrebe panoramskog krova.**
- **Ne provlačite vaše glave, ruke ili telo van panoramskog krova dok vozite, da biste izbegli ozbiljne nesreće.**
- **Ne ostavljajte upaljeno vozilo i ključeve u njemu sa decom bez nadzora.**

(Nastavlja se)

**(Nastavak)**

Deca bez nadzora bi mogla upravljati panoramskim krovom, što može rezultirati ozbiljnom povredom.

- Ne sedite na vrhu vozila. To može uzrokovati povrede ili oštećenje vozila.

**PAŽNJA**

- Ne nastavljajte s pomeranjem ručice za kontrolu panoramskog krova nako što ste u potpunosti otvorili, zatvorili ili nagnuli panoramski krov. Može doći do oštećenja motora ili delova sistema.
- Uverite se da je panoramski krov zatvoren u potpunosti kada napuštate svoje vozilo. Ako panoramski krov ostane otvoren kiša ili sneg će upadati unutra i nakvasiti unutrašnjost vozila, a može biti i uzrok krađe.

## Zatvaranje i otvaranje panoramskog krova



Za otvaranje:  
Pritisnite ručicu za kontrolu panoramskog krova prema nazad do položaja prvog graničnika. Pustite prekidač kada želite da se panoramski krov zaustavi.

Za zatvaranje:  
Pritisnite ručicu za kontrolu panoramskog krova prema napred do položaja prvog graničnika. Pustite prekidač kada želite da se panoramski krov zaustavi.

## Pomeranje panoramskog krova

Pritiskajući napred ili nazad ručicu kontrole panoramskog krova do drugog položaja graničnika, momentalno se do kraja otvara ili zatvara panoramski krov, čak i kada je prekidač pušten. Da biste zaustavili panoramski krov u željenom položaju dok je panoramski krov u pokretu, pritisnite prema nazad ili napred ručicu kontrole panoramskog krova i pustite prekidač.

### **i** Informacije

Da biste smanjili buku od vetra je vozilo u pokretu, preporučuje se da vozite sa malo zatvorenim panoramskim krovom (zaustavite panoramski krov otprilike 7cm pre maksimalno otvorenog položaja.)

### Automatski prekid zatvaranja (opciono)



Ako panoramski krov otkrije bilo šta, dok se automatski zatvara, obrnuće smer, a zatim se zaustaviti, kako bi se smetnja uklonila.

Funkcija automatskog prekida zatvaranja ne radi ako je prepreka između kliznog stakla i okvira panoramskog krova mala. Trebalo bi uvek proveriti jesu li svi putnici i predmeti daleko od panoramskog krova pre njegovog zatvaranja.

### ⚠ UPOZORENJE

**Mali predmeti koji mogu biti uhvaćeni između stakla panoramskog krova i kanala prednjeg stakla možda neće biti detektovani sistemom automatskog prekida zatvaranja. U ovom slučaju panoramsko staklo neće detektovati predmet i obrnuti pravac kretanja.**

### Naginjanje panoramskog krova

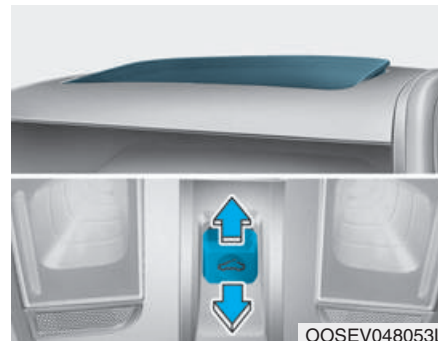

Naginjanje panoramskog krova za otvaranje:

Gurajte ručicu panoramskog krova gore, sve dok se on ne pomeri u željeni položaj.

Za zatvaranje panoramskog krova:

Pritiskajte ručicu panoramskog krova napred, dok se on ne pomeri u željeni položaj.

### PAŽNJA

- Povremeno uklonite svu prljavštinu koja se može akumulirati na šini vodiči panoramskog krova ili između panoramskog krova i krovnog panela, što može napraviti buku.
- Ne pokušavajte da otvorite panoramski krov kada su temperature ispod 0 stepeni Celzijusa ili kada je panoramski krov prekriven snegom ili ledom, inače motor može biti oštećen. U hladnim i vlažnim klimatskim uslovima, panoramski krov neće raditi ispravno.

### Štitnik za sunce



Štitnik za sunce će se automatski otvoriti sa panoramskim krovom kada se stakleni panel pomeri. Ako želite da ga zatvorite, pomerite štitnik za sunce ručno.

### PAŽNJA



**Panoramski krov je napravljen da klizi zajedno sa štitnikom za sunce. Ne ostavljajte štitnik za sunce zatvoren, dok je panoramski krov otvoren.**

### Resetovanje panoramskog krova

Panoramski krov treba resetovati ako se nešto od sledećeg dogodi:

- Akumulator je ispražnjen ili diskonektovan ili je srodni osigurač zamenjen ili isključen.
- Funkcija otvaranja panoramskog krova jednim dodirnom ne radi normalno.

Za resetovanje panoramskog krova, preduzmite sledeće korake:

1. Postavite dugme POWER u ON položaj ili kada je vozilo u modu pripravnosti (  ). Preporučuje se da panoramski krov resetujete dok je vozilo u modu pripravnosti (  ).
2. Gurnite kontrolnu ručicu napred. Panoramski krov će se sasvim zatvoriti ili nagnuti, u zavisnosti od uslova.
3. Otpustite kontrolnu ručicu dok se panoramski krov ne pokrene.
4. Gurnite kontrolnu ručicu napred otprilike 10 sekundi.
  - Kada je panoramski krov zatvoren :Staklo će se nagnuti i lagano pomeriti gore ili dole.

- Kada je panoramski krov nagnut: Staklo će se lagano pomerati gore i dole.

Ne otpuštajte ručicu dok se proces ne završi.  
Ako otpustite ručicu u toku procesa, pokušajte ponovo krećući od tačke 2.

5. U roku od 3 sekunde gurnite kontrolnu ručicu napred dok panoramski krov ne počene da radi na sledeći način:

Spustite → Pomeranjem otvoreno  
→ Pomeranjem zatvoreno.

Ne otpuštajte ručicu dok se proces ne završi.  
Ako otpustite ručicu u toku procesa, pokušajte ponovo krećući od tačke 2.

6. Otpustite kontrolnu ručicu panoramskog krova kada se proces završi. Panoramski krov je resetovan.

### **i** Informacije

- Ako se panoramski krov ne resetuje nakon što je akumulator ispražnjen ili isključen, ili je srodni osigurač zamenjen ili isključen, panoramski krov možda neće raditi pravilno.
- Za više informacija preporučujemo da kontaktirate ovlašćenog HYUNDAI distributera.

### Upozorenje na otvoren panoramski krov (opciono)

- Ako vozač isključi vozilo kad panoramski krov nije potpuno zatvoren, zvuk upozorenja će se oglasiti na oko 3 sekunde i upozorenje na otvoren panoramski krov će se pojaviti na LCD displeju.
- Ako vozač isključi vozilo i otvori vrata kad panoramski krov nije potpuno zatvoren, upozorenje na otvoren panoramski krov će se pojaviti na LCD displeju dok se vrata ne zatvore ili se panoramski krov u potpunosti ne zatvori.

Bezbedno zatvorite panoramski krov kad napuštate vaše vozilo.

## SPOLJNE KARAKTERISTIKE

### Poklopac motora

#### Otvaranje poklopcu motora

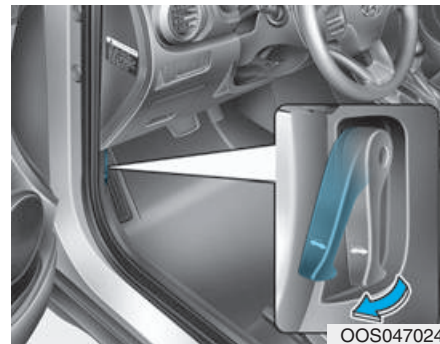

1. Parkirajte vozilo i aktivirajte parkirnu kočnicu.
2. Povucite ručicu za oslobađanje i otvaranje reze. Poklopac motora bi trebalo da se lagano otvori.



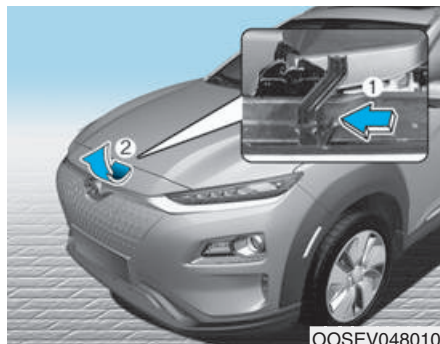

3. Idite do prednjeg dela vozila, lagano podignite poklopac motora, pritisnite sekundarni otvarač ka gore na unutrašnjem centru poklopca motora (1) i podignite poklopac motora (2).
4. Izvucite potpornu šipku.

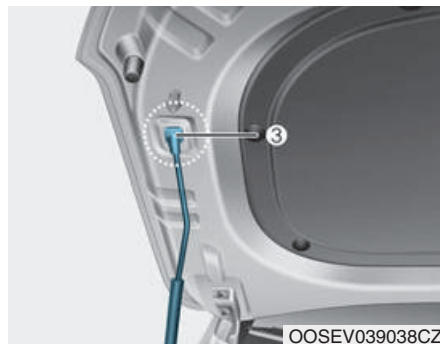

5. Držite poklopac otvorenom pomoću potporne šipke (1).

### **Zatvaranje poklopca motora**

1. Pre zatvaranje poklopca motora proverite sledeće:
  - Svi čepovi u prostoru motora moraju biti ispravno postavljeni.
  - Rukavice, krpe ili bilo koji drugi zapaljivi materijal treba ukloniti iz prostora motora.
2. Vratite potpornu šipku u okvir kako bi se sprečilo zveckanje.
3. Spustite poklopac motora do pola (podignut otprilike oko 30cm) i pustite ga da bi se sigurno zaključala u mestu. Proverite dvaput da li je poklopac motora sigurno zaključan. Ako poklopac može malo da se podigne, nije bezbedno zaključan. Otvorite ga ponovo i zatvorite sa više snage.



## Prtljažnik

### Otvaranje prtljažnika

Uverite se da je menjač u P (Parkiranje) i aktivirajte parkirnu kočnicu.

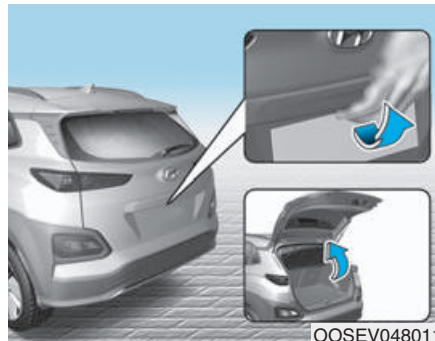

Onda uradite nešto od sledećeg:

1. Otključajte sva vrata sa dugmetom za otključavanje vrata na vašem daljinskom ili pametnom ključu. Pritisnite dugme na ručici prtljažnika i otvorite prtljažnik.
2. Pritisnite i držite dugme za otključavanje prtljažnika na daljinskom ili pametnom ključu. Pritisnite dugme na ručici prtljažnika i otvorite prtljažnik.
3. Sa pametnim ključem u posedu, pritisnite dugme na ručici prtljažnika i otvorite prtljažnik.

### Zatvaranje prtljažnika



Spustite vrata prtljažnika i gurnite čvrsto prema dole da se zaključaju. Uvek se uverite da su vrata prtljažnika dobro zatvorena, pokušavajući ponovo da ih podignete.

### **i** Informacije

**Kako biste sprečili oštećenja na cilindrima za podizanje vrata prtljažnika i spojenoj mehaničkoj opremi, uvek zatvorite vrata prtljažnika pre vožnje.**

#### **PAŽNJA**

**U hladnim i vlažnim klimama, zaključavanje vrata prtljažnika i mehanizmi prtljažnika možda neće raditi ispravno zbog ledenih uslova.**

## ⚠ UPOZORENJE



**Ne držite deo (gasni amortizer) koji podržava vrata prtljažnika. Zapamtite da deformacija ovog dela može uzrokovati oštećenja vozila i rizik od nezgode.**

## ***Sigurnosno otpuštanje prtljažnika u hitnim slučajevima***

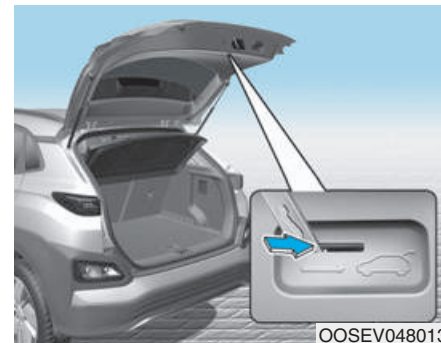

Vaše vozilo je opremljeno sa ručicom za sigurnosno otpuštanje prtljažnika u hitnim slučajevima koja se nalazi na dnu prtljažnika. Kad je neko slučajno zaključan u prtljažnom prostoru, prtljažnik se može otvoriti ako uradite sledeće:

1. Ubacite ključ u otvor.
2. Pritisnite ručicu za otpuštanje prtljažnika ključem.
3. Podignite gore vrata prtljažnika.

## UPOZORENJE

- Zbog hitnih slučajeva, morate znati mesto na kom se nalazi ručica za sigurnosno otpuštanje prtljažnika u hitnim slučajevima i kako da otvorite prtljažnik ako ste slučajno zaključani u prtljažnom prostoru.
- Nikom ne treba dozvoliti da bude u prtljažnom prostoru nikada. Prtljažni prostor je veoma opasno mesto u slučaju sudara.
- Koristite samo ručicu za otpuštanje u hitnim slučajevima. Koristite sa posebnom pažnjom, posebno kad je vozilo u pokretu.

## Vrata za punjenje

### Otvaranje vrata za punjenje



1. Pritisnite papučicu kočnice i aktivirajte parkirnu kočnicu.
2. Isključite sve prekidače, prebacite u P (Parkiranje) i isključite vozilo.
3. Pritisnite vrata za punjenje na mestu gde se nalazi ikonica da biste ih otvorili. Vrata za punjenje se otvaraju samo kad su vrata otključana.

## Informacije

Ako ne možete da otvorite vrata za punjenje zbog ledenih vremenskih uslova, lagano kucnite po njima ili uklonite led u blizini vrata za punjenje. Nemojte na silu otvarati vrata za punjenje.

### **Zatvaranje vrata za punjenje**

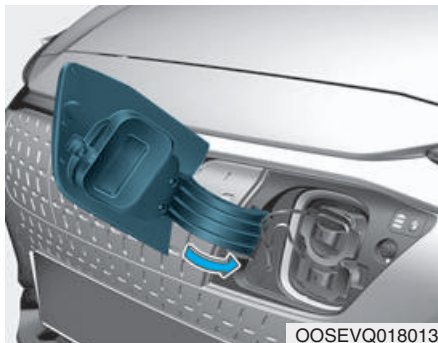

OOSEVQ018013

1. Nakon punjenja, instalirajte poklopac za utičnicu za punjenje.
2. Zatvarajte vrata za punjenje dok se sigurno ne zaključaju.

**Za više informacija pogledajte Vodič za električna vozila na početku ovog korisničkog uputstva.**

## INSTRUMENT TABLA



1. Merač snage/punjenja
2. Brzinometar
3. Lampice upozorenja i indikatori
4. LCD displej (uključujući Putni kompjuter)
5. Merač baterije SOC (status napunjenosti)

**Stvarna instrument tabla u vozilu se može razlikovati od ilustracije. Za više detalja pogledajte "Merači" u ovom poglavlju.**

OOSEV048100L

## Kontrole na instrument tabli

### Osvetljenost instrument table

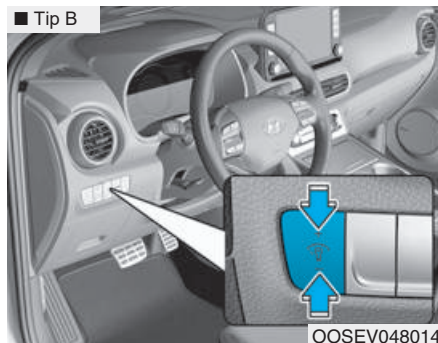

Kada su poziciona svjetla i prednja svjetla vozila uključena, pritisnite dugme za kontrolu osvetljenja da biste podesili osvetljenje instrument table.

Kada pritisnete dugme za kontrolu osvetljenja instrument table, podesićete i jačinu prekidača unutrašnjeg osvetljenja.

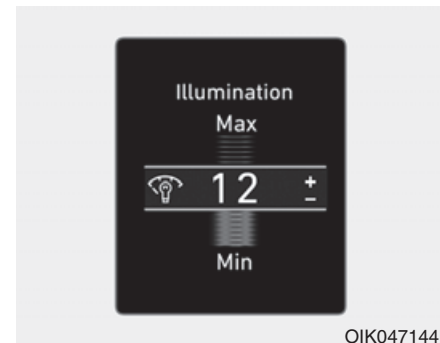

- Osvetljenje instrument table je prikazano. Ako jačina osvetljenja doseže maksimalan ili minimalan nivo, alarm će se oglasiti.

## Merači

### Brzinometar

■ COMFORT mod



■ SPORT mod



■ ECO/ECO+ mod



Brzinometar pokazuje brzinu vozila i kalibriran je u kilometrima na sat (km/h) i/ili u miljama na sat (MPH).

Brzinometar se prikazuje različito zavisno od izabranog moda vožnje u Sistemu integrisane kontrole modova vožnje.

**Za više informacija pogledajte "Sistem integrisane kontrole modova vožnje" u poglavlju 5.**

### Sekundarni brzinometar



Sekundarni brzinometar se prikazuje na instrument tabli kad izaberete 'Other features → Speedometer subscale' u User Settings modu. Sekundarni brzinometar se ne prikazuje kad poništite izbor u User Setting modu.

**Za više detalja pogledajte "Modovi LCD displeja" u ovom poglavlju.**

### Merač obrtaja



Merač obrtaja prikazuje vrednost broja obrtaja u realnom vremenu dok vozite kad je SPORT mod izabran pritiskom na dugme DRIVE MODE.

### Power/Charge gauge

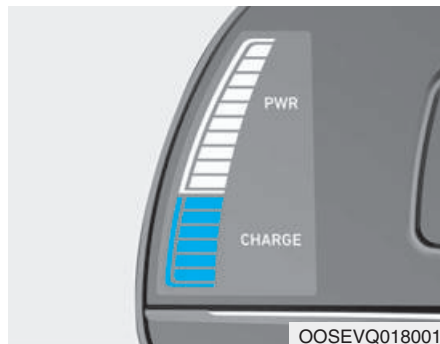

Merač snage/punjenja pokazuje stepen potrošnje energije vozila i status punjenja/praznjenja regenerativnog kočenja.

#### • POWER / SNAGA :

Prikazuje raspon potrošnje energije tokom vožnje uzbrdo ili ubrzavanja. Što više električne energije se koristi, viši je nivo na meraču.

#### • CHARGE / PUNJENJE:

Prikazuje status punjenja baterije kada se puni pomoću regenerativnog kočenja (usporavanje ili vožnja nizbrdo). Što više električne energije se napuni, niži je nivo merača.



## Merač statusa napunjenosti (SOC) visokonaponske baterije

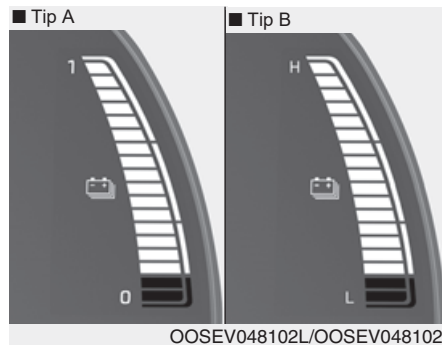

SOC merač ukazuje na preostalu snagu visokonaponske baterije. "0 ili L (Nizak)" položaj na indikatoru ukazuje da nema dovoljno energije u visokonaponskoj bateriji.

"H (visok) ili 1" položaj ukazuje da je pogonska baterija u potpunosti napunjena.

Kada vozite auto-putem proverite unapred da li je baterija dovoljno napunjena.



Kada su 2 linije merača (blizu "L (Nizak) ili 0" područja) na SOC meraču, lampica upozorenja se pali da vas upzori na nivo baterije.

Kad se lampica upozorenja upali, vozilo se može voziti još dodatnih 20~30 km (12~18 miља) zavisno od brzine, grejanja/klimatizacije, vremenskih uslova, načina vožnja i drugih faktora. Potrebno je punjenje.

### PAŽNJA

**Kad ostanu 1-2 linije merača za visokonaponsku bateriju, brzina vozila je ograničena i na kraju će se se vozilo ugasiti. Napunite odmah vozilo.**

## Merač spoljne temperature



Ovaj merač pokazuje trenutnu spoljnu temperaturu vazduha bilo u Celzijusima (°C) ili u Faranhajtima.

- Raspon temperature :  
-40°C ~ 60°C (-40°F ~ 140°F)

Spoljna temperatura na ekranu možda se neće odmah promeniti kao kod običnog termometra da ne ometa vozača. Jedinica za temperaturu (iz °C do °F ili iz °F do C °) može menjati na sledeće načine:

- User Settings mod na instrument tabli: Možete promeniti jedinicu temperature u "Other Features - Temperature unit".
- Sistem automatske kontrole klimatizacije: Dok pritisnete OFF dugme, pritisnite AUTO dugme na 3 sekunde ili duže.

Jedinica temperature na instrument tabli i sistem kontrole klime će se odjednom promeniti.

### Merač pređenog puta

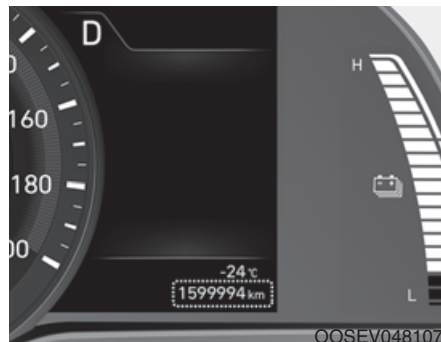

Merač pređenog puta pokazuje ukupnu udaljenost koju je vozilo prešlo i treba da se koristi kako bi se utvrdilo kada treba obaviti periodično održavanje.

### Kilometraža do pražnjenja

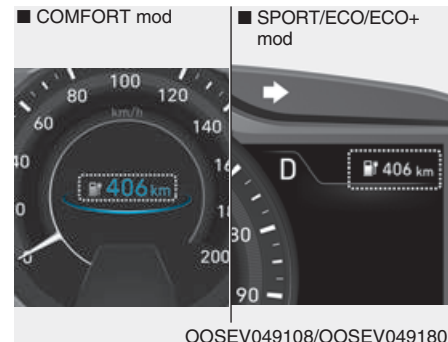

- Kilometraža do pražnjenja je procenjena kilometraža koje vozilo može preći sa preostalim nivoom visokonaponske baterije. **Za više informacija pogledajte "Kilometraža do pražnjenja" u uputstvu za električno vozilo.**
- Kilometraža do pražnjenja se prikazuje različito u zavisnosti od izabranog moda vožnje u Sistemu integrisane kontrole modova vožnje. **Za više detalja pogledajte "Sistem integrisane kontrole modova vožnje" u poglavlju 5.**

### **Dodatna kilometraža do pražnjenja Indikator prenosa reduktora od regenerativnog kočenja**



Dodatna kilometraža do pražnjenja koja se pretvara od regenerativne energije od strane regenerativnog kočenja se prikazuje ako je ECO/ECO+ mod izabram pritiskom na dugme Drive Mode. Displej se inicijalizuje na 0 ako se regenerativno kočenje zaustavi zbog ubrzavanja, itd.



Ovaj indikator prikazuje koja brzina je izabrana.

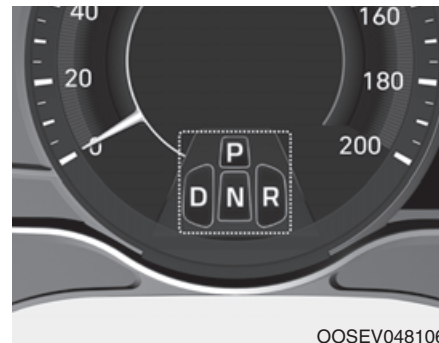

### **Pop-up indikator prenosa (opciono)**

Pop-up indikator ukazuje na trenutni položaj stepena prenosa na instrument tabli na oko 2 sekunde kad prebacujete u druge položaje (P/R/N/D).

Funkcija pop-up indikatora prenosa se može aktivirati ili deaktivirati u User Settings modu na instrument tabli LCD displeja.

### Indikator raspona regenerativnog kočenja

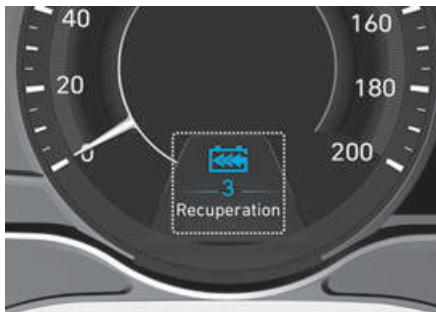

OOSEV048109L

Kada koristite regenerativno kočenje, možete izabrati raspon od 0 do 3 pritiskom na ručicu sekvencijalnog menjača.

**Za više informacija pogledajte "Sistem regenerativnog kočenja u poglavlju 5.**

### Pametan vodič ECO pedale

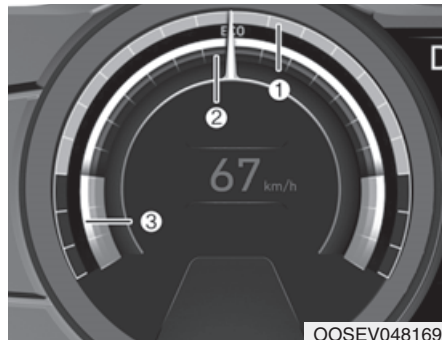

OOSEV048169

Pametan vodič ECO pedale se prikazuje da bi doveo do ekološke vožnje kad pritisnete dugme **DRIVE MODE** i izaberete mod **ECO/ECO+**.

- (1) Vodič ekološke vožnje
- (2) Nivo ubrzanja vozača na papučici
- (3) Odeljak izvan vodiča za ekološku vožnju

- Vodi sporo ubrzanja pri vožnji malim brzinama
- Vodi vožnju uzimajući u obzir optimalnu potrošnju goriva kad vozite srednjim brzinama.
- Vodi vožnju konstantnom brzinom i usporavanje kad vozite velikim brzinama.

### Lampice upozorenja i indikatori

#### **i** Informacije

Uverite se da su sve lampice upozorenja u **OFF** položaju nakon pokretanja motora. Ako je neka lampica još uvek **ON**, to ukazuje na situaciju na koju treba obratiti pažnju.

#### **Indikator Ready**



Ovaj indikator svetli :

Kad je vozilo spremno za vožnju.

- **ON** : Normalna vožnja je moguća.
  - **OFF**: Normalna vožnja nije moguća. ili se pojavio problem.
  - **Treptanje** : Vožnja u hitnim slučajevima.
- Kada se indikator Ready ugasi ili trepće, postoji problem sa sistemom. U tom slučaju preporučujemo da vaše vozilo pregleda ovlašćeni **HYUNDAI** distributer.

## Servisna lampica upozorenja



Ova lampica upozorenja svetli :

- Kad je dugme POWER u ON položaju.
  - Svetli otprilike 3 sekunde i onda se gasi.
- Kada postoji problem sa delovima povezanim sa sistemom kontrole električnog vozila, kao što su senzori, itd.

Kad lampica upozorenja svetli dok vozite ili se ne gasi nakon pokretanja vozila, preporučujemo da vozilo pregleda ovlašćeni HYUNDAI distributer.

## Lampica upozorenja na pad snage



Ova lampica upozorenja svetli :

- Kad je snaga ograničena zbog bezbednosti električnog vozila. Snaga je ograničena iz sledećih razloga.
  - Nivo visokonaponske baterije je ispod određenog nivoa ili se napon smanjuje.
  - Temperatura elektromotora ili visokonaponske baterije je suviše niska ili suviše visoka.
  - - Postoji problem sa rashladnim sistemom ili kvar koji može ometati normalnu vožnju.

### PAŽNJA

- **Ne ubrzavajte i ne pokrećite vozilo naglo kada svetli lampica upozorenja na pad snage.**

- Kada je nivo visokonaponske baterije nizak, lampica upozorenja na rad snage svetli i izlazna snaga vozila je ograničena. Odmah napunite bateriju, jer nećete moći da vozite uzbrdo ili ćete proklizati na nizbrdici sa upaljenom lampicom upozorenja.

## Indikator punjenja



Ova lampica upozorenja svetli :

- Kad punite visokonaponsku bateriju.

## Lampica upozorenja na nivo visokonaponske baterije



Ova lampica upozorenja svetli :

- Kada je nivo visokonaponske baterije nizak. Kada se lampica upozorenja upali, napunite bateriju odmah.

### Lampica upozorenja na vazdušni jastuk



#### Ova lampica upozorenja svetli :

- Kada je dugme POWER u ON položaju.
  - Svetli otprilike 6 sekundi i onda se gasi.
- Kada postoji kvar SRS-a. U ovom slučaju preporučujemo da vozilo pregleda ovlašćeni HYUNDAI diler.

### Lampica upozorenja na sigurnosni pojas



Ova lampica upozorenja obaveštava vozača da sigurnosni pojas nije vezan.

**Za više detalja pogledajte deo "Sigurnosni Pojasevi" u poglavlju 2.**

### Lampica upozorenja na parkirnu kočnicu & kočionu tečnost



#### Ova lampica upozorenja svetli :

- Kada je dugme POWER u ON položaju.
  - Svetli otprilike 3 sekunde
  - Ostaje upaljena kada se aktivira parkirna kočnica.
- Kada se koristi parkirna kočnica.
- Kada je nivo tečnosti za kočnice u rezervoaru nizak.
  - Ako lampica upozorenja svetli sa otpuštenom parkirnom kočnicom, to ukazuje da je nivo tečnosti za kočnice u rezervoaru nizak.
- Kada regenerativno kočenje ne radi.

### Kada je nivo kočione tečnosti u rezervoaru nizak:

1. Pažljivo se odvezite do najbližeg bezbednog mesta i zaustavite vaše vozilo.
2. Kada ugasi motor, odmah proverite nivo kočione tečnosti i dodajte tečnosti koliko je potrebno. **(Za više detalja pogledajte deo "Kočiona Tečnost" u poglavlju 7).** Nakon što dodate tečnost za kočnice, proverite sve delove kočnice zbog curenja tečnosti. Nemojte voziti vaše vozilo ako ustanovite da tečnost za kočnice curi, ili lampica upozorenja i dalje svetli, ili ako kočnice ne rade ispravno. Preporučujemo da vozilo pregleda ovlašćeni HYUNDAI distributer.

## UPOZORENJE

**Lampica upozorenja za parkirnu kočnicu & kočionu tečnost**  
**Vožnja vozila s upaljenim lampicom upozorenja je opasna. Ako lampica upozorenja za parkirnu kočnicu i tečnost u parkirnoj kočnici svetli s otpuštenom parkirnom kočnicom, to znači da je nivo kočione tečnosti nizak. U tom slučaju, preporučujemo da vam vozilo pregleda ovlašćeni HYUNDAI distributer.**

### **Lampica upozorenja na regenerativno kočenje**



**Ova lampica upozorenja svetli :**

Kada regenerativna kočnica ne radi i kada ne radi ispravno. Ovo uzrokuje da Lampica upozorenja kočnice (crvena) i Lampica upozorenja regenerativne kočnice (žuta) svetle istovremeno.

U ovom slučaju vozite oprezno i savetujemo vam da vozilo pregleda ovlašćeni HYUNDAI distributer. Funkcionisanje papučice kočnice može postati teže nego obično i razdaljina kočenja će se povećati.

### **Lampica upozorenja na Anti-lock kočioni sistem (ABS)**



**Ova lampica upozorenja svetli :**

- Kada je dugme POWER u ON položaju.
  - Svetli približno 3 sekunde, a zatim se ugasi.
- Kad postoji kvar s ABS-om (normalni sistem kočenja će i dalje raditi bez pomoći sistema protiv blokiranja kočnica).
  - U ovom slučaju, preporučujemo da ovlašćeni HYUNDAI distributer pregleda vaše vozilo.

**Lampica upozorenja za elektronsku distribuciju snage kočenja (EBD)**



Ove dve lampice upozorenja svetle istovremeno dok vozite:

- Kada ABS i regularni kočioni sistem ne rade ispravno. U ovom slučaju, preporučujemo da vaše vozilo pregleda ovlašćeni HYUNDAI distributer.

**⚠ UPOZORENJE**

**Lampica upozorenja za elektronsku distribuciju snage kočenja (EBD)**

**Kada svetle (ABS) Sistem protiv blokade kočnica i lampica upozorenja Parkirne kočnice i kočione tečnosti, kočioni sistem neće raditi ispravno i možete iskusiti neočekivanu i opasnu situaciju tokom iznenadnog kočenja.**

U ovom slučaju, izbegavajte vožnju velikom brzinom i iznenadno kočenje. Preporučujemo da vaše vozilo pregleda ovlašćeni HYUNDAI distributer.

**i Informacija - Lampica upozorenja na Elektronsku distribuciju snage kočenja (EBD)**

Kada lampica upozorenja ABS svetli ili obe lampice upozorenja ABS i Parkirna Kočnica&Kočiona Tečnost svetle, brzinometar, merač pređenog puta i merač predene kilometraže na putovanju možda neće raditi. Takođe, EPS lampica upozorenja će svetleti i napor pri upravljanju volanom se može povećati ili smanjiti. U ovom slučaju preporučujemo da vozilo pregleda ovlašćeni HYUNDAI distributer što je pre moguće.

**Lampica upozorenja na električni servo volan (EPS)**



Ova lampica upozorenja svetli :

- Kada je dugme POWER u ON položaju.
  - Svetli približno 3 sekunde, a zatim se ugasi.
- Kada postoji kvar Električnog servo volana.

U ovom slučaju preporučujemo da vaše vozilo pregleda ovlašćeni HYUNDAI distributer.



### **Lampica upozorenja na punjenja (za bateriju od 12-volti)**



#### **Ova lampica upozorenja svetli:**

- Kada je nivo baterije od 12V nizak ili postoji kvar u sistemu punjenja, poput LDC-a.
- Ako se lampica upozorenja upali tokom vožnje, pomerite vozilo na bezbedno mesto, ugascite i ponovo upalite vozilo i proverite da li se lampica ugasila. Ako lampica upozorenja nastavlja da svetli, preporučujemo da vozilo pregleda ovlašćeni HYUNDAI diler.
- Čak i ako se lampica upozorenja ugasi, preporučujemo da vozilo pregleda ovlašćeni HYUNDAI diler. Ako vozite auto dok je lampica upozorenja upaljena, brzina vozila može biti ograničena i baterija od 12V se može isprazniti.

\* LDC : Niskonaponski DC-DC konvertor.

### **Glavna lampica upozorenja**



#### **Ova lampica upozorenja svetli:**

- Kada postoji kvar u radu nekog od sledećih sistema:
- Kvar sistema pomoći u izbegavanju frontalnog sudara (opciono)  
Pomoć u izbegavanju frontalnog sudara radar blokiran (opciono)

- Kvar sistema upozorenja na sudar u mrtvom uglu (opciono)
- Upozorenje na sudar u mrtvom uglu - radar blokiran (opciono)
- Kvar pametnog tempomata (opciono)
- Kvar LED prednjih svetala (opciono)
- Kvar pomoći u obaranju dugih svetala (opciono)
- Kvar sistema Pametnog tempomata (opciono)
- Blokiran radar sistema Pametnog tempomata (opciono)

- Kvar sistema nadzora pritiska u gumama (TPMS) (opciono)

Da biste saznali detalje upozorenja, pogledajte LCD displej.

### **Lampica upozorenja na nizak pritisak u gumama**



#### **Ova lampica upozorenja svetli:**

- Kada je dugme POWER u ON položaju.
  - Svetli približno 3 sekunde, a zatim se ugasi.
- Kad je jedna ili više guma značajno izduvana.

**Za više informacija pogledajte “Sistem za nadzor pritiska u gumama (TPMS)” u poglavlju 6.**

Ova lampica upozorenja ostaje da svetli nakon treptanja od 60 sekundi ili ponovljeno trepće, pali se i gasi u intervalima od 3 sekunde:

- Kada postoji kvar TPMS-a. U ovom slučaju, preporučujemo da vaše vozilo proveri ovlašćeni HYUNDAI diler što je pre moguće.

Za više informacija pogledajte "Sistem za nadzor pritiska u gumama (TPMS)" u poglavlju 6.

### UPOZORENJE

#### Bezbedno zaustavljanje

- TPMS ne može da vas upozori na teška i iznenadna oštećenja gume uzrokovana spoljnim faktorima.
- Ako primetite bilo kakvu nestabilnost vozila, momentalno skinite nogu sa papučice gasa, postepeno kočite malom snagom i polako se pomerite na bezbedno mesto pored puta.

### **Lampica upozorenja na elektronsku parkirnu kočnicu (EPB)**

Ova lampica upozorenja svetli:

- Kada je dugme POWER u ON položaju.
  - Svetli približno 3 sekunde, a zatim se ugasi.
- Kada postoji kvar EPB-a. U ovom slučaju preporučujemo da vaše vozilo pregleda ovlašćeni HYUNDAI distributer.

EPB

### Informacije

Lampica upozorenja na električnu parkirnu kočnicu (EPB) može svetleti kad se indikator Elektronske kontrole stabilnosti (ESC) pali da ukaže da ESC ne radi ispravno. (To ne ukazuje na kvar EPB-a).

**Lampica upozorenja na pomoć u izbegavanju frontalnog sudara (opcija)**



Ovaj indikator svetli:

- Kada je dugme POWER u ON položaju.
  - Svetli približno 3 sekunde, a zatim se ugasi.
- Kada postoji kvar FCA.

U ovom slučaju preporučujemo da vaše vozilo pregleda ovlašćeni HYUNDAI distributer.

Za više informacija pogledajte "Pomoć u izbegavanju frontalnog sudara (FCA)" u poglavlju 5.

### Indikator sistema Pomoći za ostanak u traci



Ovaj indikator svetli:

- [Zeleno] Kad su uslovi za rad sistema ispunjeni.
- [Belo] Kad su uslovi za rad sistema nisu ispunjeni.
- [Žuto] Kad postoji kvar sistema Pomoći za ostanak u traci. In this case, we recommend that U ovom slučaju, preporučujemo da vaše vozilo proveri ovlašćeni HYUNDAI diler.

**Za više informacija pogledajte "Sistem pomoći za ostanak u traci (LKA)" u poglavlju 5.**

### Lampica upozorenja na led na putu (opciono)



Ova lampica upozorenja upozorava vozača da je put možda zalađen.

Kad je temperatura na meraču spoljne temperature ispod otprilike 4°C (40°F), Lampica upozorenja na led na putu i Merač spoljne temperature trepću i onda svetle. Takođe zvučno upozorenje će se jednom oglasiti.

Funkcija upozorenja na led na putu se može aktivirati ili deaktivirati u modu User Settings na LCD displeju.

### **i** Informacije

Ako se lampica upozorenja na led na putu pojavi dok vozite, treba da vozite pažljivije i bezbednije, da se uzdržite od preticanja, naglog ubrzavanja, iznenadnog kočenja ili oštrog skretanja, itd.

### Indikator AUTO HOLD

AUTO  
HOLD

Ovaj indikator svetli:

- [Belo] Kada aktivirate sistem auto hold pritiskom na prekidač AUTO HOLD.
- [Zeleno] Kada sasvim zaustavite vozilo pritiskom na papučicu kočnice sa aktiviranim auto hold sistemom.
- [Žuto] Kada postoji kvar sa sistemom auto hold. U ovom slučaju preporučujemo da vaše vozilo pregleda ovlašćeni HYUNDAI distributer

**Za više informacija pogledajte "Auto Hold" u poglavlju 5.**

### **Indikator elektronske kontrole stabilnosti (ESC)**



Ovaj indikator svetli:

- Kada je dugme POWER u ON položaju.
  - Svetli približno 3 sekunde, a zatim se ugasi.
- Kada postoji kvar ESC sistema. U ovom slučaju preporučujemo da vaše vozilo pregleda ovlašćeni HYUNDAI distributer.

Ovaj indikator trepće:

- Kad ESC radi

**Za više detalja pogledajte deo "Elektronska Kontrola Stabilnosti" u poglavlju 5.**

### **OFF indikator elektronske stabilnosti vozila (ESC)**



Ovaj indikator svetli:

- Kada je dugme POWER u ON položaju.
  - Svetli približno 3 sekunde, a zatim se ugasi.
- Kada deaktivirate ESC sistem pritiskom na dugme ESC OFF.

**Za više detalja pogledajte deo "Elektronska Kontrola Stabilnosti" u poglavlju 5.**

### **Indikator imobilizatora**



Ovaj indikator svetli do 30 sekundi:

- Kada vozilo detektuje pametan ključ u vozilu sa POWER dugmetom u ACC ili ON položaju.
  - Tada možete pokrenuti vozilo.
  - Indikator se gasi nakon pokretanja vozila.

Ovaj indikator trepće nekoliko sekundi:

- Kada pametan ključ nije u vozilu.
  - Tada ne možete pokrenuti vozilo.

**Ovaj indikator svetli 2 sekunde i gasi se:**

- Ako je pametan ključ u vozilu i POWER dugme je u položaju ON, ali vozilo ne može da detektuje pametan ključ. U ovom slučaju preporučujemo da vaše vozilo pregleda ovlašćeni HYUNDAI distributer.

**Ovaj indikator trepće:**

- Kad je baterija u pametnom ključu slaba.
- Tada ne možete pokrenuti vozilo. Ipak, možete pokrenuti vozilo ako pritisnete dugme POWER sa pametnim ključem. **(Za više detalja pogledajte "Pokretanje vozila" u poglavlju 5. )**
- Kada postoji kvar sistema imobilizatora. U ovom slučaju preporučujemo da vaše vozilo pregleda ovlašćeni HYUNDAI distributer.

### **Indikator signala skretanja**



**Ovaj indikator trepće:**

- Kada rukujete sa indikatorom signala skretanja.

Ako se bilo šta od sledećeg dogodi, možda postoji kvar u sistemu signala skretanja.

- Indikator signala skretanja svetli, ali ne trepće
- Indikator signala skretanja trepće ubrzano
- Indikator signala skretanja ne svetli uopšte.

Ako se bilo šta od gorenavedenog dešava, preporučujemo da vaše vozilo pregleda ovlašćeni HYUNDAI distributer.

### **Indikator oborenih svetala (opciono)**



**Ovaj indikator svetli:**

- Kada su prednja svetla upaljena.

### **Indikator dugih svetala**



**Ovaj indikator svetli:**

- Kada su prednja svetla upaljena u položaju dugih svetala.
- Kada je ručica signala skretanja pomerena u položaj Flash-to-Pass (blicanje dugim svetlima radi pretisanja) .

### Indikator upaljenih svetala



Ovaj indikator svetli:

- Kada su prednja i zadnja svetla upaljena.

### Indikator zadnjeg svetla za maglu (opciono)



Ovaj indikator svetli:

- Kada su zadnja svetla za maglu upaljena.

### Lampica upozorenja na LED prednja svetla (opciono)



Ova lampica upozorenja svetli:

- Kada je dugme POWER u ON položaju.
  - Svetli približno 3 sekunde, a zatim se ugasi.
- Kad postoji kvar sa LED prednjim svetlima.

U ovom slučaju preporučujemo da vaše vozilo pregleda ovlašćeni HYUNDAI distributer.

Ova lampica upozorenja trepće:

Kad postoji kvar dela povezanog sa LED prednjim svetlima.

U ovom slučaju preporučujemo da vaše vozilo pregleda ovlašćeni HYUNDAI distributer.

### PAŽNJA

Neprekidna vožnja sa lampicom upozorenja na LED prednja svetla koja je upaljena ili trepće može smanjiti radni vek LED prednjih svetala.

### Indikator tempomata



Ovaj indikator svetli:

- Kad je sistem tempomata omogućen.

Za više detalja, pogledajte "Sistem tempomata" u poglavlju 5.

### Indikator limitera brzine (opciono)



Ovaj indikator svetli:

- Kad je limiter brzine omogućen.

Za više informacija pogledajte "Sistem kontrole ograničenja brzine" u poglavlju 5.

### Indikator *SPORT* Moda

**SPORT**

Ovaj indikator svetli:

- Kada izaberete mod "SPORT" kao mod vožnje.

**Za više informacija pogledajte "Sistem integrisane kontrole načina vožnje" u poglavlju 5.**

### Indikator *ECO* Moda (opciono)

**ECO**

Ovaj indikator svetli:

- Kada izaberete mod "ECO" kao mod vožnje.

**Za više informacija pogledajte "Sistem integrisane kontrole načina vožnje" u poglavlju 5.**

### Indikator *ECO+* Moda

**ECO+**

Ovaj indikator svetli:

- Kada izaberete mod "ECO" kao mod vožnje.

**Za više informacija pogledajte "Sistem integrisane kontrole načina vožnje" u poglavlju 5.**

### Indikator *UTIL (Utility)* Moda

**UTIL**

Ovaj indikator svetli:

- Kad je Utility mod aktiviran u modu User Settings.

**Za više informacija pogledajte Vodič za električno vozilo na početku ovog korisničkog uputstva.**

### Poruke na LCD displeju Displej informacija o vožnji

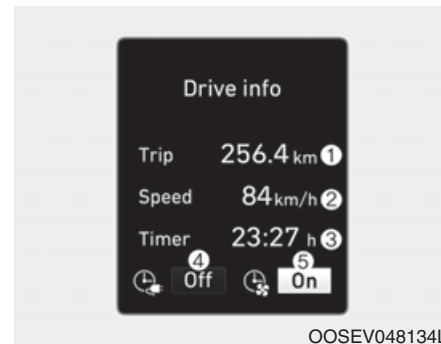

Na kraju svakog ciklusa vožnje, prikazuje se poruka Informacija o vožnji. Ovaj displej prikazuje pređenu razdaljinu (1), prosečnu brzinu vozila (2), vreme vožnje (3), status vremena punjenja (4) i status klimatskih uslova (5).

Ove informacije se prikazuju na nekoliko sekundi kad isključite vozilo i zatim se automatski gase. Informacije se izračunavaju svaki put kad se vozilo upali.

### ***Prebacite u P***

Ova poruka upozorenja je prikazana ako pokušate da ugasite motor sa menjačem u N (Neutralan) položaju. U tom trenutku, dugme POWER prelazi u ACC položaj. (Ako pritisnete POWER dugme još jednom on će se pomeriti u ON položaj).

### ***Slaba baterija u ključu***

Ova poruka upozorenja se prikazuje kada je baterija na pametnom ključu ispražnjena, dok menjate položaj dugmeta POWER u OFF.

### ***Pritisnite dugme POWER dok okrećete volan***

Ova poruka upozorenja se prikazuje ako se volan ne otključa normalno kada je dugme POWER pritisnuto. Treba da pritisnete dugme POWER dok okrećete volan levo i desno.

### ***Proverite sistem zaključavanja volana***

Ova poruka upozorenja se prikazuje ako volan nije zaključan normalno dok se dugme POWER pomera u OFF položaj.

### ***Pritisnite papučicu kočnice da biste pokrenuli vozilo***

Ova poruka upozorenja se prikazuje ako se dugme POWER pomera u ACC položaj dvostrukim ponovljenim pritiskom dugmeta, bez pritiskanja papučice kočnice. Možete pokrenuti vozilo pritiskanjem papučice kočnice.

### ***Ključ nije u vozilu***

Ova poruka upozorenja se prikazuje ako pametan ključ nije u vozilu kada pritisnete dugme POWER. Kada nameravate da pokrenete vozilo uvek morate imati pametan ključ kod sebe.



### ***Ključ nije detektovan***

Ova poruka upozorenja se prikazuje ako pametni ključ nije detektovan kada pritisnete dugme POWER.

### ***Pritisnite dugme POWER ponovo***

Ova poruka se prikazuje ako niste bili u mogućnosti da pokrenete vozilo kada je dugme POWER bilo pritisnuto.

Ako se ovo dogodi, pokušajte da pokrenete motor pritiskajući ponovo dugme POWER.

Ako se poruka upozorenja pojavi svaki put kada pritisnete POWER dugme, preporučujemo da vaše vozilo pregleda ovlašćeni HYUNDAI distributer.

### ***Pritisnite dugme POWER sa ključem***

Ova poruka upozorenja se prikazuje ako pritisnete dugme POWER dok se prikazuje poruka upozorenja "Ključ nije detektovan". Tada će indikator lampica imobilizatora treptati.

### ***Proverite osigurač prekidača kočnice***

Ova poruka upozorenja se prikazuje ako je osigurač prekidača kočnice diskonektovan.

Treba da zamenite osigurač novim pre pokretanja motora.

Ako to nije moguće, možete pokrenuti motor pritiskajući 10 sekundi POWER dugme u ACC položaju.

### ***Pomerite u P da biste pokrenuli vozilo***

Ova poruka upozorenja se prikazuje ako ste pokušali da pokrenete motor kada ručica menjača nije u položaju P (Parkiranje).

### ***Nizak nivo tečnosti za pranje (opciono)***

Ova poruka se prikazuje kada je nivo tečnosti za pranje u rezervoaru skoro prazan. Dopunite rezervoar tečnosti za pranje stakala.

### ***Pražnjenje baterije od 12V zbog dodatnih električnih uređaja***

Ova poruka upozorenja se prikazuje ako se detektuje pražnjenje baterije od 12V zbog upotrebe električnih/elektronskih uređaja. Neke funkcije vozila neće moći da koristite i baterija od 12V se može isprazniti. Ako poruka nastavi da se pojavljuje čak i kad su električni/elektronski uređaji uklonjeni, preporučujemo da vozilo proveri ovlašćeni HYUNDAI diler.

### **Otvoreni vrata, poklopac motora i prtljažnik**

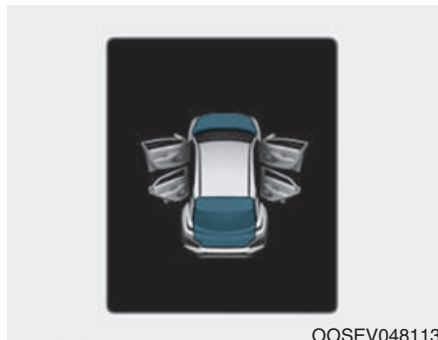

Ova poruka upozorenja prikazuje da li su poklopac motora, ili prtljažnik ili koja vrata su otvorena.

### **Otvoren panoramski krov (opciono)**

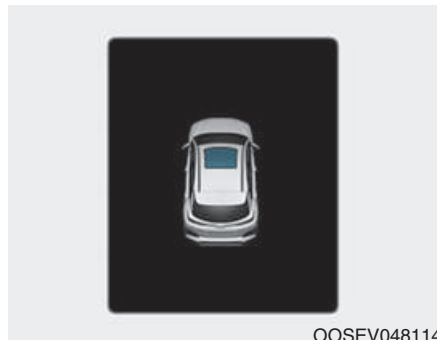

Ova poruka upozorenja se prikazuje kada isključite motor, a panoramski krov ostane otvoren.

### **Nizak pritisak (opciono)**



Ova poruka upozorenja je prikazana ako je pritisak u gumi nizak. Odgovarajuća guma na vozilu će biti osvetljena.

**Za više detalja pogledajte "Sistem za nadzor pritiska u gumama (TPMS)" u poglavlju 6.**

## Upalite PREKIDAČ OSIGURAČA

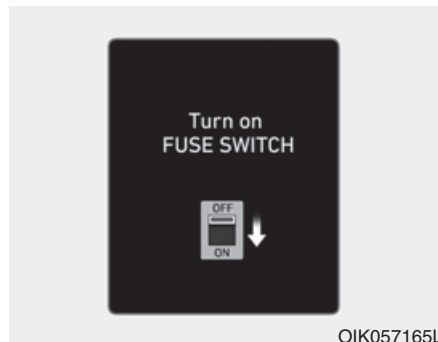

Ova poruka upozorenja svetli ako je prekidač osigurača koji se nalazi na kutiji ispod volana isključen. Trebalo bi da uključite prekidač osigurača.

**Za više detalja, pogledajte "Osigurači" u poglavlju 7.**

## Mod svetala

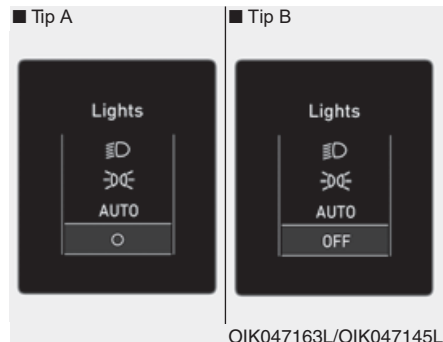

Ovaj indikator prikazuje koje spoljno svetlo je izabrano pomoću kontrole svetala.

## Mod brisača



Ovaj indikator prikazuje koja brzina brisača je izabrana pomoću kontrole brisača.

### **Kvar sistema upozorenja na razdaljinu pri parkiranju (opciono)**

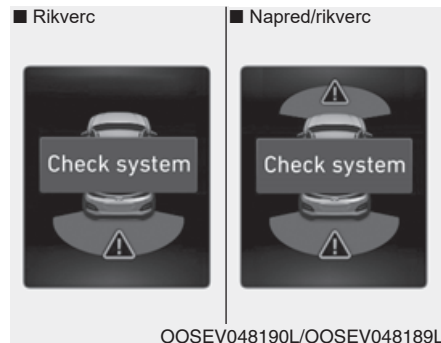

Ova poruka upozorenja se prikazuje ako postoji problem sa sistemom Upozorenja na razdaljinu pri parkiranju. Preporučujemo da vozilo proveri ovlašćeni HYUNDAI diler.

**Za više informacija pogledajte “Upozorenje na razdaljinu pri parkiranju (PDW) ili Upozorenje na razdaljinu pri parkiranju u napred/ u rikverc (PDW)” u poglavlju 3.**

### **Proverite LED prednja svetla (opciono)**

Ova poruka upozorenja se prikazuje ako postoji problem sa LED prednjim svetlima. Preporučujemo da vozilo proveri ovlašćeni HYUNDAI diler.

### **Proverite ventilator prednjeg svetla (opciono)**

Ova poruka upozorenja se prikazuje ako postoji problem sa ventilatorom prednjih svetala. Preporučujemo da vozilo proveri ovlašćeni HYUNDAI diler.

### **Proverite prednja svetla (opciono)**

Ova poruka upozorenja se prikazuje ako prednja svetla ne rade ispravno. Možda treba zameniti sijalicu prednjeg svetla, ako je pregorela.

#### **i Informacije**

Pobrinite se da zamenite pregorelu sijalicu novom iste jačine.

### **Proverite svetlo kočnice (opciono)**

Ova poruka upozorenja se prikazuje ako svetlo kočnice ne radi ispravno. Možda treba zameniti sijalicu.

### **Proverite signal skretanja (opciono)**

Ova poruka upozorenja se prikazuje ako svetla signala skretanja ne rade ispravno. Možda treba zameniti sijalicu.

### **Proverite svetlo skretanja (opciono)**

Ova poruka upozorenja se prikazuje ako sijalica skretanja ne radi ispravno. Možda treba zameniti sijalicu.

### **Grejanje volana isključeno (opciono)**

Ova poruka se prikazuje ako isključite grejanje volana.

**Za više informacija pogledajte “Grejanje volana” u ovom poglavlju.**

### **Proverite HBA (Pomoć u obaranju dugih svetala) sistem**

Ova poruka upozorenja se prikazuje ako postoji problem sa sistemom Pomoći u obaranju dugih svetala. Preporučujemo da vozilo proveri ovlašćeni HYUNDAI diler.

**Za više informacija pogledajte "Pomoć u obaranju dugih svetala (HBA)" u poglavlju 3.**

### **Proverite FCA (Pomoć u izbegavanju frontalnog sudara) (opciono)**

Ova poruka upozorenja se prikazuje ako postoji problem sa sistemom Pomoći u izbegavanju frontalnog sudara. Preporučujemo da vozilo proveri ovlašćeni HYUNDAI diler.

**Za više informacija pogledajte "Pomoć u izbegavanju frontalnog sudara (FCA)" u poglavlju 5.**

### **Proverite SLW (Upozorenje na ograničenje brzine) sistem**

Ova poruka upozorenja se prikazuje ako postoji problem sa sistemom Upozorenje na pametno ograničenje brzine. Preporučujemo da vozilo proveri ovlašćeni HYUNDAI diler.

**Za više informacija pogledajte "Upozorenje na pametno ograničenje brzine (ISLW)" u poglavlju 5.**

### **Proverite SCC (Pametna tempomat) sistem (opciono)**

Ova poruka upozorenja se prikazuje ako postoji problem sa sistemom Pametnog tempomata. Preporučujemo da vozilo proveri ovlašćeni HYUNDAI diler.

**Za više informacija pogledajte "Pametna tempomat (SCC)" u poglavlju 5.**

### **Proverite LKA (Pomoć za ostanak u traci) sistem (opciono)**

Ova poruka upozorenja se prikazuje ako postoji problem sa sistemom Pomoći za ostanak u traci. Preporučujemo da vozilo proveri ovlašćeni HYUNDAI diler.

**Za više informacija pogledajte "Pomoć za ostanak u traci (LKA)" u poglavlju 5.**

### **Proverite DAW (Upozorenje na budnost vozača) sistem (opciono)**

Ova poruka upozorenja se prikazuje ako postoji problem sa sistemom Upozorenja na budnost vozača. Preporučujemo da vozilo proveri ovlašćeni HYUNDAI diler.

**Za više informacija pogledajte "Upozorenje na budnost vozača (DAW)" u poglavlju 5.**

### Prebacite u P za punjenje

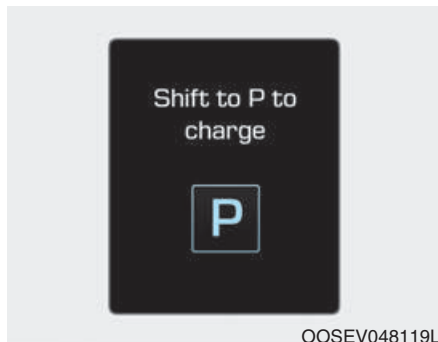

Ova poruka upozorenja se prikazuje ako povežete kabl za punjenje bez pomeranja menjača u položaj P (Parkiranje).  
Prebacite u P (Parkiranje) pre povezivanja kabla za punjenje.

### Preostalo vreme

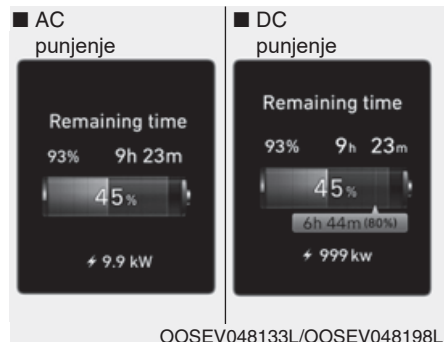

Ova poruka upozorenja se prikazuje da vas obavesti o preostalom vremenu da potpuno napunite bateriju na izabran nivo punjenja.

### Odspojite vozilo za pokretanje



Ova poruka se prikazuje kada pokrećete vozilo a da pre toga niste odspojili kabl za punjenje. Odspojite kabl za punjenje i onda pokrenite vozilo.

## Vrata za punjenje otvorena



Ova poruka se prikazuje kada se vozi sa otvorenim vratima za punjenje. Zatvorite vrata za punjenje i onda počnite s vožnjom.

## Punjenje zaustavljeno. Proverite AC/DC punjač

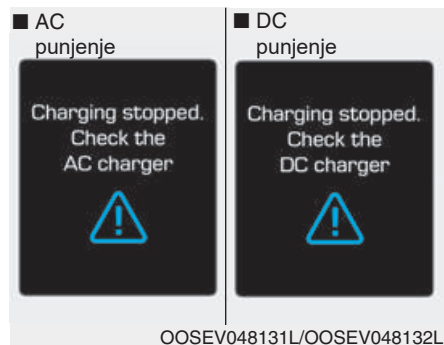

- Ova poruka upozorenja se prikazuje kada se punjenje zaustavi iz dolenađenih razloga:
  - Postoji problem sa eksternim AC punjačem ili DC punjačem
  - Eksterni AC punjač je zaustavio punjenje.
  - Kabl za punjenje je oštećen

U ovom slučaju, proverite da li postoji problem sa eksternim AC ili DC punjačem ili sa kablom za punjenje.

Ako se isti problem pojavi kada punitе vozilo sa ispravnim AC punjačem ili originalnim HYUNDAI prenosnim punjačem, preporučujemo da vozilo proveri ovlašćeni HYUNDAI diler.

***Punjenje zaustavljeno.  
Proverite povezivanje kabla***

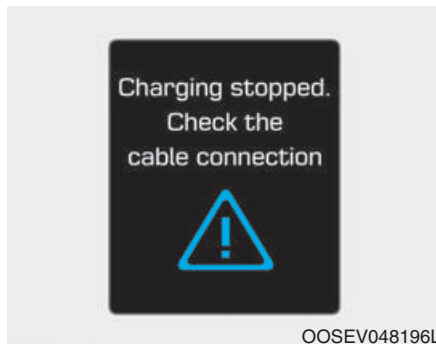

Ova poruka upozorenja se prikazuje kada je punjenje zaustavljeno zato što konektor za punjenje nije ispravno povezan na utičnicu punjenja.

U ovom slučaju, odvojite konektor za punjenje i ponovo ga povežite i proverite da li postoji neki problem (eksterno oštećenje, strane materije, itd.) sa konektorom za punjenje i utičnicom za punjenje.

Ako se isti problem pojavi kada puniti vozilo sa zamenjenim kablom za punjenje ili originalnim HYUNDAI prenosnim punjačem, preporučujemo da vozilo proveri ovlašćeni HYUNDAI diler.

***Proverite regenerativno kočenje /  
Zaustavite vozilo i proverite kočnice***

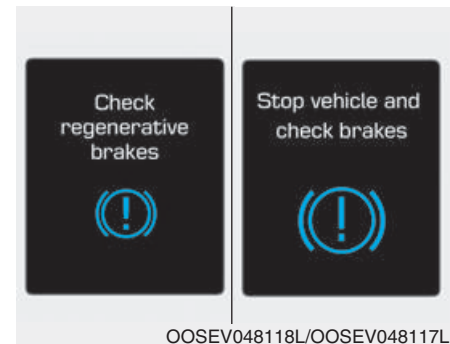

Ova poruka upozorenja se prikazuje kada sistem regenerativnog kočenja ne radi ispravno.

U ovom slučaju preporučujemo da vozilo proveri ovlašćeni HYUNDAI diler.



### Nizak nivo baterije

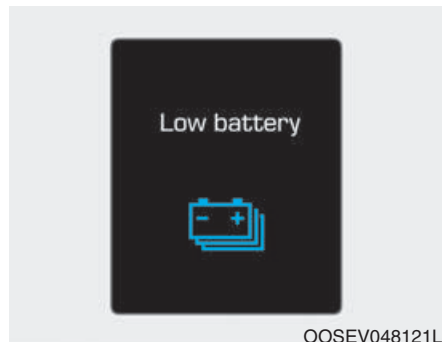

Kada nivo visokonaponske baterije padne ispod 8%, ova poruka upozorenja se prikazuje. Lampica upozorenja na instrument tabli



 će se istovremeno uključiti.

Napunite momentalno visokonaponsku bateriju.

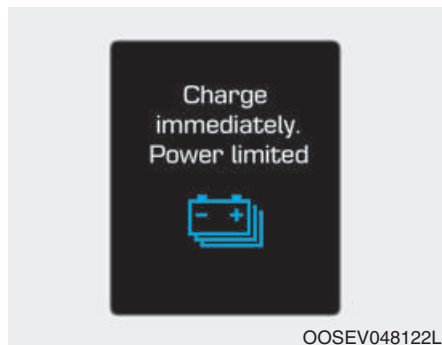
### Napunite odmah. Snaga ograničena



Kada nivo visokonaponske baterije padne ispod 3%, prikazuje se ova poruka upozorenja.

Lampica upozorenja na instrument tabli (  ) i lampica upozorenja na pad snage (  ) će se istovremeno uključiti.

Snaga vozila će biti smanjena da se minimizira potrošnja visokonaponske baterije. Napunite odmah bateriju.

### Niska spoljna temperatura može ograničiti izlaz snage. Napunite EV bateriju/Niska temperatura baterije. Snaga ograničena

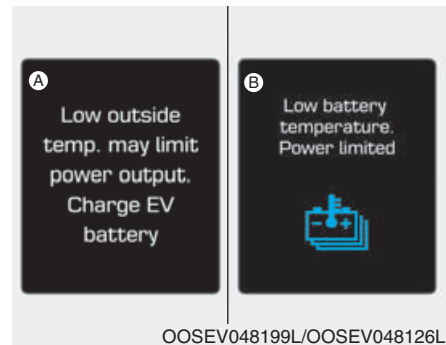

[A] : Prikazuje se kada se vozilo gasi.

[B] : Prikazuje se kada se pali vozilo.

Obe poruke upozorenja se prikazuje radi zaštite električnog sistema vozila kada je spoljna temperatura niska. Ako je nivo napunjenosti visokonaponske baterije nizak i ako je vozilo parkirano napolju duže vreme na niskim temperaturama, snaga vozila može biti ograničena. Punjenje baterije pre vožnje pomaže da se poveća snaga.

### PAŽNJA

Ako se ova poruka upozorenja i dalje prikazuje, čak i kada se spoljna temperatura povećala, preporučujemo da vozilo proveri ovlašćeni HYUNDAI diler

**Baterija je pregrejana! Zaustavite se bezbedno**



Obe poruke upozorenja se prikazuje radi zaštite baterije i električnog sistema vozila kada je temperatura visokonaponske baterije visoka. Isključite dugme POWER i zaustavite vozilo, tako da se temperatura baterije smanji.

### Snaga je ograničena



U sledećim slučajevima, ova poruka upozorenja se prikazuje kada je snaga vozila ograničena radi bezbednosti.

- Kada je visokonaponska baterija ispod određenog nivoa ili se napon smanjuje.
- Kad je temperatura elektromotora ili visokonaponske baterije suviše
- visoka ili suviše niska. Kada postoji problem sa sistemom hlađenja ili kvarom koje koje može prekinuti normalnu vožnju.

### PAŽNJA

- Kada se ova poruka prikazuje, ne ubrzavajte i ne pokrećite naglo vozilo.
- Kada je nivo visokonaponske baterije nizak, svetli lampica upozorenja na pad snage i izlazna snaga je ograničena. Napunite odmah bateriju jer vaše vozilo neće moći da izvuče uzbrdo ili će proklizati na nizbrdici sa upaljenom lampicom.

### **Zaustavite vozilo i proverite snabdevanje strujom**



Ova poruka upozorenja se prikazuje kada se dogodi kvar u sistemu električnog snabdevanja. U ovom slučaju parkirajte vozilo na bezbednom mestu i preporučujemo da odšlepate vozilo do najbližeg ovlašćenog HYUNDAI dilera da proverí vozilo.

### **Proverite sistem aktivnog poklopca pogona**



Ova poruka upozorenja se prikazuje u sledećim situacijama:

- Postoji kvar poklopca aktuatora
- Postoji kvar kontrolora aktuatora poklopca pogona
- Poklopac pogona se ne otvora

Kada se svi gorenavedeni uslovi poprave, upozorenje će se povući.

### **Proverite sistem virtuelnog zvuka motora**

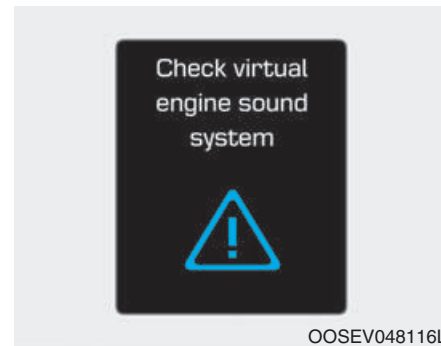

Ova poruka upozorenja se prikazuje kada postoji problem sa Sistemom virtuelnog zvuka motora (VESS). U ovom slučaju vam preporučujemo da vaše vozilo proverí ovlašćeni HYUNDAI diler.

### **Proverite sistem električnog vozila**



Ova poruka upozorenja se prikazuje kada postoji problem sa sistemom kontrole električnog vozila.

Uzdržavajte se od vožnje kada je ova poruka prikazana.



U ovom slučaju vam preporučujemo da vaše vozilo proveri ovlašćeni HYUNDAI diler.

## LCD DISPLEJ

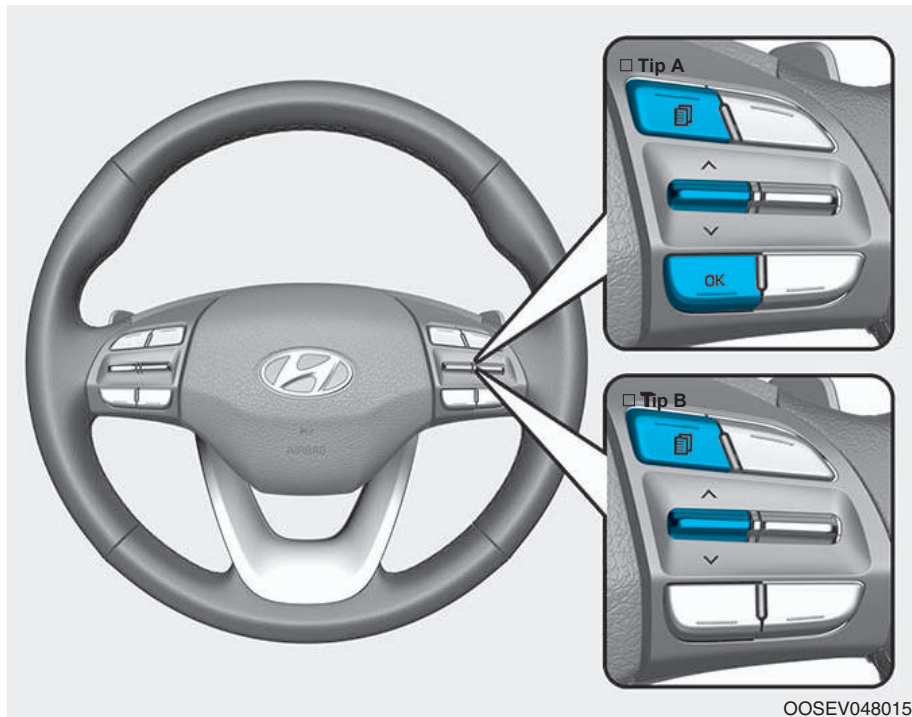



### Kontrola LCD displeja



Modovi LCD displeja se mogu menjati pomoću sledećih kontrolnih dugmića.

- (1)  : MODE dugme za promenu modova
- (2)  ,  MOVE prekidač za promenu stavki
- (3) OK : SELECT/RESET dugme za podešavanje ili resetovanje izabrane stavke

## Modovi LCD displeja

Modovi	Simbol	Objašnjenje
Putni kompjuter		Ovaj mod prikazuje informacije o vožnji, poput pređenog puta, potrošnje energije, itd. <b>Za više informacija pogledajte "Putni kompjuter" u ovom poglavlju.</b>
Turn By Turn (TBT) (opciono)		Ovaj mod prikazuje status navigacije.
Pomoć u vožnji		Ovaj mod prikazuje status: - Sistema pametnog tempomata/ Sistema pametnog ograničenja brzine/ Sistema pomoći za ostanak u traci - Sistema upozorenja na budnost vozača - Pritiska u gumama <b>Za više detalja pogledajte "Pametan tempomat (SCC)", "Pomoć za ostanak u traci (LKA)", "Upozorenje na budnost vozača (DAW)", "Upozorenje na pametno ograničenje brzine (ISLW)" u poglavlju 5 i "Sistem za nadzor pritiska u gumama (TPMS)" u poglavlju 6.</b>
User Settings		User Settings mod pruža korisniku opcije za razna podešavanja uključujući funkcije zaključavanja/otključavanja vrata, pogodne funkcije, podešavanja pomoći vozaču, itd.
Upozorenje		Mod Glavnog upozorenja prikazuje poruke upozorenja u vezi sa vozilom kad jedan ili više sistema ne rade ispravno.

**Pružene informacije se razlikuju prema stavkama primenjenim na vašem vozilu.**

### Mod putnog kompjutera



OOSEV048135L

Mod putnog kompjutera prikazuje informacije o parametrima vožnje kao što su informacije o potrošnji energije, meraču pređenog puta, potrošnji goriva i brzina vozila. **Za više detalja pogledajte „Putni kompjuter“ u ovom poglavlju.**

### Turn By Turn (TBT) mod

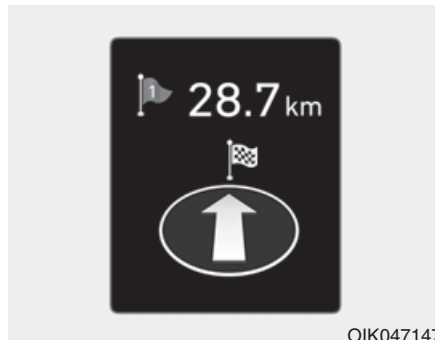

OIK047147

Ovaj mod prikazuje navigacioni status.

### Mod pomoći u vožnji

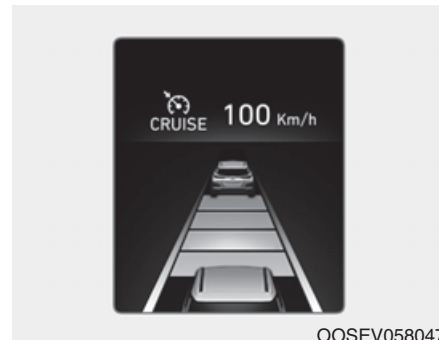

OOSEV058047

#### SCC/LKA/ISLW, DAW

Ovaj mod prikazuje stanje Kontrole Pametnog Tempomata, Sistema pomoći za ostanak u traci, Sistema upozorenja na pametno ograničenje brzine i Upozorenja na budnost vozača (DAW).

**Za više informacija pogledajte svaki sistem posebno u poglavlju 5.**



### Pritisak u gumama

Ovaj mod prikazuje informacije u vezi sa pritiskom u gumama.

**Za više informacija pogledajte "Sistem za nadzor pritiska u gumama (TPMS)" u poglavlju 6.**



### Mod glavnog upozorenja



Ova lampica upozorenja informiše vozača o sledećim situacijama.

- Kvar sistema pomoći u izbegavanju frontalnog sudara (opciono)
- Pomoć u izbegavanju frontalnog sudara radar blokiran (opciono)
- Kvar sistema upozorenja na sudar u mrtvom uglu (opciono)
- Upozorenje na sudar u mrtvom uglu - radar blokiran (opciono)
- Kvar svetala
- Kvar prednjih LED svetala (opciono)

- Kvar pomoći u obaranju dugih svetala (opciono)
- Kvar sistema pametnog tempomata (opciono)
- Sistem pametnog tempomata - radar blokiran (opciono)
- Kvar sistema nadzora pritiska u gumama (TPMS) (opciono)

Glavna lampica upozorenja svetli ako su jedan ili više situacija gorepomenutih upozorenja dogodi. Istovremeno, ikonica LCD modova će se promeniti iz (  u (  ).

Ako se situacija upozorenja reši, glavna lampica upozorenja će se ugasiti i ikonica LCD modova će se vratiti u prethodnu ikonicu (  ).



## User settings mod

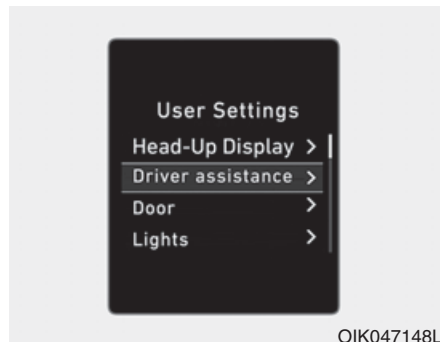

U ovom načinu možete promeniti podešavanja na instrument tabli, vratima, svetlima, itd.

1. Head-up displej
2. Pomoći vozaču
3. Vrata
4. Svetla
5. Zvuk
6. Pogodnosti
7. Servisni interval
8. Druge funkcije
9. Utility mod
10. Jezici
11. Resetovanje



### Prebacite u P za izmene podešavanja

Ova poruka upozorenja se prikazuje ako pokušate da podesite User Settings dok vozite. Radi vaše bezbednosti menjajte User Settings nakon parkiranja vozila, primenjujući parkirnu kočnicu i prebacivanjem u P (Parkiranje).

### Quick guide (Help) / Brzi vodič (Pomoć)

Ovaj mod pruža brzi vodič za sisteme u modu User Settings. Izaberite stavku i držite dugme OK. **Za više detalja o svakom sistemu, pogledajte ovo Korisničko uputstvo.**

## 1. Head-up displej

Stavke	Objašnjenje
Visina displeja	Za podešavanje visine prikazane slike.
Rotacija	Za podešavanje ugla prikazane slike.
Osvetljenje	Za podešavanje osvetljenja prikazane slike.
Izbor sadržaja	Za izbor sadržaja koji će biti prikazan. - Turn by Turn - Saobraćajne informacije - Informacije o pomoći u vožnji - Informacije o bezbednosti u traci - Informacije o bezbednosti u mrtvom uglu
Veličina brzinometra	Za izbor veličine prikazanog brzinometra. - Veliki/Srednji/Mali
Boja brzinometra	Za izbor boje prikazanog brzinometra. - Bela/Narandžasta/Zelena

Za više detalja pogledajte "Head-Up displej" u ovom poglavlju.

\* Pružene informacije se razlikuju prema stavkama primenjenim na vašem vozilu.

## 2. Pomoći vozaču

Stavke	Objašnjenje
SCC odgovor	Za podešavanje osetljivosti Sistema pametnog tempomata. - Spor / Normalan / Brz <b>Za više detalja pogledajte "Pametnan tempomat (SCC)" u poglavlju 5.</b>
Upozorenje na polazak vozila ispred	Za aktivaciju ili deaktivaciju funkcije Upozorenja na polazak vozila ispred. <b>Za više detalja pogledajte "Pametnan tempomat (SCC)" u poglavlju 5.</b>
LFA (Pomoć u praćenju trake)	Za aktivaciju ili deaktivaciju sistema Pomoći u praćenju trake. <b>Za više detalja pogledajte "Pomoć u praćenju trake (LFA)" u poglavlju 5.</b>
SLW (Upozorenje na ograničenje brzine)	Za aktivaciju ili deaktivaciju Intelligent Speed Limit Warning system. <b>Za više detalja pogledajte "Intelligent Speed Limit Warning (ISLW)" u poglavlju 5.</b>
DAW (Upozorenje na budnost vozača)	Za podešavanje osetljivosti Upozorenja na budnost vozača. - Visoka osetljivost / Normalna osetljivost / Off <b>Za više detalja pogledajte "Upozorenje na budnost vozača (DAW)" u poglavlju 5.</b>
Bezbednost u traci (Tip A)	Za podešavanje Sistema Pomoći za ostanak u traci. - LDW (Upozorenje na napuštanje trake / Standardan LKA / Aktivan LKA <b>Za više detalja pogledajte "Pomoć za ostanak u traci (LKA)" u poglavlju 5.</b>
Bezbednost u traci (Tip B)	Za podešavanje Sistema Pomoći za ostanak u traci. - Standardan LKA (Pomoć za ostanak u traci) / LDW (Upozorenje na napuštanje trake ) <b>Za više detalja pogledajte "Pomoć za ostanak u traci (LKA)" u poglavlju 5.</b>
FCA (Pomoć u izbegavanju frontalnog sudara)	Za aktivaciju ili deaktivaciju Sistema pomoći u izbegavanju frontalnog sudara. <b>Za više detalja pogledajte "Pomoć u izbegavanju frontalnog sudara (FCA)" u poglavlju 5.</b>
FCW (Upozorenje na frontalni sudar)	Za podešavanje vremena alarma inicijalnog upozorenja za sistem Pomoći u izbegavanju frontalnog sudara. - Rano / Normalno/ Kasno <b>Za više detalja pogledajte "Pomoć u izbegavanju frontalnog sudara (FCA)" u poglavlju 5.</b>

\* Pružene informacije se razlikuju prema stavkama primenjenim na vašem vozilu.

## 2. Pomoć vozaču

Stavke	Objašnjenje
RCCW (Upozorenje na sudar pri unakrsnom kretanju u rikverc)	Za aktivaciju ili deaktivaciju sistema upozorenja na sudar pri unakrsnom kretanju u rikverc. <b>Za više detalja pogledajte "Upozorenje na sudar u mrtvom uglu (BCW) /Upozorenje na sudar pri unakrsnom kretanju u rikverc (RCCW)" u poglavlju 5.</b>
BCW zvuk (Upozorenje na sudar u mrtvom uglu)	Za aktivaciju ili deaktivaciju zvuka upozorenja na sudar u mrtvom uglu. <b>Za više detalja pogledajte "Upozorenje na sudar u mrtvom uglu (BCW) / Upozorenje na sudar pri unakrsnom kretanju u rikverc (RCCW)" u poglavlju 5.</b>

## 3. Vrata

Stavke	Objašnjenje
Automatsko zaključavanje	<ul style="list-style-type: none"> <li>- Onemogućiti : Rad automatskog zaključavanja vrata će biti otkazan.</li> <li>- Omogućiti u brzini: Sva vrata će automatski biti zaključana kad je brzina vozila veća od 15km/h (9.3 mph).</li> <li>- Omogućiti pri promeni brzine: Sva vrata će se automatski zaključati kada se automatski menjač prebaci iz položaja P (Parkiranje) u položaj R (Rikverc), N (Neutralan) ili D (Vožnja).(Samo kad je vozilo u ready modu).</li> </ul>
Automatsko otključavanje	<ul style="list-style-type: none"> <li>- Onemogućiti: Rad automatskog otključavanja će biti otkazan.</li> <li>- Vozilo isključeno: Sva vrata će se automatski otključati kada se dugme POWER postavi u položaj OFF.</li> <li>- Uključeno kad prebacite u P: Sva vrata će se automatski otključati ako je ručica menjača prebačena u položaj P (Parkiranje).(Samo kad je vozilo u modu pripravnosti).</li> </ul>
Otključavanje na dva pritiska	<ul style="list-style-type: none"> <li>- Off: Funkcija otključavanja na dva pritiska će biti deaktivirana. Zbog toga će se sva vrata otključati kad se pritisne dugme za otključavanje vrata.</li> <li>- On: Samo vozačeva vrata će se otključati kad se dugme za otključavanje pritisne. Kad se dugme za otključavanje pritisne ponovo u roku od 4 sekunde, ostala vrata će se otključati.</li> </ul>

\* Pružene informacije se razlikuju prema stavkama primenjenim na vašem vozilu.

#### 4. Svetla

Stavke	Objašnjenje
Signal skretanja na 1 dodir	- Off: Funkcija signala skretanja na 1 dodir će biti deaktivirana. - 3, 5, 7 bliceva: Indikator signala skretanja će treptati 3, 5 ili 7 puta kada se ručica signala skretanja lagano pomeri. <b>Za više informacija pogledajte "Svetla" u ovom poglavlju.</b>
Odlaganje prednjih svetala	Za aktivaciju ili deaktivaciju funkcije odlaganja prednjih svetala. <b>Za više informacija pogledajte "Svetla" u ovom poglavlju.</b>

#### 5. Zvuk

Stavke	Objašnjenje
Zvuk za PDW (Upozorenje na razdaljinu pri parkiranju)	Za podešavanje jačine zvuka sistema upozorenja na razdaljinu pri parkiranju. Nivo 1 / Nivo 2 / Nivo 3

\* Pružene informacije se razlikuju prema stavkama primenjenim na vašem vozilu.

## 6. Pogodnosti

Stavke	Objašnjenje
Retrovizori dobrodošlice	Za aktivaciju ili deaktivaciju funkcije retrovizora dobrodošlice. Kad su aktivirani, spoljni retrovizori će se otklopiti ako prilazite sa pametnim ključem. <b>Za više informacija pogledajte "Spoljni retrovizori" u ovom poglavlju.</b>
Sistem bežičnog punjenja	Za aktivaciju ili deaktivaciju sistema bežičnog punjenja na prednjem sedištu. <b>Za više informacija pogledajte "Sistem bežičnog punjenja mobilnog telefona" u ovom poglavlju.</b>
Displej brisača/svetla	Za aktivaciju ili deaktivaciju moda Brisača/Svetla. Kad je aktiviran LCD displej prikazuje mod Brisača/Svetla kada promenite mod.
Automatski zadnji brisač (rikverc)	Za aktivaciju ili deaktivaciju zadnjeg brisača kad vozilo ide u rikverc sa uključenim prednjim brisačem.
Pop-up poruka položaja menjača	Za aktivaciju ili deaktivaciju pop-up poruke položaja menjača. Kad je aktiviran, položaj menjačaće biti prikazan na LCD displeju.
Pametna rekuperacija	Za aktivaciju ili deaktivaciju funkcije pametne rekuperacije. Kad je aktiviran, nivo pametne rekuperacije se automatski podešava u skladu sa trenutnom situacijom u vožnji. <b>Za više informacija pogledajte "Sistem pametne rekuperacije" u poglavlju 5.</b>
Upozorenje na led na putu	Za aktivaciju ili deaktivaciju funkcije Upozorenja na led na putu.

\* Pružene informacije se razlikuju prema stavkama primenjenim na vašem vozilu.

## 7. Servisni interval

Stavke	Objašnjenje
Servisni interval	Za aktivaciju ili deaktivaciju funkcije servisnog intervala.
Prilagodite interval	Ako je meni servisnog intervala aktiviran, možete prilagodite vreme i razdaljinu.

Ako je servisni interval aktiviran i ako su vreme i razdaljina prilagođeni, poruke se prikazuju u sledećim situacijama svaki put kada upalite vozilo.

- Service in/Servis za: Prikazuje obaveštenje za vozača o preostaloj kilometraži i danima do servisa.
- Service required / Servis se zahteva : Prikazuje da su kilometraža i dani do servisa došli ili prošli.

### Informacije

Ako se bilo koja od sledećih situacija dogodi, kilometraža i broj dana do servisa mogu biti netačni.

- **Kabl baterije je diskonektovan.**
- **Prekidač osigurača je isključen.**
- **Baterija je ispražnjena.**

\* Pružene informacije se razlikuju prema stavkama primenjenim na vašem vozilu.

## 8. Druge funkcije

Stavke	Objašnjenje
Čuvar pomoćne baterije +	<p>Za aktivaciju ili deaktivaciju funkcije Čuvara Pomoćne Baterije+.</p> <p>Kada je aktivirana, visokonaponska baterija se koristi da održava bateriju od 12V napunjenu.</p> <p><b>Za više detalja pogledajte "Čuvar pomoćne baterije +" u Vodiču za električno vozilo na početku ovog korisničkog uputstva.</b></p>
Automatsko resetovanje potrošnje energije	<ul style="list-style-type: none"> <li>- Off: prosečna potrošnja energije se neće automatski resetovati.</li> <li>- ANakon paljenja: Prosečna potrošnja energije će se automatski resetovati kad god prođe 4 sata nakon isključivanja vozila.</li> <li>-Nakon ponovnog punjenja : Potrošnja energije će se automatski resetovati nakon ponovnog punjenja.</li> </ul> <p><b>Za više informacija pogledajte "Putni kompjuter" u ovom poglavlju.</b></p>
Podskala brzinometra	<p>Za aktivaciju ili deaktivaciju displeja sekundarnog brzinometra. Kad je aktiviran prikazan je ispod glavnog brzinometra.</p> <p><b>Za više informacija pogledajte "Merači" u ovom poglavlju.</b></p>
Jedinica potrošnje	<p>Izaberite jedinicu potrošnje goriva.</p> <ul style="list-style-type: none"> <li>- km/kWh / kWh/100km</li> </ul>
Jedinica temperature	<p>Za izbor temperaturne jedinice</p> <ul style="list-style-type: none"> <li>- °C / °F</li> </ul>
Jedinica pritiska u gumama	<p>Za izbor jedinice pritiska u gumama</p> <ul style="list-style-type: none"> <li>- psi / kPa / bar</li> </ul>

\* Pružene informacije se razlikuju prema stavkama primenjenim na vašem vozilu.



## 9. Utility mod

Stavke	Objašnjenje
Da li se prbaciti na utility mod?	<p>Za aktivaciju utility moda.</p> <p>Kad je aktiviran, električni uređaji uređaji u vozilu rade pomoću visokonaponske baterije.</p> <p><b>Za više informacija pogledajte “Utility Mod” u Vodiču za električna vozila na početku ovog korisničkog uputstva.</b></p>

## 10. Jezik

Stavke	Objašnjenje
Jezik	Za izbor jezika.

## 11. Resetovanje

Stavke	Objašnjenje
Resetovanje	Možete resetovati menije u modu User Settings. Svi meniji u User Settings modu su resetovani na fabrička podešavanja, osim jezika i servisnog intervala.

\* Pružene informacije se razlikuju prema stavkama primenjenim na vašem vozilu.

## PUTNI KOMPJUTER

Putni kompjuter je mikrokompjuter koji upravlja sistemom informacija za vozača i prikazuje informacije u vezi sa vožnjom.

### Putni modovi

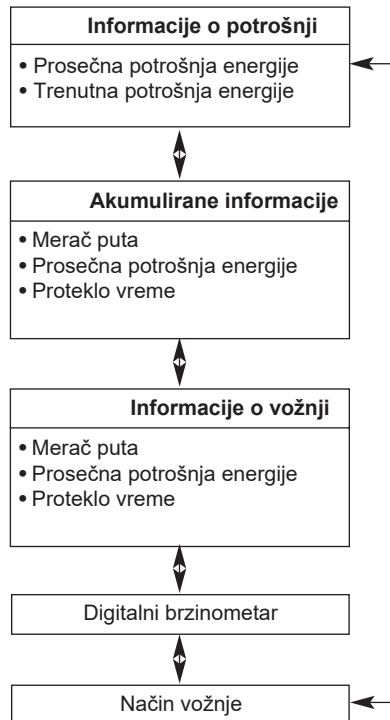

Za promenu putnog moda, prebacite “^ v” prekidač na volanu.

## Displej informacija o potrošnji



### Prosečna potrošnja energije (1)

- Prosečna potrošnja energije izračunava se kao ukupna dužina vožnje i potrošnja goriva od poslednjeg resetovanja prosečne potrošnje energije.
- Prosečna potrošnja energije se može resetovati i ručno i automatski.

## Ručno resetovanje

Da biste ručno resetovali potrošnju energije pritisnite OK dugme na volanu duže od 1 sekunde kad se prosečna potrošnja energije prikaže na displeju.

## Automatsko resetovanje

Za automatsko resetovanje prosečne potrošnje energije izaberite meni iz 'Automatsko resetovanje potrošnje energije' u User Settings modu na LCD displeju.

- Nakon paljenja: Prosečna potrošnja energije će se automatski resetovati svaki put kad prođe 4 sata od gašenja motora.
- Nakon punjenja: Prosečna potrošnja energije će se automatski resetovati kada brzina vozila pređe 1 km/h, nakon punjenja više od 10%.

## Trenutna potrošnja goriva (2)

- Ovaj mod prikazuje trenutnu potrošnju energije tokom vožnje.

## Displej akumuliranih informacija

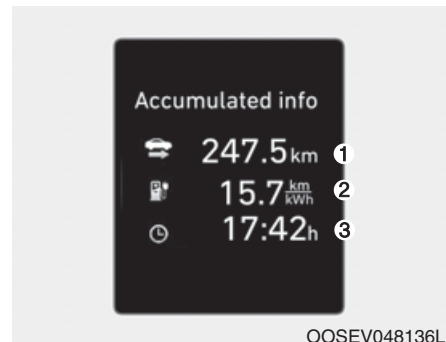

Na displeju se prikazuje akumulirana putna razdaljina (1), prosečna potrošnja energije (2), i ukupno vreme vožnje (3).

Informacije su akumulirane počev od poslednjeg resetovanja.

Za ručno resetovanje informacija pritisnite i držite dugme OK kada vidite Akumulirane informacije o vožnji. Putna razdaljina, prosečna potrošnja energije i ukupno vreme vožnje će se resetovati istovremeno.

Akumulirane informacije o vožnji će nastaviti da se računaju dok je vozilo u modu ready (  ) (na pr. kada je vozilo u saobraćaju ili zaustavljeno na semaforu).

### Displej informacija o vožnji



Ovaj displej prikazuje putnu razdaljinu (1), prosečnu potrošnju energije (2) i ukupno vreme vožnje (3).

Informacije su kombinovane za svaki ciklus paljenja. Ipak, ako je motor bio isključen 4 sata ili duže ekran Informacija o vožnji će se resetovati.

Za ručno resetovanje informacija pritisnite i držite dugme OK kada vidite Informacije o vožnji. Putna razdaljina, prosečna potrošnja energije i ukupno vreme vožnje će se istovremeno resetovati.

Informacije o vožnji će nastaviti da se računaju dok je vozilo u modu ready (  ) (na pr. kad je vozilo u saobraćaju ili zaustavljeno na semaforu).

### Digitalni brzinometar



Ovaj digitalni brzinometar prikazuje brzinu vozila. (km/h, MPH).

### Protok energije

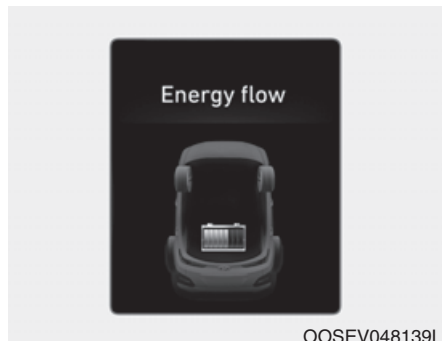

Sistem električnog vozila obaveštava vozača o protoku energije u različitim modovima rada. Dok vozite, trenutni protok energije je specificiran u 3 moda.

**Za više informacija pogledajte "Protok Energije" u Vodiču za električno vozilo koje se nalazi na početku ovog korisničkog uputstva.**

### Način vožnje

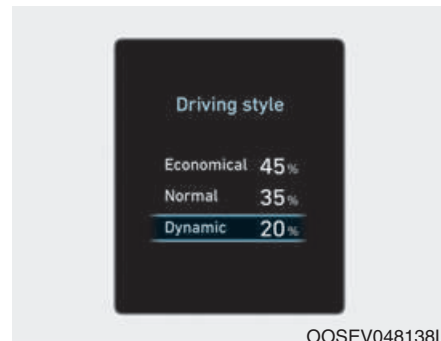

Ovaj displej prikazuje da li vozačev stil vožnje Ekonomičan(1), Normalan (2) ili Agresivan (3).

## HEAD UP DISPLEJ (HUD) (OPCIONO)



Head-Up displej je opciona funkcija koja dozvoljava vozaču da vidi informacije projektovane na providnom ekranu dok istovremeno može bezbedno da prati put ispred sebe dok vozi.

### ***Mere opreza dok koristite Head-up displej***

Može biti teško da pročitate informacije na Head up displeju u sledećim situacijama.

- Vozač nepravilno sedi u vozačevom sedištu.
- Vozač nosi polarizovane naočare za sunce.
- Predmet se nalazi iznad poklopca Head-up displeja.
- Vozilo se kreće na mokrom putu.
- U vozilu je instalirana neodgovarajuća oprema za osvetljenje ili postoji svetlo od farova vozila koje vam dolazi u susret.
- Vozač nosi naočare.
- Vozač nosi kontaktna sočiva.

Kad je teško da pročitate informacije na Head up displeju, prilagodite visinu slike HUD-a ili nivo osvetljenja Head up displeja u User Settings Modu.

**Za više informacija pogledajte “LCD displej” u ovom poglavlju.**

 **OPREZ**

- Kad otvorite ili zatvorite head up displej, može se pojaviti buka iz motora i zupčanika.
- Kad prilagođavate visinu slike head up displeja može se pojaviti buka iz motora i zupčanika.

### **Uključivanje/Isključivanje Head Up displeja**

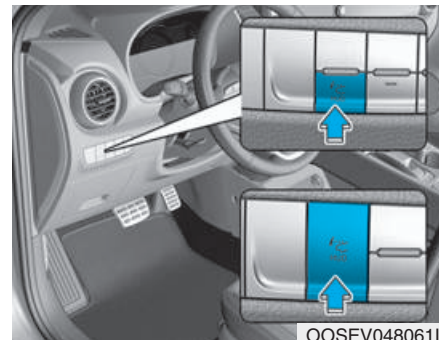

Koristite dugme ON/OFF za aktivaciju ili deaktivaciju head-up displeja kad je dugme POWER u ON položaju ili kad je vozilo u ready ( ) modu. 

Head-up displej će se automatski uvući kad se motor isključi i kad se vrata zaključaju pametnim ključem ili pritiskom na dugme na spoljnoj ručici na vratima.

Zapamtite da ako se vozilo isključi i ako se vrata ne zaključaju, head-up displej će se automatski uvući nakon otprilike 5 minuta.

## Informacije na Head up displeju



1. Turn By Turn (TBT) navigacione informacije (opciono)
2. Saobraćajni znakovi (opciono)
3. Brzinometar
4. SCC podešena brzina (opciono)
5. SCC informacije o putu ispred (opciono)
6. Informacije o bezbednosti u traci (opciono)
7. Informacije o bezbednosti u mrtvom uglu (opciono)
8. Informacije pomoći u praćenju trake

## **i** Informacije

Ako izaberete Turn By Turn (TBT) navigacione informacije kao HUD sadržaj, Turn By Turn (TBT) navigacione informacije neće biti prikazane na LCD Displeju .

## Podešavanja Head up displeja

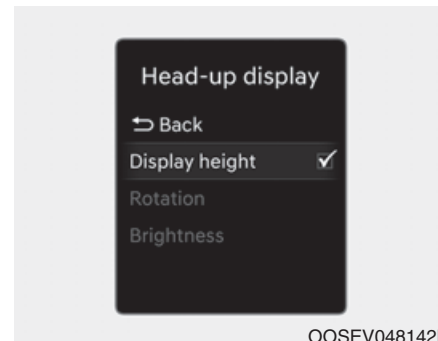

Na LCD displeju možete promeniti podešavanja za head-up displej na sledeći način:

- Visina displeja
- Rotacija
- Osvetljenje
- Sadržaj izbora
- Veličina brzinometra
- Boja brzinometra

**Za više informacija pogledajte "Modovi LCD displeja" u ovom poglavlju.**



## OSVETLJENJE

### Spoljna svetla

#### Upravljanje svetlima

##### ■ Tip A



OAE046448L

##### ■ Tip B



OAE046449L

Za rad sa svetlima okrenite točkić na kraju kontrolne ručice u sledeće položaje:

- (1) OFF (O) položaj
- (2) AUTO položaj svetla
- (3) Položaj pozicionih svetala
- (4) Položaj prednjih svetala

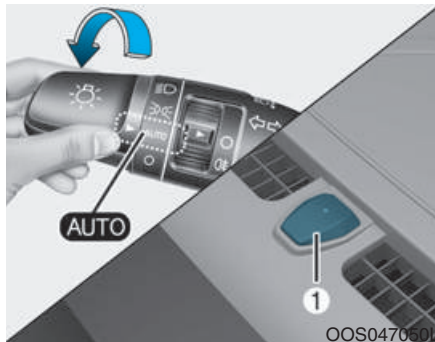

#### AUTO položaj prednjih svetala

Kada je prekidač svetala u AUTO položaju, poziciona svetla i prednja svetla će se upaliti ili ugasi automatski, u zavisnosti od količine svetlosti napolju.

Čak i kad opcija AUTO svetla radi, preporučuje se da ručno upalite svetla kada vozite noću ili po magli, ili kada ulazite u zatamnjena područja, kao što su tuneli i garaže.

#### PAŽNJA

- Ne pokrivajte i ne prosipajte ništa po senzoru (1) koji se nalazi na gornjem kraju vetrobranskog stakla.
- Ne čistite senzor tečnošću za stakla, jer može da ostavi tanak premaz, koji može da ometa rad senzora.
- Ako vaše vozilo ima zatamnjena stakla ili druge vrste metalik premaza na prednjem vetrobranskom staklu, sistem AUTO svetala možda neće raditi ispravno.



#### Položaj pozicionih svetala (☀)

Poziciono svetlo, svetlo registarske tablice i svetlo instrument table su upaljena.



#### Položaj prednjih svetala (☀)

Prednja svetla, poziciona svetla, svetla registarske tablice i svetlo instrument table su upaljena.

#### **i** Informacije

Dugme POWER mora biti u ON položaju da bi se upalila prednja svetla.

#### Rad dugih svetala

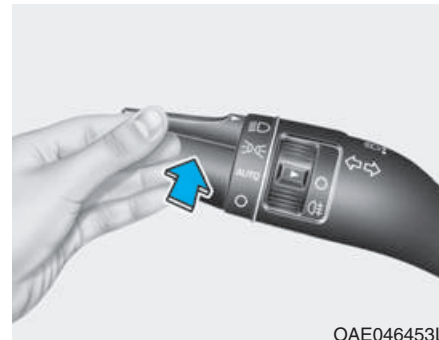

Da biste upalili duga prednja svetla, gurnite ručicu dalje od sebe. Ručica će se vratiti u svoj prvobitni položaj. Indikator dugih svetala će svetleti kada se duga svetla upale.

Da biste isključili duga svetla povucite ručicu prema sebi. Upaliće se oborena svetla.



OAE046455L

Da biste blicnuli dugim svetlima, povucite ručicu prema sebi i onda je pustite. Duga svetla će biti upaljena sve dok vi držite ručicu prema sebi.

### **Sistem pomoći u obaranju dugih svetala (HBA) (opciono)**



OPDE046057

Sistem pomoći u obaranju dugih svetala (HBA) automatski podešava prednja svetla (prebacuje duga svetla na oborena) u skladu sa osvetljenjem drugih vozila i određenih uslova na putu.

#### **Uslovi za rad**

1. Postavite prekidač prednjih svetala u AUTO položaj .
2. Gurnite ručicu dugih svetala prema instrument tabli.
3. Indikator Pomoći u obaranju 

dugih svetala će svetleti na instrument tabli.

4. Pomoć u obaranju dugih svetala će se uključiti kad je brzina vozila iznad 40 km/h (25 mph).

- 1) Ako se prekidač svetala gurne nazad kad Pomoć u obaranju dugih svetala radi, Pomoć u obaranju dugih svetala će se ugasi i duga svetla će biti neprestano upaljena.
- 2) Ako povučete prekidač svetala prema sebi dok je Pomoć u obaranju dugih svetala ugašena, duga svetla će se upaliti bez otkazivanja Pomoći u obaranju dugih svetala. Kad otpustite prekidač svetala, ručica će se vratiti u sredinu i duga svetla će se ugasi.
- 3) Ako povučete prema sebi kad su duga svetla upaljena od strane Pomoći u obaranju dugih svetala, upaliće se oborena svetla i Pomoć u obaranju dugih svetala će se ugasi.
- 4) Ako se prekidač dugih svetala postavi u položaj prednjih svetala, Pomoć u obaranju dugih svetala će se ugasi i oborena svetla će raditi neprekidno.

Ako Pomoć u obaranju dugih svetala radi, duga svetla će se prebaciti u oborena u sledećim situacijama.

- Kad se detektuju svetla vozila koje vam dolazi u susret.
- Kad je detektovano zadnje svetlo vozila ispred vas.
- Kad je detektovano prednje ili zadnje svetlo motocikla ili bicikla.
- Kad su svetla u okruženju dovoljno svetla da duga svetla nisu potrebna.
- Kad su detektovana ulična ili druga svetla.
- Kad prekidač svetala nije u AUTO položaju.
- Kad je Pomoć u obaranju dugih svetala isključena.
- Kad je brzina vozila ispod 30 km/h (20 mph).

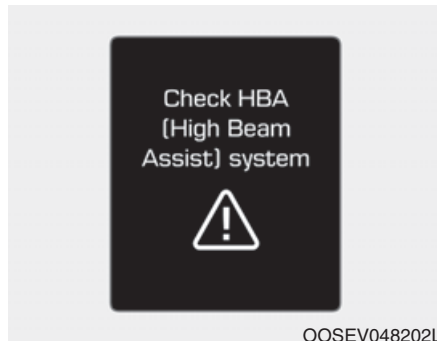

### Poruka i lampica upozorenja

Kad Pomoć u obaranju dugih svetala ne radi ispravno, uključiće se poruka upozorenja na nekoliko sekundi. Kad poruka nestane, glavna lampica upozorenja  će svetleti.

Preporučujemo da odvezete vaše vozilo kod ovlašćenog HYUNDAI dilera da proveri sistem.

### OPREZ

Sistem povremeno neće raditi ispravno ako se neka od sledećih situacija dogodi:

- 1) Kad je osvetljenje vozila koje vam dolazi u susret ili vozila ispred zamagljeno. Ovi primeri uključuju:
  - Kad su prednja svetla vozila koje vam dolazi u susret ili zadnja svetla vozila ispred vas prekrivena prašinom, snegom ili vodom.
  - Kad su prednja svetla vozila koje vam dolazi u susret isključena, ali su svetla za maglu upaljena.

2) Kad na kameru Pomoći u obaranju dugih svetala negativno utiču spoljni uslovi, kao na primer:

- Kad su prednja svetla vozila oštećena ili nisu ispravno popravljena.
- Kad prednja svetla vozila nisu naciļjana pravilno.
- Kad se vozilo kreće uskom krivudavom ulicom ili neravnom ulicom.
- Kad se vozilo kreće uzbrdo ili nizbrdo.
- kad je samo deo prednjeg dela vozila vidljiv na raskrsnici ili krivudavom putu.
- Kad su tu semafor, reflektujući znak, trepćući znak ili ogledalo.
- Kada su uslovi na putu loši , kao kad su putevi mokri ili prekriveni snegom.
- Kada se vozilo ispred vas naglo pojavi iz krivine.

- Kada je vozilo nagnuto usled izduvane gume ili je vučeno.
  - Kad lampica upozorenja Pomoći za ostanak u traci svetli.
  - Kada svetlo vozila koje vam dolazi u susret ili vozila ispred vas nije detektovano zbog dima, izduvnih gasova, magle, snega, itd.
  - Kad je prednje staklo prekriveno stranim materijama kao što su led, prašina, magla ili je oštećeno.
- 3) Kad je vidljivost ispred loša. Kao na primer:
- Kad prednja svetla vozila koje vam dolazi u susret ili vozila ispred nisu detektovana zbog loše spoljne vidljivosti (smog, dim, prašina, magla, jaka kiša, sneg, itd.)
  - Kad je vidljivost kroz vetrobransko staklo loša.

### **Signali skretanja i signali promene trake**

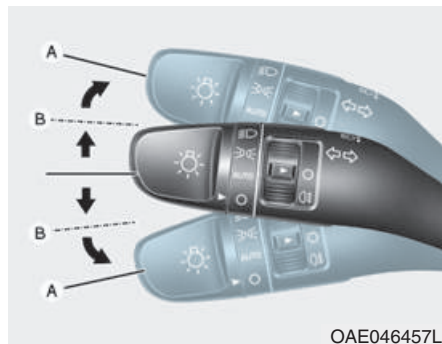

Da biste signalizirali skretanje, povucite dole ručicu za skretanje u levo ili gore za skretanje u desno (A). Da biste signalizirali promenu trake lagano pomerite ručicu skretanja i držite je u položaju (B).

Ručica će se vratiti u OFF položaj kada je otpustite ili nakon što je skretanje završeno.

Ukoliko indikator ostane uključen i ne trepće ili trepće neuobičajeno, moguće je da je jedna od sijalica signala skretanja pregorela i da je treba zameniti.

### **Funkcija signala skretanja na 1 dodir (one-touch)**

Kako biste aktivirali One-touch funkciju signala skretanja pomerite lagano signalnu ručicu i onda je otpustite. Signali za promenu trake će zasvetleti 3, 5 ili 7 puta.

Ovu funkciju možete aktivirati/deaktivirati ili izabrati broj treptaja (3, 5 ili 7) u modu "User Settings" na LCD displeju.

**Za više detalja pogledajte "LCD displej" u ovom poglavlju.**

## Zadnje svetlo za maglu



OAE046459L

Kako biste uključili zadnje svetlo za maglu:

Pozicionirajte prekidač za svetla u položaj prednjih svetla i onda okrenite prekidač za svetla (1) u položaj zadnjeg svetla za maglu.

Da biste ugасili zadnja svetla za maglu uradite nešto od sledećeg:

- Ugасite prekidač za prednja svetla.
- Okrenite ponovo prekidač za svetla u položaj zadnjeg svetla za maglu.

## Funkcija štednje baterije

Svrha ove opcije je sprečavanje pražnjenja baterije. Sistem automatski gasi poziciona svetla ako vozač isključi motor i otvori vozačeva vrata.

S ovom funkcijom, poziciona svetla će se automatski isključiti ako se vozač noću parkira pored puta. Ukoliko je potrebno da ostavite svetla uključena kada je motor ugаšen, uradite sledeće:

- 1) Otvorite vozačeva vrata.
- 2) Ugасite poziciona svetla i ponovo ih upalite koristeći prekidač za svetla na stubu volana.

## Funkcija odlaganja prednjih svetala (opciono)

Ako postavite dugme POWER u ACC ili OFF položaj dok su prednja svetla u položaju ON, prednja svetla (i/ili poziciona svetla) će ostati uključena oko 5 minuta. Ali, ako je motor ugаšen i vozačeva vrata se otvore i zatvore, prednja svetla (i/ili poziciona svetla) će se ugасiti nakon 15 sekundi.

Prednja svetla (i/ili poziciona svetla) se mogu ugасiti dvostrukim pritiskom na dugme za zaključavanje na pametnom ključu ili postavljanjem prekidača za svetla u položaj OFF ili AUTO. Ali, ako postavite prekidač za svetla u AUTO položaj dok je napolju mrak, prednja svetla se neće isključiti.

Funkciju odlaganja prednjih svetala možete aktivirati ili deaktivirati u modu User Settings na LCD displeju.

**Za više detalja pogledajte "Modovi LCD displeja" u ovom poglavlju.**

### PAŽNJA

**Ako vozač izađe iz vozila kroz druga vrata (osim vozačevih), funkcija štednje baterije neće raditi i opcija za odlaganje prednjih svetala se neće automatski isključiti. Dakle, to može uzrokovati pražnjenje baterije. U ovom slučaju se pobrinite da isključite svetlo pre izlaska iz vozila.**

### Dnevno svetlo (DRL)

Dnevno svetlo (DRL) može olakšati drugima da uoče prednji deo vašeg vozila po danu, posebno posle svitanja ili pre sumraka. DRL sistem će isključiti pripadajuće svetlo: Sistem dnevnih svetala će isključiti određeno svetlo kad :

1. Kada su prednja svetla u položaju ON.
2. Kada je motor ugašen.

### Uređaj za nivelisanje prednjih svetala



### Ručni tip

Kako biste prilagodili prednja svetla saglasno broju putnika i utovarenom teretu u prtljažniku, uključite prekidač za nivelisanje snopa svetlosti.

Što je viši broj položaja prekidača, to je snop svetlosti niže uperen.

Što je veći broj položaja prekidača, niži je nivo snopa svetlosti. Uvek usmerite snop svetlosti na odgovarajući položaj kako ne ometao druge učesnike u saobraćaju.



Ispod su nabrojani primeri pravilnog podešavanja prekidača. Kako biste uneli drugačije opcije od dole navedenih, podesite položaj prekidača tako da je položaj snopa svetlosti najbliži nekoj od opcija ispod.

Opterećenje	Položaj prekidača
Samo vozač	0
Vozač+suvozač	0
Svi putnici (sa vozačem)	1
Svi putnici (sa vozačem)+ Maksimalno dozvoljeni prtljag	2
Vozač+ Maksimalno dopušten prtljag	3

### Pomoć kod oborenih svetala - statično svetlo za krivine (opciono)

Radi bolje vidljivosti i bezbednosti dok skrećete levo ili desno, Pomoć kod oborenih svetala - statično svetlo za krivine će se automatski upaliti.

### Sistem dobrodošlice (opciono)

#### *Prednja svetla i poziciona svetla*

Kada su prednja svetla (prekidač za svetla je u položaju prednjih svetala ili u AUTO položaju) upaljena i sva vrata (i prtljažnik) zatvorena i zaključana, poziciono svetlo i prednje svetlo će svetleti još 15 sekundi, kad se pritisne dugme za otključavanje na pametnom ključu. Ako tada pritisnete dugme za zaključavanje ili otključavanje vrata, poziciono svetlo i prednja svetla će se isključiti odmah.

#### *Unutrašnja svetla*

Kada je prekidač unutrašnjeg svetla u položaju DOOR i sva vrata (i prtljažnik) su zatvorena i zaključana, unutrašnje svetlo će se upaliti na 30 sekundi ako se dogodi nešto od dole navedenog.

- Kada je pritisnuto dugme za otključavanje na pametnom ključu.
- Kada je pritisnuto dugme na ručici sa spoljne strane vrata.

Ako tada pritisnete dugme za otključavanje ili zaključavanje, unutrašnje svetlo će se momentalno ugasi.

## Unutrašnja svetla

### PAŽNJA

Ne koristite unutrašnja svetla duže vreme kada je motor ugašen, jer to može izazvati pražnjenje baterije.

### Automatsko gašenje unutrašnjeg svetla

Unutrašnje svetlo će se automatski ugasiti, otprilike 20 minuta nakon gašenja motora i zatvaranje vrata. Ako su vrata otvorena, svetlo će se ugasiti 40 minuta nakon gašenja motora. Ako su vrata zaključana pametnim ključem i vozilo uđe u naoružano stanje protivprovalnog alarmnog sistema, svetlo će se ugasiti 5 sekundi kasnije.

### Prednja svetla

#### Tip A

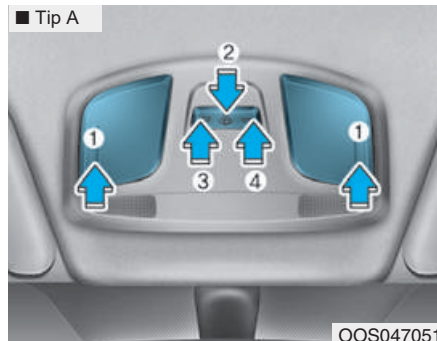

#### Tip B



#### Tip C

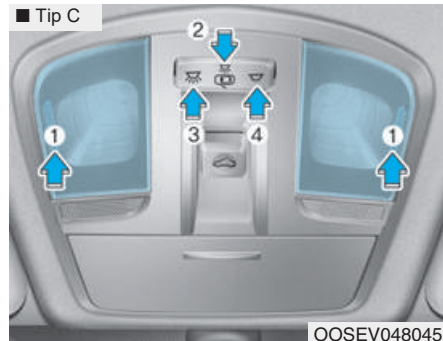

### Prednje plafonsko svetlo (1) :

Pritisnite bilo koji od ovih objektivna kako biste upalili ili ugasili plafonska svetla. Ovo svetlo pruža usmeren snop svetlosti pogodan za ličnu upotrebu vozača i suvozača noću.

## Svetlo prednjih vrata ( ) (2) :

Prednja ili zadnja unutrašnja svetla se pale kada se otvore prednja ili zadnja vrata. Kad se vrata otključaju pametnim ključem, prednja i zadnja svetla će se upaliti na 30 sekundi dok god nijedna vrata nisu otvorena. Prednja i zadnja unutrašnja svetla će se postepeno gasiti nakon otprilike 30 sekundi, ako su vrata zatvorena. Međutim, ako je dugme POWER u ON poziciji ili su sva vrata zaključana, prednja i zadnja unutrašnja svetla će se ugasiti. Ako se vrata otvore dok je dugme POWER u ACC ili OFF položaju, prednja i zadnja svetla će biti upaljena otprilike još 20-ak minuta.

## Prednje unutrašnje svetlo

-  (3) :

Pritisnite dugme da biste upalili unutrašnje svetlo za prednja/zadnja

-  (4) :

Pritisnite prekidač da ugasite unutrašnja svetla za prednja/zadnja sedišta.

## Zadnja svetla

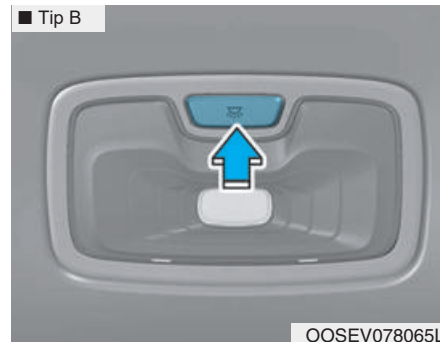
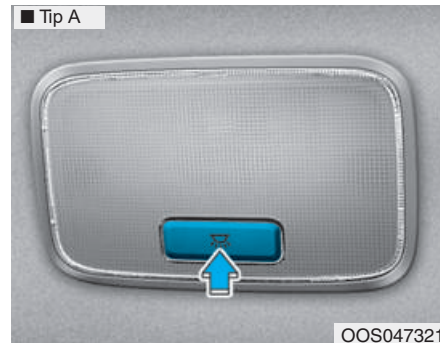

## Prekidač zadnjeg unutrašnjeg svetla ( ):

Pritisnite ovaj prekidač kako biste upalili i ugasili unutrašnja svetla.



## PAŽNJA

Ne ostavljajte prekidače svetla upaljene duže vreme kada je motor isključen.

### Svetlo ogledala za ulepšavanje



Pritisnite prekidač da biste upalili ili ugasili svetlo.

-  : Svetlo će se upaliti kada pritisnete ovo dugme.
-  : Svetlo će se ugasiti kada pritisnete ovo dugme.

#### **PAŽNJA**

**Uvek ugasite svetlo kada ne koristite svetlo ogledala za ulepšavanje. Ako se štitnik za sunce zatvori bez gašenja svetla, može se isprazniti baterija i oštetiti štitnik za sunce.**

### Svetlo prtljažnog prostora



Svetlo prtljažnika se pali kad se prtljažnik otvori.

#### **PAŽNJA**

**Svetlo prtljažnika svetli dok god su vrata prtljažnika otvorena. Da biste izbegli nepotrebno pražnjenje baterije, zatvorite bezbedno vrata prtljažnika, posle njegove upotrebe.**

## BRISAČI I PRSKALICE

### ■ Brisač/prskalica prednjeg vetrobrana

- Tip A

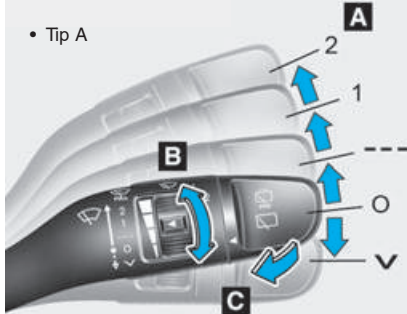

- Tip B

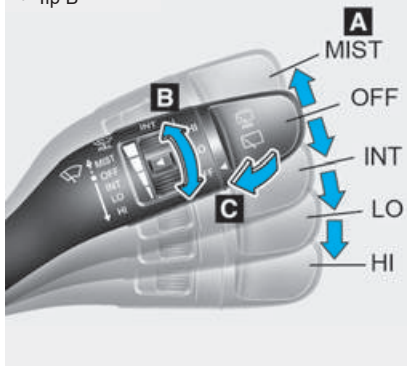

### ■ Brisač/prskalica zadnjeg stakla

- Tip A

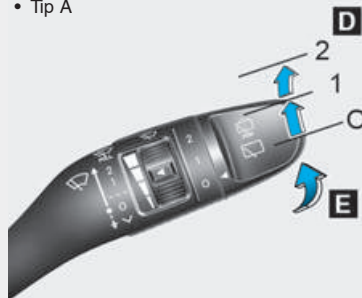

- Tip B

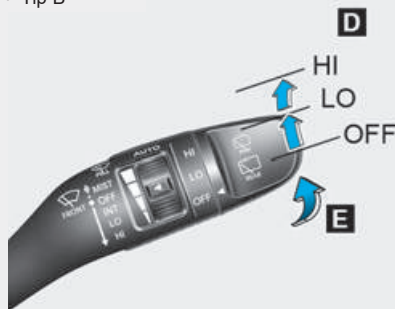

OTLE045159/OTLE045161/OTLE045507/OTLE045508

### A : Kontrola brzine brisača

- MIST / V – Jedno brisanje
- OFF / O – Off
- AUTO – Automatska kontrola brisanja (opciono)
- INT / --- –Povremeno brisanje
- LO / 1 – Mala brzina brisača
- HI / 2 – Velika brzina brisača

\* : opciono

### B : Podešavanje vremena automatske kontrole brisanja

### C : Pranje s kratkim zamasima (napred) (povucite ručicu prema vama)

### D : Kontrola zadnjih brisača\*

- HI / 2 – Velika brzina brisača
- LO / 1 –Mala brzina brisača
- OFF / O – Off

### E : Pranje s kratkim zamasima (nazad) (gurnite ručicu od sebe)

\* : opciono

## Brisači vetrobranskog stakla

Rade na sledeći način kada je dugme POWER u položaju ON.

MIST (V) : Za jedan ciklus brisanja gurnite ručicu gore (ili dole) i otpustite. Brisači će bez prestanka raditi ako ručicu držite u tom položaju.

OFF (O) : Brisači ne rade.

INT (---) :Brisači rade povremeno u podjednakim intervalima brisanja. Da biste podesili brzinu, okrenite dugme kontrole brzine (B).

AUTO :Sensor za kišu koji se nalazi na gornjem kraju vetrobranskog stakla registruje količinu padavina i kontroliše broj zamaha brisača za odgovarajući interval. Što kiša više pada, to će brisač brže raditi. Kada kiša prestane, brisači će se zaustaviti. Za promenu podešavanja brzine okrenite točkić za kontrolu brzine (B).

LO (1) :Brisač radi pri manjoj brzini.  
HI (2) :Brisači rade pri većoj brzini.

## Informacije

**Ako se na vetrobranu nakupila velika količina snega ili leda, odmrzavajte vetrobran desetak minuta ili dok se sneg ili led ne otope sasvim pre nego uključite brisače, kako biste osigurali pravilan rad.**

**Ako ne uklonite sneg i/ili led pre nego što počnete da koristite brisače i prskalice, možete oštetiti sistem za brisanje i sistem za pranje.**

## **AUTO (Automatska) kontrola**

Senzor za kišu, koji se nalazi na gornjem kraju vetrobranskog stakla registruje količinu padavina i kontroliše broj zamaha brisača za odgovarajući interval. Vreme rada brisača će se automatski kontrolisati u zavisnosti od padavina.

Kada kiša prestane, brisači će se zaustaviti. Za promenu podešavanja brzine okrenite dugme za kontrolu brzine (1).

Ako se prekidač brisača podesi u način AUTO kada je POWER dugme u ON položaju, brisač će se jednom pokrenuti i tako izvršiti samostalnu proveru sistema. Podesite brisač u OFF položaj kada ga ne koristite.



## UPOZORENJE

**Da biste izbegli telesne povrede nastale usled rada brisača kada je vozilo u ready (  modu i kad je prekidač brisača vetrobranskog stakla podešen u AUTO mod:**

- **Ne dirajte gornji kraj vetrobranskog stakla u delu gde je senzor za kišu.**
- **Ne brišite gornji kraj vetrobranskog stakla vlažnom ili mokrom krpom.**
- **Ne pritiskajte vetrobransko staklo.**

## PAŽNJA

- Kada perete auto, podesite prekidač brisača u OFF (O) položaj, da biste isključili automatski rad brisača. Brisač se može aktivirati i oštetiti, ako je prekidač podešen u AUTO način dok perete vozilo.
- Ne pomerajte poklopac senzora koji se nalazi na gornjem kraju vetrobranskog stakla ispred suvozačevog sedišta. Mogu nastati oštećenja delova sistema, koja neće biti pokrivena garancijom vozila.

## Prskalice vetrobranskog stakla

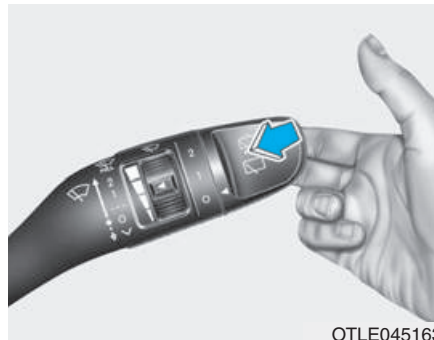

OTLE045163

U položaju OFF (O) povucite nežno ručicu prema sebi kako biste poprskali vetrobransko staklo i pokrenuli brisače u 1 – 3 kruga. Prskanje i rad brisača će se nastaviti dok god ne otpustite ručicu.

Ako prskalica ne radi, možda ćete morati da dodate tečnost za pranje u rezervoar tečnosti za pranje.

## ⚠ UPOZORENJE

Kada je spoljna temperatura ispod 0, uvek zagrejte svoje vetrobransko staklo, koristeći uređaj za odleđivanje, kako biste sprečili da se tečnost za pranje zaledi na vetrobranskom staklu i ometa vaš pogled, što bi moglo dovesti do nesreće, ozbiljnih povreda ili smrti.

**OPREZ**

- Da biste sprečili moguća oštećenja pumpe za prskalice, ne koristite prskalice kada je rezervoar tečnosti za pranje prazan.
- Da biste sprečili moguća oštećenja brisača ili vetrobranskog stakla ne koristite brisače kada je vetrobran suv.
- Da biste sprečili oštećenja metlica brisača i drugih komponenti, ne pokušavajte ručno da pomerate brisače.
- Da biste sprečili moguću štetu na sistemu brisača i prskalice, koristite nesmrzavajuću tečnost za pranje zimi i po hladnom vremenu.

### Prekidač prskalice i brisača zadnjeg stakla (opciono)

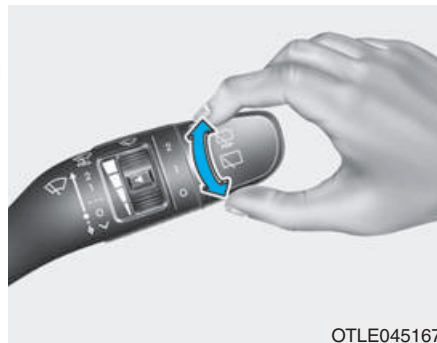

OTLE045167

Prekidač brisača i prskalice se nalazi na kraju ručice prekidača brisača i prskalice. Okrenite prekidač u željeni položaj za rad sa zadnjim brisačem i prskalicom.

HI (2) – Brz rad brisača  
LO (1) – Spor rad brisača  
OFF (O) – Off



OTLE045168

Pomerite ručicu dalje od sebe da biste rasprskali tečnost za pranje na zadnje staklo i da bi zadnji brisač zamahnuo 1-3 puta. Rad prskalice i brisača će se nastaviti dok ne otpustite ručicu (opciono).

**Automatski zadnji brisač (opciono)**  
Zadnji brisač će raditi dok se vozilo kreće u rikverc sa uključenim prednjim brisačem izborom funkcije u Settings meniju na LCD ekranu. Izaberite:

‘User Settings → Convenience

→ Auto rear wiper (reverse)’.



## ZADNJI MONITOR (RVM) (OPCIONO)

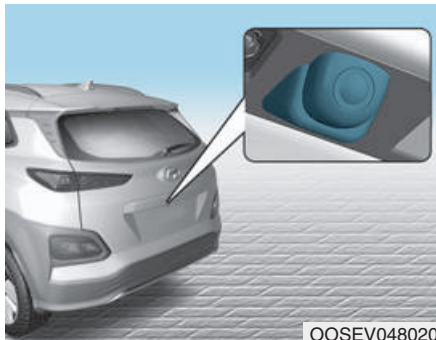

OOSEV048020



OOSEV048021L

Zadnji monitor će se aktivirati kad je vozilo u ready modu  i kad je menjač u R (Rikverc) položaju.

Sistem zadnjeg monitora je dopunski sistem koji prikazuje prostor iza vozila na audio ili AVN ekranu dok vozite u rikverc.

### UPOZORENJE

Zadnji monitor nije bezbednosni uređaj. On služi samo kao pomoć vozaču u identifikaciji predmeta direktno iza sredine vozila. Kamera ne pokriva kompletno područje iza vozila.

### UPOZORENJE

- Nikad se ne oslanjajte samo na zadnju kameru kad vozite u rikverc.
- UVEK pogledajte oko vašeg vozila da biste bili sigurni da nema nikakvih predmeta ili prepreka pre pokretanja vozila u bilo kom pravcu da biste sprečili sudar.
- Uvek obratite posebnu pažnju kada vozilom prolazite blizu predmeta i pešaka, a najviše kad prolazite pored dece.

### PAŽNJA

- Ne prskajte kameru ili područje oko kamere prskalicom pod visokim pritiskom. Udar vode pod visokim pritiskom može uzrokovati nepravilan rad uređaja.
- Ne koristite nikakva sredstva za čišćenje koja sadrže kisele ili alkalne deterdžente kad čistite objektiv. Koristite samo blagu sapunicu ili neutralni deterdžent i detaljno isperite vodom.

### Infomacije

Uvek održavajte objektiv kamere čistim. Ako je objektiv prekriven prašinom, vodom ili snegom, kamera možda neće raditi ispravno.

## UPOZORENJE NA RAZDALJINU PRI PARKIRANJU U RIKVERC (PDW) (OPCIONO)



[B] : Senzor

Sistem upozorenja na razdaljinu pri parkiranju u rikverc pomaže vozaču tokom kretanja vozila unazad tako što će ga zvučno obavestiti ako opazi bilo kakav predmet u rasponu od otprilike 120 cm (50 in) iza vozila.



Ovaj sistem je pomoćni sistem koji opaža predmete u okvirima raspona i položaja senzora i ne može detektovati predmete u drugim područjima gde senzor nije instaliran.

### Rad sistema upozorenja na razdaljinu pri parkiranju u rikverc

#### **Radni uslovi**

- Ovaj sistem će se aktivirati kada je kontakt brava u položaju ON. Ipak ako brzina vozila pređe 5 km/h (3 mph), sistem možda neće detektovati predmete. Ako brzina vozila prelazi 10 km/h (6 mph), sistem vas neće upozoriti čak i ako su predmeti detektovani.
- Kada se detektuju dva i više objekata istovremeno, sistem će prvo prepoznati onaj najbliži.

## Tipovi zvučnih upozorenja i indikatora

Tipovi zvučnih upozorenja	Indikator
Kada je objekat otprilike udaljen 60-120 cm (24-47in) od zadnjeg branika zvuk upozorenja će se isprekidano oglasiti.	
Kada je objekat otprilike udaljen 30-60cm (12-24in) od zadnjeg branika, zvuk upozorenja će se oglašavati učestalije.	
Kad je objekat udaljen otprilike 30cm (12in) od zadnjeg branika, zvuk upozorenja se oglašava bez prekida.	

### PAŽNJA

- Indikator može biti drugačiji od ilustracije zavisno od statusa senzora ili objekta. Ako indikator trepće, predlažemo da vozilo proveri ovlašćeni HYUNDAI distributer.
- Ako se zvučno upozorenje ne oglašava ili se povremeno oglašava zvučni signal prilikom prebacivanja vožnje u R (rikverc), to može ukazivati na grešku u radu sistema upozorenja na razdaljinu pri parkiranju u rikverc. Ako se ovo dogodi, preporučujemo da vozilo proveri ovlašćeni HYUNDAI diler što je pre moguće.

## Za isključivanje sistema upozorenja na razdaljinu pri parkiranju u rikverc (opciono)



Pritisnite dugme da biste isključili sistem upozorenja na razdaljinu pri parkiranju u rikverc. Indikator na dugmetu će se upaliti.

## Neoperativni uslovi sistema upozorenja na razdaljinu pri parkiranju u rikverc

### **Sistem upozorenja na razdaljinu pri parkiranju u rikverc možda neće raditi normalno kad:**

- je vlaga zamrzla na senzoru.
- je senzor prekriven prljavštinom ili naslagama kao što su sneg ili led ili poklopac senzora blokiran.

### **Postoji mogućnost da je Sistem upozorenja na razdaljinu pri parkiranju u rikverc u kvaru kad :**

- Vozite po neravnim putevima, kao što su neasfaltirani putevi, šljunak, ispupčenja ili nagibi.
- Objekti koji proizvode mnogo buke poput sirene u vozilima, glasni motori motocikala, ili vazdušne kočnice na kamionu, mogu ometati senzor.
- Jaka kiša ili prskanje vode.
- Bežični uređaji ili mobilni telefoni se nalaze u blizini senzora.
- Senzor je prekriven snegom.
- Montiranje dodataka ili opreme koji nisu fabrički postavljeni ili ako je menjana visina branika ili modifikovana instalacija senzora.

### **Raspon detektovanja se može smanjiti kad:**

- Spoljne temperature su ekstremno visoke ili niske.

### ***Sledeće objekte senzor možda neće prepoznati:***

- Oštre ili uske predmete kao što su kanapi, lanci ili mali stubići.
- Objekte koji imaju sklonost da apsorbuju frekvenciju senzora, poput odeće, sunderastih materijala ili snega.
- Kod objekata koje je nemoguće detektovati, koji su manji od 1 m (40in) i uži od 14 cm (6 in) u prečniku.

#### **UPOZORENJE**

**Garancija vašeg novog vozila ne pokriva nikakve nesreće i štetu na vozilu ili povrede putnika koje su u vezi sa Sistemom upozorenja na razdaljinu pri parkiranju u rikverc.**

### **Mere opreza za Sistem upozorenja na razdaljinu pri parkiranju u rikverc**

- Sistem upozorenja na razdaljinu pri parkiranju u rikverc možda neće raditi konstantno i u svim uslovima, što zavisi od brzine vozila i od oblika detektovanih objekata.
- Sistem upozorenja na razdaljinu pri parkiranju u rikverc možda neće ispravno raditi ako je menjana visina branika ili je instalacija senzora modifikovana ili oštećena. Sva nefabrička oprema ili dodaci montirani na vozilo takođe mogu ometati performanse senzora.
- Senzor neće prepoznati objekte na udaljenosti manjoj od 30cm (12in) od senzora, ili će ih prepoznati na pogrešnoj udaljenosti. Budite oprezni.
- Kada je senzor zamrznut ili uprljan snegom, prljavštinom ili vodom, senzor će možda biti neoperativan dok se prljavština ne ukloni pomoću meke krpe.
- Ne gurajte, ne grebite ili ne udarajte senzor tvrdim predmetima koji bi mogli oštetiti površinu senzora. Može doći do oštećenja senzora.

Ne prskajte senzor i okolne površine direktno vodom pod visokim pritiskom. Time možete oštetiti senzor i on neće moći da radi ispravno.

## UPOZORENJE NA RAZDALJINU PRI PARKIRANJU U NAPRED/U RIKVERC(PDW) (OPCIONO)

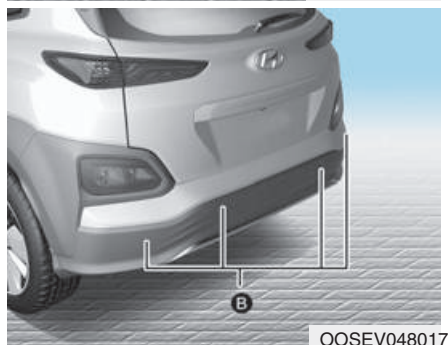
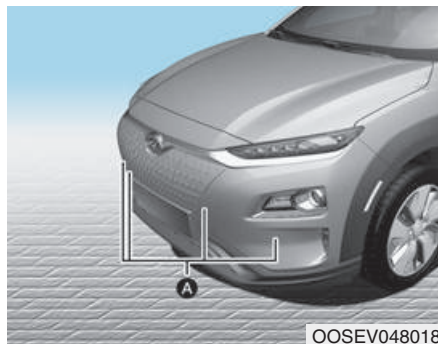

[A] : Prednji senzor, [B] : Zadnji senzor

Sistem upozorenja na razdaljinu pri parkiranju u napred/u rikverc pomaže vozaču tokom vožnje tako što se oglašava ako je neki objekat detektovan ispred vozila u rasponu

od 100cm (39in) i u rasponu od 120cm (47in) iza vozila.

Ovaj sistem je pomoćni sistem koji otkriva objekte u rasponu i po položaju senzora, on ne može detektovati objekte u drugim područjima gde senzori nisu instalirani.

### Rad sistema upozorenja na razdaljinu pri parkiranju u napred/u rikverc

#### Radni uslov

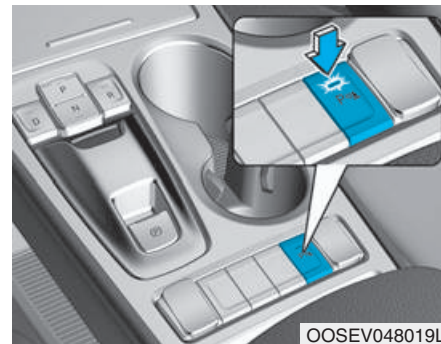

- Ovaj sistem će se aktivirati kad je dugme Bezbednosti pri parkiranju pritisnuto sa vozilom u ready  modu.

- Dugme Bezbednosti pri parkiranju se automatski pali i aktivira Sistem upozorenja na razdaljinu pri pakiranju u napred/u rikverc kada pomerite ručicu menjača u položaj R (Rikverc). Ipak, ako brzina vozila pređe 10km/h (6mph), sistem vas neće upozoriti iako je detektovao objekte, a ako brzina vozila pređe 20km/h (12mph), sistem će se automatski isključiti. Za uključivanje sistema pritisnite dugme Bezbednosti pri parkiranju.
- Kada se detektuju više od dva predmeta istovremeno, najbliži će biti prvi prepoznat.

### Tipovi zvukova upozorenja i indikatori

cm (in)

Razdaljina od predmeta		Indikator upozorenja		Zvuk upozorenja
		Kad vozite napred	Kad vozite u rikverc	
60 ~ 100 (24 ~39)	Napre		-	Zvučni signal je isprekidan
60 ~ 120 (24 ~47)	Nazad	-		Zvučni signal je isprekidan
30 ~ 60 (12 ~24)	Napre			Zvučni signal je učestaliji
	Nazad	-		Zvučni signal je učestaliji
30 (12)	Napre			Zvučni signal je konstantan
	Nazad	-		Zvučni signal je konstantan

#### PAŽNJA

- Indikator se može razlikovati od ilustracije zavisno od statusa predmeta ili senzora. Ako indikator trepće, preporučujemo da sistem proveri ovlašćeni HYUNDAI diler.
- Ako se zvučno upozorenje ne oglašava ili se isprekidano oglašava prilikom prebacivanja u R (rikverc) položaj, to može ukazivati na grešku u radu sistema upozorenja na razdaljinu pri parkiranju u napred/u rikverc.

## Neoperativni uslovi Sistema upozorenja na razdaljinu pri parkiranju u napred/u rikverc

### **Sistem upozorenja na razdaljinu pri parkiranju u napred/u rikverc možda neće raditi ispravno kad:**

- je vlaga zamrzla na senzoru.
- je senzor prekriven stranim materijama, kao što su sneg ili voda ili poklopac senzora blokiran.

### **Postoji mogućnost kvara Sistema upozorenja na razdaljinu pri parkiranju u napred/u rikverc kad:**

- Vozite po neravnim putevima, kao što su neasfaltirani putevi, šljunak, ispupčenja ili nagibi.
- Objekti koji proizvode mnogo buke poput sirene u vozilima, glasni motori motocikala, ili vazdušne kočnice na kamionu, mogu ometati senzor.
- Jaka kiša ili prskanje vode.
- Bežični uređaji ili mobilni telefoni se nalaze u blizini senzora.
- Senzor je prekriven snegom.
- Montiranje dodatka ili opreme koji nisu fabrički postavljeni ili ako je menjana visina branika ili modifikovana instalacija senzora.

### **Raspon detekcije se može smanjiti kad:**

- Spoljne temperature su ekstremno visoke ili niske.

### **Sledeće objekte senzor možda neće prepoznati:**

- Oštre ili uske predmete kao što su kanapi, lanci ili mali stubići. Objekte
- koji imaju sklonost da apsorbuju frekvenciju senzora, poput odeće, sunđerastih materijala ili snega.
- Predmete koji se ne mogu detektovati i koji su manji od 1m i uži od 14 cm u prečniku.



## UPOZORENJE

**Garancija vašeg novog vozila ne pokriva nikakve nesreće i štetu na vozilu ili povrede putnika koje su u vezi sa Sistemom upozorenja na razdaljinu pri parkiranju u napred/u rikverc.**

**Uvek vozite bezbedno i oprezno.**

## Mere opreza za Sistem upozorenja na razdaljinu pri parkiranju u napred/u rikverc

- Sistem upozorenja na razdaljinu pri parkiranju napred/rikverc možda neće raditi konstantno i u svim uslovima, što zavisi od brzine vozila i od oblika detektovanih objekata.
- Sistem upozorenja na razdaljinu pri parkiranju napred/rikverc možda neće ispravno raditi ako je menjana visina branika ili je instalacija senzora modifikovana ili oštećena. Sva nefabrička oprema ili dodaci montirani na vozilo takođe mogu ometati performanse senzora.
- Senzor neće prepoznati objekte na udaljenosti manjoj od 30cm (12in) od senzora, ili će ih prepoznati na pogrešnoj udaljenosti. Budite oprezni.
- Kada je senzor zamrznut ili uprljan snegom, prljavštinom ili vodom, senzor će možda biti neoperativan dok se prljavština ne ukloni pomoću meke krpe.
- Ne gurajte, ne grebite ili ne udarajte senzor. Može doći do oštećenja senzora.
- Ne prskajte senzor i okolne površine direktno vodom pod visokim pritiskom. Time možete oštetiti senzor i on neće moći da radi ispravno.



## SISTEM AUTOMATSKE KONTROLE KLIMATIZACIJE

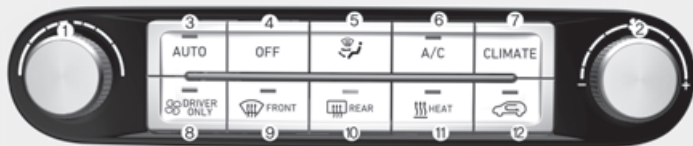

1. Dugme za kontrolu temperature
2. Dugme za kontrolu brzine ventilatora
3. Dugme AUTO(automatska kontrola)
4. OFF dugme
5. Dugme za izbor načina
6. Dugme klimatizacije
7. Dugme za izbor informacionog ekrana klimatizacije
8. Dugme Samo za vozača
9. Dugme za odleđivanje prednjeg vetrobrana
10. Dugme za odleđivanje zadnjeg stakla
11. HEAT dugme
12. Dugme za kontrolu unosa vazduha

OOSEV048300

## Automatsko grejanje i klimatizacija



1. Pritisnite dugme AUTO.

Načini, brzine ventilatora, unos vazduha i klimatizacija automatski su kontrolisani u zavisnosti od podešene temperature.



2. Okrenite točkić za kontrolu temperature kako biste podesili i željenu temperaturu.

### **i** Informacije

- Kako biste isključili automatski rad, izaberite bilo koji od donenavedenih dugmića:
  - Dugme za izbor načina
  - Dugme za odmrzavanje prednjeg vetrobrana (Pritisnite još jednom dugme kako biste otkazali funkciju odmrzavanja vetrobrana. Na informacionom displeju će opet zasvetleti znak AUTO.)
  - Dugme za kontrolu brzine ventilatoraOdabrana funkcija će biti kontrolisana ručno, a sve ostale funkcije će raditi automatski.

- Zbog svoje udobnosti, koristite dugme AUTO i podesite temperaturu na 22°C (72°F).

### **i** Informacije

Za kontrolu temperature visokonaponske baterije dok punite, klimatizacija se koristi da rashladi visokonaponsku baterije što može da proizvede buku tokom rada kompresora klimatizacije i ventilatora hlađenja.

Takođe performanse klimatizacije se leti mogu smanjiti zbog rada sistema za hlađenje visokonaponske baterije.

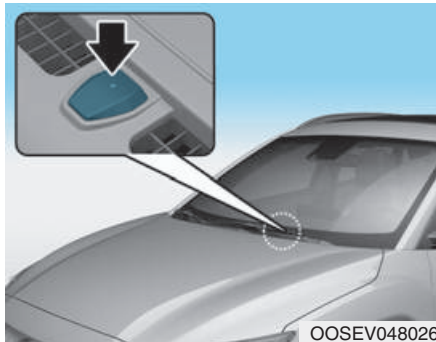



### **i** Informacije

Nikad ne postavljajte nešto na senzor kako biste osigurali bolju kontrolu sistema za grejanje i hlađenje.

## Ručno kontrolisanje grejanja i hlađenja

Sistem za grejanje i hlađenje se može ručno kontrolisati pritiskom na druge dugmiće, koji nisu AUTO dugme. U ovom slučaju sistem radi prema redosledu izabраниh dugmića. Pritiskom na bilo koje dugme, osim AUTO dugmeta, dok koristite automatski način rada, funkcije koje nisu odabrane će biti kontrolisane automatski.

1. Pokrenite vozilo
2. Podesite način u željeni položaj. Za poboljšanje efikasnosti grejanja i hlađenja
  - Grejanje: 
  - Hlađenje: 
3. Podesite temperaturu u željeni položaj.

4. Podesite unos vazduha na položaj spoljašnjeg (svežeg) vazduha.
5. Podesite kontrolu brzine ventilatora na željenu brzinu.
6. Ako želite hlađenje, uključite sistem za klimatizaciju. Pritisnite AUTO taster kako biste u potpunosti prebacili kontrolu sistema u automatski sistem.

## Izbor načina

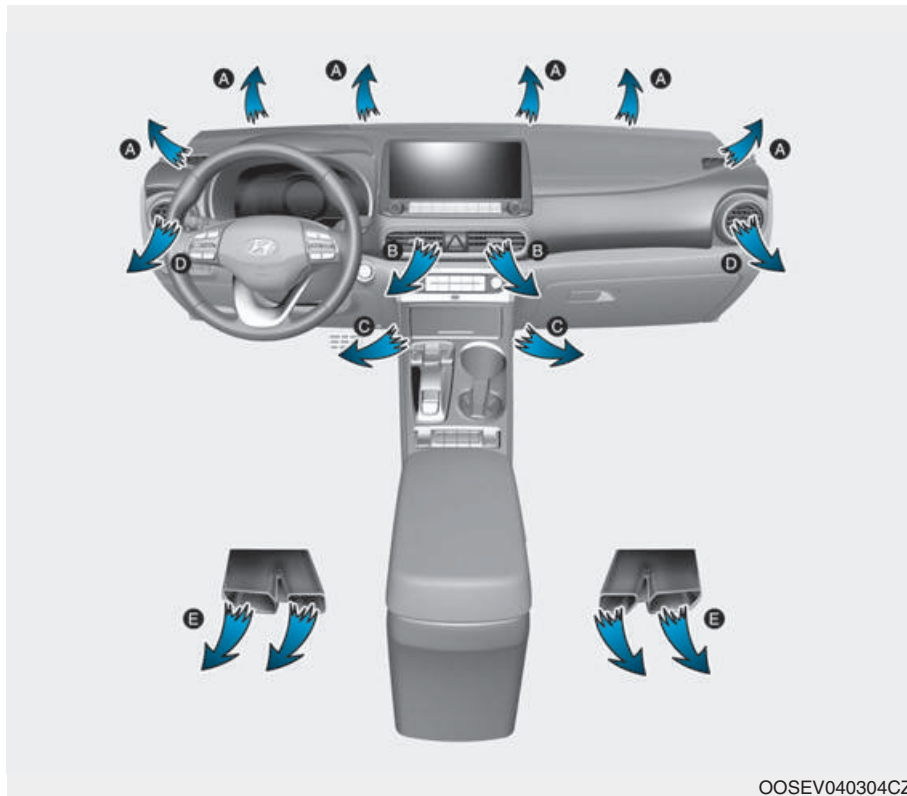

OOSEV048303

Dugme za izbor načina kontroliše pravac izlaska vazduha kroz ventilacioni sistem.  
Port izlaznog otvora vazduha se prebacuje na sledeći način:





### Pravac Lice (B, D)

Sav protok vazduha se usmerava prema gornjem delu tela i licu. Uz to, svaki izlaz vazduha se može direktno kontrolisati, za potpuno podešavanje protoka vazduha.



### Dvostruki pravac (B, C, D, E)

Izlaz vazduha je usmeren prema licu i prema podu.



### Pod i odmrzavanje (A, C, D, E)

Većina protoka vazduha je usmerena prema podu i prema vetrobranu, sa malom količinom vazduha usmerenom na bočne prozore radi odmrzavanja.



### Pravac Pod (A, C, D, E)

Većina protoka vazduha je usmerena na pod, sa malom količinom usmerenom na vetrobran i ventilatore za odmrzavanje bočnih prozora.

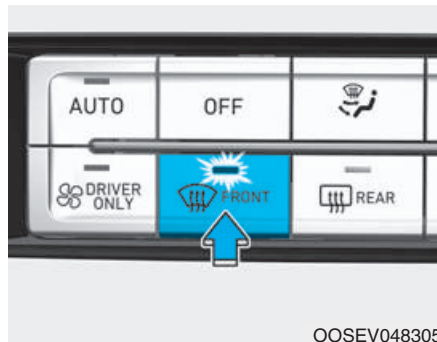

OOSEV048305

### Pravac Odmrzavanje (A)

Većina protoka vazduha je usmerena na vetrobransko staklo, dok se mala količina usmerava prema bočnim ventilatorima za odmrzavanje.

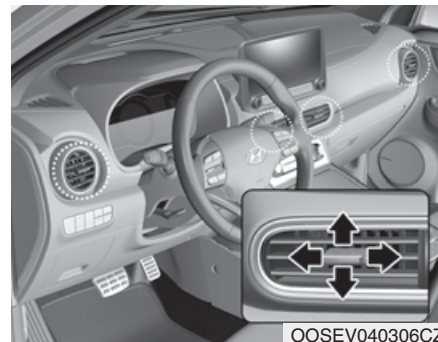

OOSEV040306CZ

### Ventilatori na instrument panelu

Izduvni otvori ventilatora se mogu otvoriti i zatvoriti ( ⊗ ) koristeći ručicu za kontrolu ventilatora.

Takođe, možete podesiti pravac protoka vazduha iz ventilatora, koristeći kontrolnu ručicu ventilatora kao što je prikazano.

### Kontrola temperature



Temperatura će se povećati okretanjem točkića na desno.

Temperatura će se smanjiti okretanjem točkića na levo.

Temperatura će se povećavati ili smanjivati za 0.5°C (1°F) za svaku postepenu lokaciju. Kad podesite u najniža temperaturna podešavanja, klimatizacija će neprestano raditi.

### Promena jedinice temperature

Ako je akumulator ispražnjen ili diskonektovan, jedinica izmerene temperature će se resetovati u stepene Celzijusa.

Da biste promenili temperaturnu jedinicu iz °C u °F ili °F u °C :

- Sistem automatske kontrole klimatizacije
  - Pritisnite dugme AUTO na 3 sekunde dok pritisnete OFF dugme.
  - Instrument tabla
- Idite u User settings → Other fea-tures → Temperature unit.

Temperaturna jedinica će se promeniti i na LCD displeju i na ekranu kontrole klimatizacije.

### Kontrola unosa vazduha

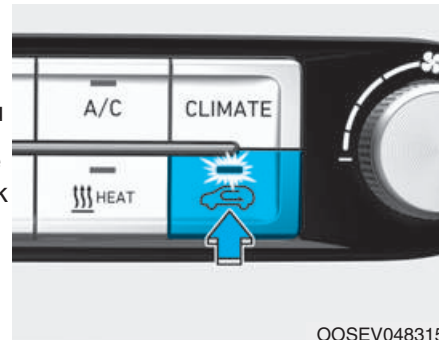

Ovo kontrolno dugme se koristi za izbor spoljašnjeg (svežeg) načina ili načina recirkulisanja.)

### Položaj recirkulisanog vazduha



Kada je izabran način Recirkulacije, vazduh iz putničke kabine će recirkulisati kroz sistem i biće zagrejan ili ohlađen u skladu sa izabranom funkcijom.

## Položaj svežeg vazduha



Kada je izabran način Svežeg vazduha, vazduh ulazi u vozilo spolja i biće zagrejan ili ohlađen u skladu sa izabranom funkcijom

### **i** Informacije

Preporučujemo da sistem najviše radi u Svežem načinu. Recirkulisan način koristite samo privremeno kad je potrebno.

Treba napomenuti da će produženo korišćenje grejanja u položaju recirkulisanja vazduha bez uključene klimatizacije može rezultirati magljenjem vetrobranskog stakla. Pored toga, dugo korišćenje klimatizacije sa izabranim recirkulisanjem vazduha, će rezultirati preteranim sušenjem vazduha .

## **!** UPOZORENJE

- **Kontinuirani rad sistema kontrole klimatizacije u recirkulisanom položaju može pospanost putnika u kabini. To može dovesti do gubitka kontrole što može uzrokovati nezgodu.**
- **Kontinuirani rad sistema kontrole klimatizacije sa isključenom klimom u recirkulisanom položaju može dovesti do povećanja vlage u vozilu što može uzrokovati akumulaciju kondenza na vetrobranskom staklu i smanjiti vidljivost.**
- **Ne spavajte u vašem vozilu i ne boravite u parkiranom vozilu sa zatvorenim prozorima i uključenim grejanjem ili klimatizacijom duže vreme. Ako to uradite, to će povećati nivo ugljen dioksida u vozilu što može dovesti do ozbiljnih povreda ili smrti.**

## Kontrola brzine ventilatora

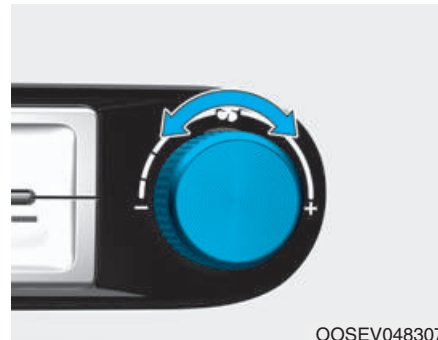



Kontrola brzine ventilatora se može podesiti u željenu brzinu okretanjem točkiča za kontrolu brzine ventilatora. Što je veća brzina ventilatora, više se vazduha se izbacuje. Pritiskanjem OFF dugmeta isključujete ventilator.

### **PAŽNJA**

Rad sa brzinom ventilatora kada je dugme POWER u položaju ON može uzrokovati pražnjenje baterije. Upravljajte brzinom ventilatora kada je vozilo u ready  modu.

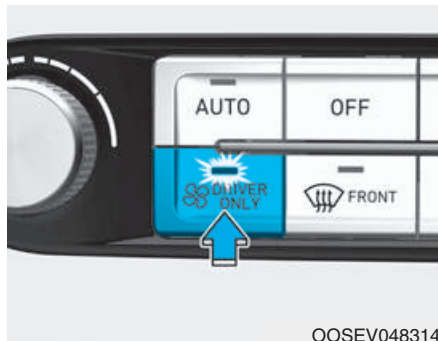
### Samo vozač



Ako pritisnete dugme DRIVER ONLY (  ) i lampica indikatora svetli, većina hladnog vazduha duva u pravcu vozačevog sedišta. Ipak, nešto hladnog vazduha će se rasporediti i prema drugim sedištima da bi se održao prijatan vazduh u kabini.

Ako koristite ovo dugme bez suvozača na suvozačkom sedištu, utrošak energije će biti smanjen. DRIVER ONLY dugme će se isključiti pod sledećim uslovima :

- 1) Uključeno je odležavanje
- 2) DRIVER ONLY dugme je ponovo pritisnuto

### Klimatizacija

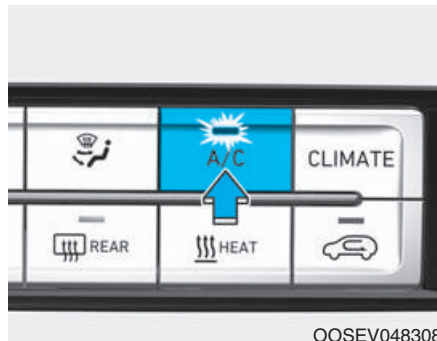

Pritisnite A/C dugme da biste uključili sistem za klimatizaciju (indikator lampica će svetleti).

Pritisnite dugme ponovo da biste isključili sistem za klimatizaciju.

### HEAT dugme

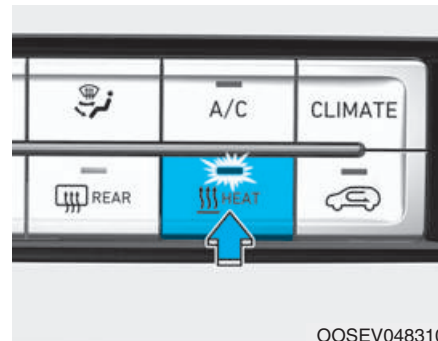

Pritisnite dugme HEAT da biste uključili grejač (indikator lampica će svetleti).

Pritisnite dugme ponovo da biste isključili grejač.

Klima uređaj/Grejač koriste energiju baterije. Ako koristite grejač ili uređaj za klimatizaciju veoma dugo predviđena razdaljina do pražnjenja će se smanjiti zbog velike potrošnje električne energije.

Isključite grejač i uređaj za klimatizaciju ako vam nisu potrebni.



## Dugme za izbor informacionog ekrana klimatizacije

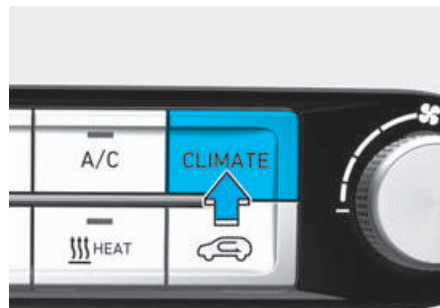

OOSEV048309

Pritisnite dugme za izbor informacionog ekrana klimatizacije za prikaz informacija o klimatizaciji na audio ili AVN ekranu.

## OFF mod

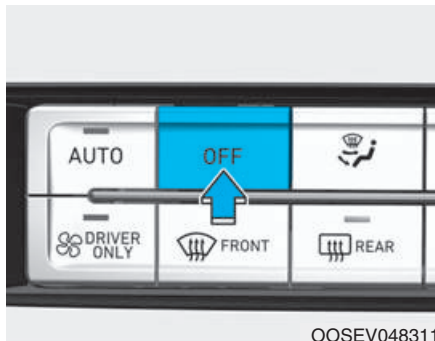

OOSEV048311

Pritisnite OFF dugme na prednjem delu kako biste isključili sistem kontrole klimatizacije. Ipak, moći ćete da rukujete načinima i dugmićima za unos vazduha dokle god je dugme POWER u ON položaju.

## Rad sistema

### Ventilacija

1. Izaberite pravac lice  položaj.
2. Podesite kontrolu unosa vazduha na položaj svežeg vazduha.
3. Podesite kontrolu temperature u željeni položaj.
4. Podesite brzinu ventilatora u željenu brzinu.

### Grejanje

1. Izaberite pravac pod  položaj.
2. Podesite kontrolu unosa vazduha na položaj svežeg vazduha.
3. Podesite kontrolu temperature u željeni položaj.
4. Podesite brzinu ventilatora u željenu brzinu.
5. Ako želite, uključite klimatizaciju sa točkićem za kontrolu temperature podešenim na grejanje da biste isušili vazduh pre nego što vazduh uđe u kabinu.

Ako vetrobransko staklo zamagli, izaberite  Pod&Odleđivanje način ili pritisnite  Prednje odleđivanje način.

### Saveti za rukovanje

- Kako biste sprečili ulazak prašine ili neugodnih mirisa u vozilo kroz sistem za ventilaciju, privremeno podesite protok vazduha u recirkulisani položaj. Pripazite da vratite ulaz vazduha na svež vazduh nakon što smetnje prođu kako biste zadržali svež vazduh u vozilu. To pomaže budnosti i udobnosti vozača.
- Kako biste sprečili magljenje vetrobrana iznutra podesite ulaz vazduha na svež vazduh, a brzinu ventilatora u željeni položaj, uključite sistem za klimatizaciju i podesite temperaturu u željeni položaj.

### Klimatizacija

HYUNDAI Sistemi za klimatizaciju punjeni su sa R-134a or R1234yf rashladnim gasom.

1. Pokrenite motor.
2. Pritisnite dugme za klimatizaciju.
3. Izaberite Pravic Lice  način.
4. Podesite unos vazduha privremeno na recirkulisani položaj kako biste brzo ohladili kabinu. Kad je željena temperatura u kabini dostignuta, promenite unos vazduha na položaj Svežeg vazduha.
5. Podestete brzinu ventilatora i kontrolu temperature kako biste zadržali maksimalnu udobnost.

### Informacije

**Kada otvorite prozore po vlažnom vremenu, klimatizacija stvara vodene kapljice unutar vozila. S obzirom na to, da veća količina vodenih kapljica može oštetiti električnu opremu, klimatizaciju koristite samo kad su prozori zatvoreni.**

## Saveti za rukovanje sistemom klimatizacije

- Ako je vozilo bilo parirvano na suncu tokom velike vrućine, nakratko otvorite prozore kako bi vrući vazduh izašao iz vozila.
- Koristite klimatizaciju da biste smanjili vlažnost unutar vozila po kišnim i vlažnim danima.
- Kako biste smanjili vlagu na unutrašnjosti prozora tokom kišnih ili vlažnih dana, smanjite vlažnost unutar vozila koristeći sistem za klimatizaciju sa zatvorenim prozorima i panoramskim krovom.
- Svakog meseca uključite sistem za klimatizaciju na samo nekoliko minuta kako biste osigurali maksimalnu efikasnost sistema.
- Ako preterano koristite klimatizaciju, razlika u temperaturi spoljnog vazduha i vetrobrana, može uzrokovati da spoljna površina vetrobrana zamagli, što će uzrokovati smanjenu vidljivost. U ovom slučaju, podesite točkić za izbor načina položaj  i podesite točkić za kontrolu brzine ventilatora u najnižu brzinu.

## Održavanje sistema

### Filter klima uređaja

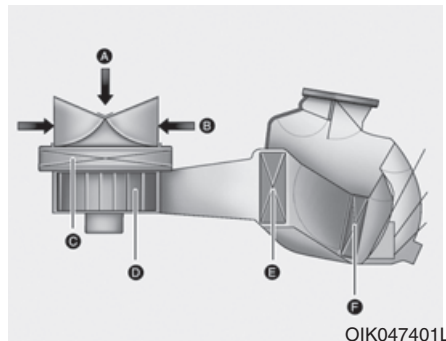

[A] : Spoljni vazduh, [B] : Recirkulisan vazduh  
[C] : Filter za vazduh u kabini [D] : Kompresor  
[E] : Jezgro evaporatora, [F] : Jezgro grejača

Ovaj filter je montiran iza kasete za rukavice. On filtrira prašinu i druge prljavštine, koje ulaze spolja u vozilo kroz sistem za grejanje i sistem za klimatizaciju.

Preporučujemo da kontrolni klimatizacioni filter za vazduh zameni ovlašćeni HYUNDAI distributer u skladu sa rasporedom održavanja. Ako se vozilo koristi u teškim uslovima kao što su prašnjav ili neasfaltiran put, potrebna je češća kontrola i zamena filtera klimatizacije. Ako se raspon protoka vazduha naglo smanji, preporučujemo da sistem proveri ovlašćeni HYUNDAI diler.

***Provera količine rashladnog gasa  
i ulja kompresora***

Kada je količina rashladnog gasa niska, učinak klime će biti smanjen. Prevelika količina takođe ima loš uticaj po rad klimatizacionog sistema. U svakom slučaju, ako ustanovite nepravilan rad, preporučujemo da sistem prekontroliše ovlašćeni HYUNDAI distributer.



## Nalepnica rashladnog gasa klimatizacije

Možete da saznate koji je rashladni gas upotrebljen u vašem vozilu na nalepnici koja se nalazi sa unutrašnje strane poklopca motora.

■ Primer

• Tip A



OHYK059003

• Tip B



OHYK059002

Svaki simbol i specifikacija na nalepnici klimatizacionog rashladnog gasa, označava sledeće:



1. Klasifikacija rashladnog gasa
2. Količina rashladnog gasa

3. Klasifikacija ulja kompresora
4. Oprez
5. Zapaljivost rashladnog gasa
6. Zahtev da registrovani tehničar servisira sistem za klimatizaciju
7. Uputstvo za servisiranje

## ODLEĐIVANJE I ODMAGLJIVANJE VETROBRANA

### ⚠ UPOZORENJE

#### Grejanje vetrobrana

Ne koristite  položaj za vreme rada hlađenja tokom izuzetno velike vlažnosti vazduha. Temperaturna razlika između temperature spolja i temperature vetrobrana će uzrokovati magljenje spoljne površine vetrobranskog stakla, što može uzrokovati gubitak vidljivosti. U tom slučaju, podesite dugme za izbor načina u položaj  i kontrolni toččić ili dugme dugme brzine ventilatora u nižu brzinu.

- Za maksimalni učinak odmrzavanja podesite kontrolu temperature na najveću desnu/vruću poziciju (rotirajte do kraja desno) i brzinu ventilatora na najvišu brzinu.
- Ako je topli vazduh prema podu poželjan za vreme odmrzavanja ili odmagljiavanja, postavite način u pododleživanje pravac.
- Pre vožnje uklonite sav sneg i led s vetrobrana, zadnjeg stakla, spoljnih bočnih retrovizora i svih bočnih prozora.
- Očistite sav sneg i led s poklopca motora i rešetki za ulaz vazduha na dnu vetrobrana da biste poboljšali efikasnost grejanja ili odmrzavanja i kako biste smanjili mogućnost zamagljiavanja unutrašnje strane vetrobranskog stakla.

## Odmagljiavanje unutrašnjosti vetrobrana

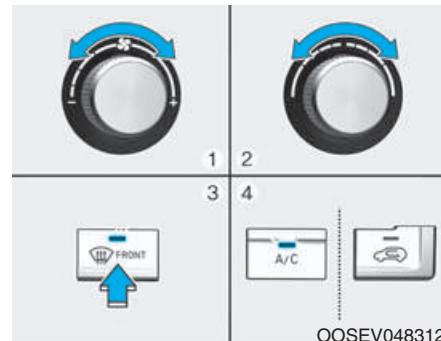

1. Izaberite željenu brzinu ventilatora.
2. Izaberite željenu temperaturu.
3. Pritisnite dugme za odleživanje () .
4. Svež vazduh će automatski biti izabran.

Proverite da li je kontrola unosa vazduha u načinu Svežeg vazduha. Ako indikator kontrole unosa vazduha svetli, pritisnite dugme jednom da biste omogućili položaj Svežeg vazduha. (indikator je ugašen).

Ako je  položaj izabran, brzina ventilatora se automatski povećava.

## Za odleđivanje spoljne strane vetrobranskog stakla

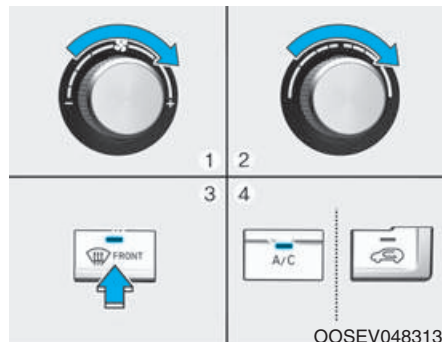

1. Postavite brzinu ventilatora u najviši (do kraja desno) položaj.
2. Podesite temperaturu u ekstremno vreo položaj.
3. Pritisnite dugme za odleđivanje(☀️).
4. Svež vazduh i klimatizacija će automatski biti izabrani.

Proverite da li je kontrola unosa vazduha u načinu Svežeg vazduha. Ako indikator kontrole unosa vazduha svetli, pritisnite dugme jednom da biste omogućili položaj Svežeg vazduha. (indikator je ugašen).

Ako je ☀️ položaj izabran, brzina ventilatora se automatski povećava.

## Logika odmagljivanja

Da biste smanjili mogućnost maglenja unutrašnjosti vetrobranskog stakla, unos vazduha ili klimatizacija se automatski kontrolišu u skladu sa određenim uslovima, kao što su 🧢 ili 🧢 položaji. Za otkazivanje i vraćanje logike odmagljivanja, uradite sledeće.

1. Okrenite dugme POWER u ON položaj.

2. Pritisnite dugme za odleđivanje(☀️).

3. Dok pritisnete dugme za klimatizaciju (A/C), pritisnite dugme kontrole unosa vazduha najmanje 5 puta za 3 sekunde.

Informacioni displej kontrole klimatizacije će trepnuti 3 puta. To ukazuje da je logika odmagljivanja otkazana ili vraćena u programirani status.

Ako je baterija ispražnjena ili diskonektovana, resetuje se na status logike odmagljivanja.

## Odleđivač

### PAŽNJA

Kako biste sprečili oštećenje provodnika na unutrašnjoj površini zadnjeg stakla, nikad ne koristite oštre predmete ili sredstva za čišćenje stakla koja sadrže abrazivna sredstva za čišćenje stakla.

### i Informacije

Ako želite da odleđite i odmaglite prednje vetrobransko staklo, pogledajte “Odleđivanje i odmagljivanje prednjeg vetrobranskog stakla” u ovom poglavlju.

## Odleđivač zadnjeg stakla

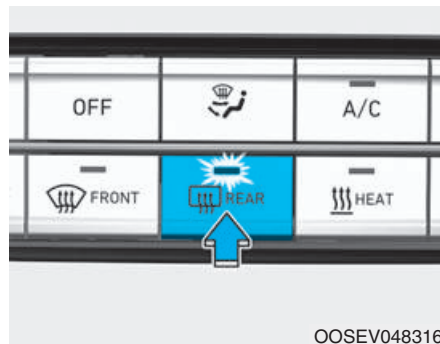

Odleđivač greje prozor da bi uklonio mraz, maglu i tanak led sa unutrašnje i spoljašnje strane zadnjeg stakla dok je vozilo u ready (🚗) modu.

- Za aktivaciju odleđivača zadnjeg stakla prozora, pritisnite dugme odleđivača zadnjeg stakla koji se nalazi na panelu s prekidačima na centralnoj konzoli. Indikator na dugmetu odleđivača zadnjeg stakla svetli kada se odleđivač uključi.
- Za isključivanje odleđivača, pritisnite ponovo dugme za odleđivanje zadnjeg stakla.

## **i** Informacije

- Ako postoje velike naslage snega na zadnjem staklju, uklonite ih pre nego što uključite odleđivač zadnjeg stakla.
- Odleđivač zadnjeg stakla se automatski gasi nakon otprilike 20 minuta ili kad je dugme POWER u OFF položaju.

## Sistem automatskog odmagljivanja

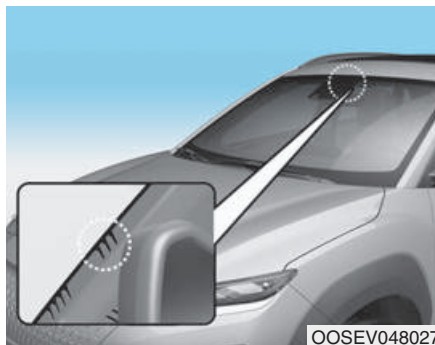

Automatsko odmagljivanje smanjuje mogućnost od zamagljivanja unutrašnjosti vetrobranskog stakla, tako što automatski detektuje vlagu s unutrašnje strane vetrobrana.

Sistem automatskog odmagljivanja radi kada su grejanje ili klimatizacija upaljeni.

## **i** Informacije

Sistem automatskog odmagljivanja možda neće raditi dobro, kada je spoljna temperatura ispod  $-10^{\circ}\text{C}$ .



Kada sistem automatskog odmagljivanja radi, indikator će svetleti.

Ako sistem za automatsko odmagljivanje oseti veći nivo vlage u vozilu, Sistem automatskog odmagljivanja će biti omogućen. Automatski će biti izvršeni sledeći koraci:

Korak 1) Klimatizacija će se upaliti.

Korak 2) Kontrola unosa vazduha će se promeniti u Svež način.

Korak 3) Režim će se promeniti u odleđivanje da bi direktan protok vazduha usmerio na vetrobransko staklo.

Korak 4) Brzina ventilatora će biti podešena na MAX.



Ako je klimatizacija isključena ili je način recirkulisanog vazduha ručno izabran dok je Sistem automatskog odmagljivanja ručno izabran, indikator Sistema automatskog odmagljivanja će trepnuti 3 puta da signalizira da je ručno upravljanje otkazano..

### Za otkazivanje sistema automatskog odmagljivanja

1. Pritisnite dugme POWER u ON položaj.
2. Pritisnite dugme za odleđivanje prednjeg stakla duže od 3 sekunde.
3. Indikator dugmeta odleđivača prednjeg s t a k l a će trepnuti 3 puta i ADS OFF će biti prikazan na informacionom ekranu će kad je sistem automatskog odmagljivanja otkazan.

### Za ponovnu aktivaciju sistema automatskog odmagljivanja

1. Pritisnite dugme POWER u ON položaj.
2. Pritisnite dugme za odleđivanje prednjeg stakla duže od 3 sekunde.
3. Indikator dugmeta odleđivača prednjeg stakla će trepnuti 6 puta i onda će ADS OFF ugasi na informacionom ekranu klimatizacije kad je sistem automatskog odmagljivanja ponovo aktiviran.

## **i** Informacije

- Kada je klimatizacija uključena od strane Sistema automatskog odmagljivanja, i ako pokušate da isključite klimatizaciju, indikator će trepnuti 3 puta i klimatizacija neće biti isključena.
- Da bi se održala efikasnost Sistema automatskog odmagljivanja ne birajte položaj recirkulisanja vazduha, dok radi Sistem za automatsko odmagljivanje.
- Kada radi Sistem automatskog odmagljivanja, podešavanja brzine ventilatora, temperature i izbor kontrole unosa vazduha su onemogućena.

## DODATNE FUNKCIJE KLIMATIZACIJE

### Automatska ventilacija

Sistem automatski bira Svež način kad sistem klimatizacije radi duže od određenog perioda (otprilike 30 minuta) na niskoj temperaturi sa izabranim načinom recirkulacije.

### Za otkazivanje i ponovno aktiviranje Automatske ventilacije

Kad je sistem klimatizacije upaljen, izaberite Pravic Lice  i pritisnite dugme za recirkulaciju vazduha na 3 sekunde.

Kad je automatska ventilacija otkazana, indikator trepće 3 puta. Kad je automatska ventilacija reaktivirana indikator trepće 6 puta.

## KASETE ZA ODLAGANJE

### ⚠ UPOZORENJE

Nikad ne čuvajte u vozilu upaljače, propanske cilindre ili druge zapaljive/eksplozivne materijale. Ovi predmeti se mogu zapaliti i/ili eksplodirati, ako je vozilo izloženo visokim temperaturama duže vreme.

### ⚠ UPOZORENJE

**UVEK držite poklopce na kasetama dobro zatvorene tokom vožnje. Predmeti u vašem vozilu kreću se jednakom brzinom kao i vozilo. Ako budete morali naglo da zaustavite ili skrenete ili dođe do sudara, predmeti mogu izleteti iz kasete i povrediti vozača i putnike.**

### PAŽNJA

Kako biste izbegli moguću krađu, ne ostavljajte vredne stvari u kasetama.

### Kaseta u centralnoj konzoli

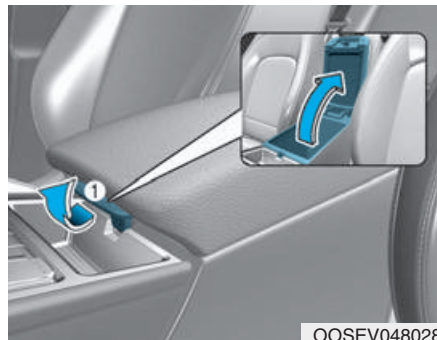

Za otvaranje:

Uhvatite i držite rezu (1) na naslonu za ruke i onda podignite poklopac.

### Kaseta za rukavice



Za otvaranje:

Povucite ručicu (1).

### ⚠ UPOZORENJE

**UVEK zatvorite poklopac kasete za rukavice posle upotrebe. Otvorena kasete za rukavice može da uzrokuje ozbiljne povrede putnika u nesreći, čak i ako putnici imaju vezan sigurnosni pojas.**

## Držač za naočare za sunce (opciono)

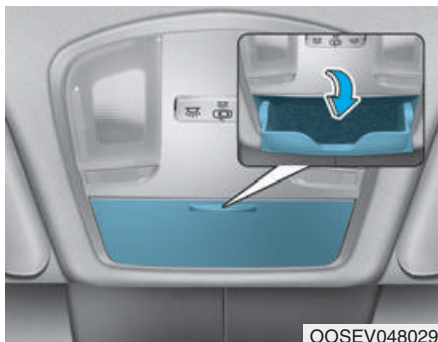

Za otvaranje:

Pritisnite vrata i držač će se polako otvoriti. Stavite svoje naočare u vrata kasete, sa staklima okrenutim ka spolja.

Za zatvaranje:

Vratite nazad u položaj.

Pobrinite se da je držač za naočare za sunce zatvoren dok vozite.

## Pregrada za prtljag (opciono)

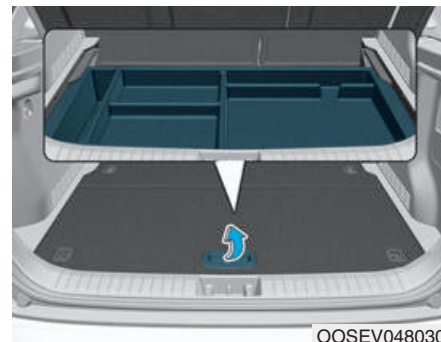

U kutiju za brzi pristup može se smestiti prva pomoć, reflektujući trougao (prednji deo), alat, itd.

- Uхватite ručicu na vrhu poklopca i podignite je.

## UNUTRAŠNJE KARAKTERISTIKE

### Držač za čaše

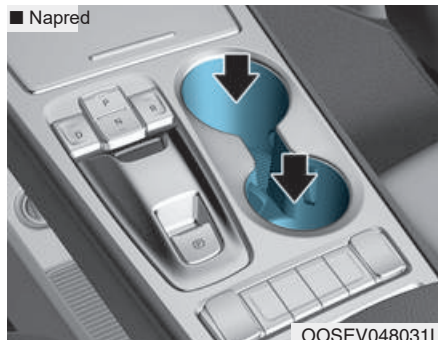

Šolje ili manje ambalaže napitaka mogu da se stave u držače za čaše.

### Nazad

Povucite dole naslon za ruke kako biste koristili držač za čaše.

### UPOZORENJE

Ne držite limenke ili flaše na direktnoj sunčevoj svetlosti i ne unosite ih u vrelo vozilo. Mogu eksplodirati.

### PAŽNJA

- Tokom vožnje držite pića zatvorena kako se ne bi prolivala. Prolivena tečnost može ući u električni/elektronski sistem vozila i oštetiti delove električnog/elektronskog sistema.
- Tokom čišćenja prolivenih tečnosti, nemojte sušiti držač na visokoj temperaturi. Može doći do oštećenja držača za čaše.

## Štitnik za sunce

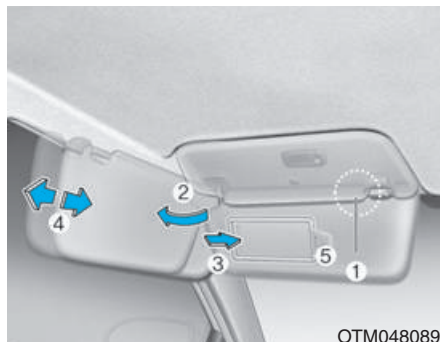

Da biste koristili štitnik za sunce, povucite ga prema dole.

Kako biste ga postavili na bočni prozor, povucite ga dole, izvadite iz držača (1) i okrenite na stranu (2).

Kako biste koristili ogledalo, spustite štitnik za sunce i gurnite poklopac za ogledalo (3).

Prilagodite štitnik za sunce napred ili nazad (4) po potrebi (opciono).

Koristite držač za kartice (5) da biste držali kartice.

Zatvorite sigurno poklopac ogledala i vratite štitnik za sunce u prvobitan položaj posle korišćenja.

## Električna utičnica (opciono)

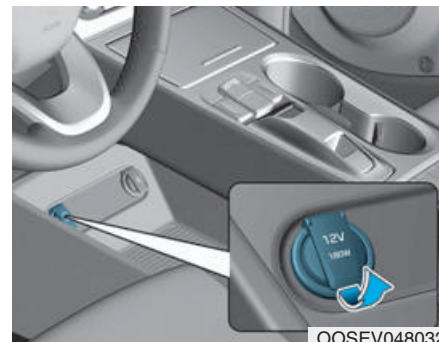

Ovaj priključak dizajniran je kako bi snabdeo energijom mobilne ili druge uređaje dizajnirane za korišćenje električnog sistema vozila. Uređaji bi trebalo da vuku manje od 180 W (Watt) dok je vozilo u ready  modu.

### UPOZORENJE

Izbegavajte strujne udare. Nemojte gurati prste ili druge predmete (šnale, itd.) u priključak za punjač i nemojte ga dirati mokrim rukama.

## PAŽNJA

Da biste izbegli oštećenja utičnica:

- Električnu utičnicu koristite samo dok je vozilo u ready modu  i uklonite priključene uređaje nakon korišćenja. Korišćenje priključka za punjač duže vreme dok je motor ugašen bi moglo dovesti do pražnjenja baterije.
- Koristite samo električne uređaje od 12 V čiji je električni kapacitet manji od 180 W (Watt).
- Tokom korišćenja utičnice podesite klimu ili grejanje na najniži nivo.
- Kada ne koristite utičnicu, stavite poklopac preko. Neki elektronski uređaji mogu uzrokovati elektronske smetnje dok su priključeni na punjač vozila. Mogu uzrokovati preteranu statičku buku i poremećaje u drugim elektronskim sistemima i uređajima dok se koriste u vozilu.
- Gurnite utičnicu unutra koliko god je to moguće. Ako kontakt nije dobar, utičnica se može pregrejati, a osigurač iskočiti.

- Spajajte električne/elektronske uređaje opremljene baterijom sa zaštitom od povratne struje. Povratna struja iz baterije može ulaziti u električni/elektronski sistem vozila i uzrokovati nepravilnosti u radu.

## USB punjač (opciono)



USB punjač je dizajniran za punjenje baterija malih električnih uređaja pomoću USB kabla. Električni uređaji se mogu dopunjavati kada je dugme POWER u ACC, ON ili START položaju. Status punjenja baterije se može pratiti na električnom uređaju.

Diskonektujte USB kabl iz USB porta nakon upotrebe.

- Pametan telefon ili PC tablet se mogu zagrejati tokom procesa punjenja. To ne ukazuje na kvar sistema za punjenje.
- Pametan telefon ili PC tablet, koji zahtevaju drugi metod punjenja, se možda neće dobro napuniti. U tom slučaju koristite poseban punjač vašeg uređaja.
- Terminal za punjenje je samo za punjenje uređaja. Ne koristite terminal za punjenje da biste uključili audio ili da biste reprodukovali medije na AVN-u.

## Bežični sistem punjenja mobilnog telefona (opciono)



[A]: Indikator, [B]: Podloga za punjenje

Unutar prednje konzole se može bežično puniti mobilni telefon.

Da biste koristili sistem za bežično punjenje mobilnih telefona otvorite poklopac na prednjoj konzoli pritiskom na donji deo poklopca (1).

Nakon upotrebe, da biste zatvorili poklopac, lagano povucite dole poklopac.

Sistem se može koristiti kad su sva vrata zatvorena i kada je dugme POWER u ACC, ON ili START položaju.

### Za punjenje mobilnog telefona

Sistem bežičnog punjenja mobilnog telefona puni samo Qi opremljene mobilne telefone. Pogledajte nalepnicu na poklopcu mobilnog ili proverite na sajtu proizvođača da li vaš telefon podržava Qi tehnologiju. Proces bežičnog punjenja počinje kada Qi opremljen mobilni telefon stavite na jedinicu bežičnog punjenja.

1. Uklonite druge predmete, uključujući i pametan ključ, sa jedinice bežičnog punjenja. U suprotnom, proces bežičnog punjenja može biti prekinut.
2. Indikator će svetleti narandžasto tokom procesa punjenja. Boja indikatora će biti zelena kada se proces punjenja završi.
3. Možete uključiti ili isključiti funkciju bežičnog punjenja u User Settings modu na instrument tabli. (Za više informacija pogledajte "Modovi LCD displeja" u ovom poglavlju.)

Ako se vaš mobilni ne puni:

- Lagano pomerite položaj mobilnog telefona na podlozi za punjenje.
- Uverite se da indikator svetli narandžasto.

Lampica indikatora će treptati narandžasto 10 sekundi ako postoji kvar u sistemu bežičnog punjenja. U ovom slučaju, privremeno zaustavite proces punjenja i pokušajte ponovo da bežično napunite svoj mobilni telefon.

Sistem vas upozorava porukom na LCD displeju da niste izvadili mobilni telefon iz jedinice bežičnog punjenja kada ste otvorili prednja vrata i postavili dugme POWER u OFF položaj.

### **i** Informacije

Za neke modele i brendove mobilnih telefona sistem vas neće upozoriti čak i ako telefon ostane na jedinici za bežično punjenje. To je zbog posebnih karakteristika mobilnog telefona i nije kvar sistema za bežično punjenje.



### PAŽNJA

- Sistem za bežično punjenje mobilnih telefona možda neće podržati određene modele mobilnih telefona, koji nisu verifikovani za Qi specifikaciju.
- Kada stavljate telefon na podlogu za bežično punjenje, postavite dobro svoj mobilni telefon na sredinu sistema za bežično punjenje mobilnog telefona. Ako je vaš mobilni telefon lagano nakrenut na jednu stranu brzina punjenja će se smanjiti i u nekim slučajevima mobilni telefon se može više pregrijati.
- U nekim slučajevima bežično punjenje se može privremeno zaustaviti kada koristite Pametan ključ ili kad pokrećete vozilo, kao i kad zaključavate/ otključavate vrata, itd.
- Za određene mobilne telefone, boja indikatora se možda neće promeniti u zelenu, čak i kada je proces bežičnog punjenja ispravno završen.
- Proces bežičnog punjenja se može privremeno zaustaviti kada se temperatura unutar sistema bežičnog punjenja mobilnog telefona nenormalno poveća. Proces bežičnog punjenja će se restartovati kada se temperatura spusti na ispravan nivo.
- Proces bežičnog punjenja se može privremeno zaustaviti kada je između mobilnog telefona i sistema za bežično punjenje mobilnog telefona metalni predmet, kao što je novčić.
- Kod određenih mobilnih telefona za sopstvenom zaštitom brzina bežičnog punjenja se može smanjiti ili se bežično punjenje može zaustaviti.
- Ako mobilni telefon ima debelu masku, bežično punjenje neće biti moguće .
- Ako mobilni telefon ne dodiruje u potpunosti podlogu za punjenje, bežično punjenje možda neće ispravno raditi.
- Neki namagnetisani predmeti, poput kreditnih kartica, telefonskih kartica ili voznih karti mogu biti oštećeni ako ih ostavite pored mobilnog telefona tokom procesa punjenja.
- Ako mobilne telefone bez funkcije bežičnog punjenja ili metalne predmete stavite na podlogu za punjenje, mogu stvoriti šum. Šum ne utiče na mobilni telefon ili vozilo, jer je šum rezultat radnog zvuka tokom određivanja predmeta na jedinici punjenja.
- Ako je dugme POWER u OFF položaju, punjenje će se takođe zaustaviti.



## Multimedijalni sistem

Multimedijalni sistem.....	4-2
USB i iPod® port.....	4-2
Antena .....	4-2
Audio kontrole na volanu .....	4-3
<i>Bluetooth</i> ® hands-free bežična tehnologija.....	4-4
Audio / Video / Navigacioni sistem (AVN) .....	4-4

## MULTIMEDIJALNI SISTEM

### **i** Informacije

- Može doći do neispravnog funkcionisanja vašeg audio i elektronskog sistema ako ugradite HID prednja svetla drugog proizvođača.
- Izbegavajte kontakt unutrašnjih delova s hemikalijama, poput parfema, kozmetičkih ulja, kreme za sunčanje, sredstava za pranje ruku i osveživača vazduha, jer oni mogu uzrokovati oštećenja ili promenu boje.

### USB i iPod® port



Možete koristiti USB port za konektovanje USB i iPod® portova.

Da biste koristili USB i iPod® otvorite poklopac na prednjoj konzoli pritiskom na donji deo poklopca (1). Nakon upotrebe, da biste zatvorili poklopac, lagano povucite dole poklopac.

### **i** Informacije

Kad koristite prenosni audio uređaj spojen na utičnicu, tokom reprodukcije može doći do pojave buke. Ako se to dogodi upotrebite izvor napajanja prenosnog audio uređaja.

\* iPod® je zaštićeni trgovački znak kompanije Apple Inc.

## Antena

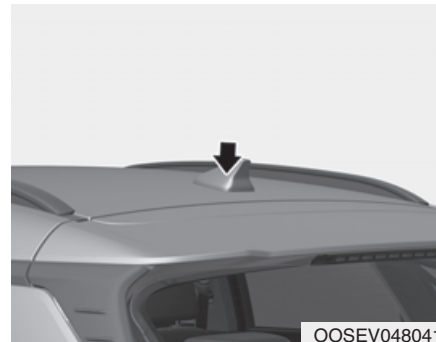

Antena ajkulino peraje prima AM, FM emitovane signale i preneta podatke .

## Audio kontrole na volanu (opciono)

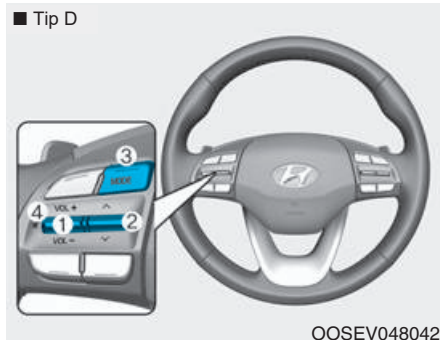
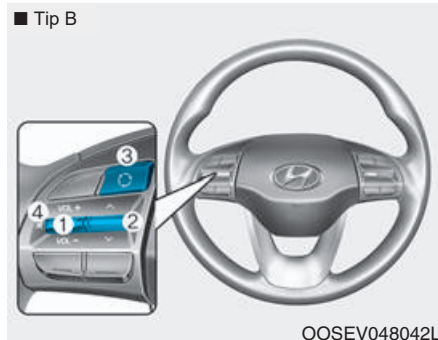
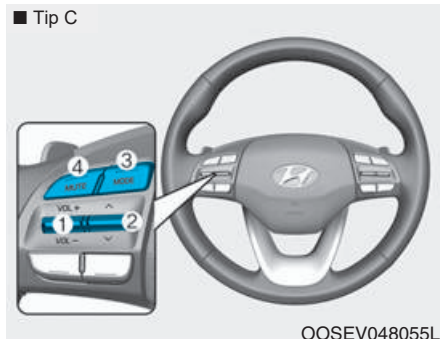
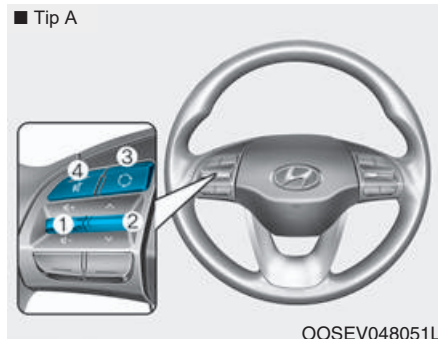

Prekidači audio kontrola na volanu su instalirani radi vaše udobnosti.

### PAŽNJA

Ne pritisakajte više prekidača odjednom na audio daljinskom kontrolama.

#### VOLUME (VOL + / - ) (1)

- Pomerite VOLUME prekidač gore da biste pojačali zvuk.
- Pomerite VOLUME prekidač dole da biste smanjili jačinu zvuka.

#### SEEK/PRESET ( ^ / √ ) (2)

Ako se prekidač SEEK/PRESET pomera gore ili dole i drži 0.8 sekundi ili duže, radiće na sledeće načine.

#### RADIO mod

Radiće kao AUTO SEEK prekidač izbora. On će pretraživati sve dok ne otpustite prekidač.

#### MEDIJA mod

Radiće kao prekidač FF/REW.

Ako se prekidač SEEK/PRESET pomeri gore ili dole radiće na sledeće načine.

### **RADIO mod**

Radiće kao prekidač PRESET STATION UP/DOWN.

### **MEDIJA mod**

Radiće kao prekidač TRACK UP/DOWN.

### **MODE ( ) (3)**

Pritisnite dugme MODE da biste izabrali Radio, Disc, ili AUX.

### **MUTE ( ) (4)**

- Pritisnite dugme da biste mutirali zvuk.
- Pritisnite dugme ponovo da biste aktivirali zvuk.

**Detaljne informacije za dugmiće audio kontrola su date u odvojenom korisničkom uputstvu.**

## **Bluetooth® hands-free bežična tehnologija**

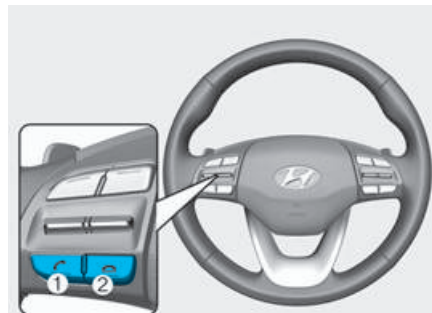

OOSEV048043



OOSEV048050L

Možete koristiti telefon bežično pomoću Bluetooth® bežične tehnologije.

- (1) Call / Answer dugme
- (2) Call end dugme
- (3) Mikrofon  
(RHD vozila : desna strana)

- AVN : Detaljne informacije o hands-free Bluetooth® bežičnoj tehnologiji su opisane u odvojenom korisničkom uputstvu.

## **Audio / Video / Navigacioni sistem (AVN) (opciono)**



Detaljne informacije o navigacionom sistemu su date u odvojenom korisničkom uputstvu.

Pre vožnje.....	5-4	Kvar sistema.....	5-25
Pre ulaska u vozilo .....	5-4	Ograničenja sistema .....	5-25
Pre pokretanja .....	5-4	<b>Kočioni sistem .....</b>	<b>5-29</b>
<b>Power dugme .....</b>	<b>5-5</b>	Kočnice električnog tipa.....	5-29
Položaji POWER dugmeta .....	5-7	Indikator istrošenosti kočionih diskova.....	5-30
Pokretanje vozila .....	5-9	Parkirna kočnica električnog tipa (EPB) .....	5-30
Isključivanje vozila.....	5-11	Auto hold.....	5-36
<b>Reduktor .....</b>	<b>5-12</b>	Anti-lock kočioni sistem (ABS) .....	5-40
Rad reduktora .....	5-12	Kontrola elektronske stabilnosti (ESC).....	5-42
Parkiranje.....	5-15	Upravljanje stabilnošću vozila (VSM).....	5-45
LCD display messages.....	5-15	Kontrola pomoći pri polasku na uzbrdici (HAC) .....	5-46
Dobre vozačke navike.....	5-19	Dobre kočione navike.....	5-47
<b>Sistem regenerativnog kočenja ....</b>	<b>5-20</b>	<b>Sistem integrisane kontrole načina vožnje.....</b>	<b>5-48</b>
Regenerativno kočenje (Sekvencijalni menjač).....	5-20	Način vožnje.....	5-48
Vožnja s jednom pedalom.....	5-21	Inicijalna podešavanja za svaki način vožnje.....	5-48
<b>Sistem pametne rekuperacije (opciono sa</b>		<b>Sistem pomoći u izbegavanju frontalnog sudara (FCA)</b>	
<b>sistemom Pametnog tempomata) .....</b>	<b>5-22</b>	-Samo prednja kamera.....	5-49
Podešavanja sistema.....	5-22	Podešavanje i aktivacija sistema.....	5-49
Za aktivaciju sistema Pametne rekuperacije.....	5-22	FCA poruka upozorenja i kontrola kočenja.....	5-51
Sistem Pametne rekuperacije će biti privremeno		FCA senzor.....	5-53
otkazan kad:.....	5-24	Kvar sistema.....	5-55
Za nastavak rada rada sistema Pametne rekuperacije.....	5-24	Ograničenja sistema.....	5-57
Za isključivanje sistema Pametne rekuperacije.....	5-24		
Senzor za prepoznavanje razdaljine od vozila do vozila			
(Prednji radar).....	5-24		



Sistem pomoći u izbegavanju frontalnog sudara (FCA)	
-Fuzioni senzor .....	5-62
Podešavanje i aktivacija sistema .....	5-62
FCA poruka upozorenja i kontrola kočenja.....	5-64
FCA senzor.....	5-66
Kvar sistema.....	5-68
Ograničenja sistema.....	5-70
Upozorenje na sudar u mrtvom uglu (BCW)/Upozorenje na sudar pri unakrsnom kretanju u rikverc (RCCW) ..	5-76
Upozorenje na sudar u mrtvom uglu.....	5-77
Upozorenje na sudar pri unakrsnom kretanju u rikverc (RCCW) ..	5-80
Snezor detekcije.....	5-82
Ograničenja sistema .....	5-83
Deklaracija o usaglašenosti.....	5-85
Pomoć u praćenju trake(LFA) .....	5-88
Rad LFA.....	5-89
Poruka upozorenja .....	5-90
Ograničenja sistema .....	5-92
Sistem Pomoći za ostanak u traci (LKA) (Tip A).....	5-94
Rad LKA.....	5-95
Poruka i lampica upozorenja.....	5-98
Ograničenja sistema.....	5-100
Zamena funkcije sistema LKA .....	5-102
Sistem Pomoći za ostanak u traci (LKA) (Tip B).....	5-103
Rad LKA.....	5-104
Poruka i lampica upozorenja.....	5-107
Ograničenja sistema.....	5-109
Zamena funkcije sistema LKA .....	5-111
Pomoć u izbegavanju frontalnog sudara – Funkcija približavanja pri zameni trake (opciono sa FCA).....	5-112
Rad funkcije .....	5-112
Ograničenja sistema.....	5-113
Upozorenje na budnost vozača (DAW).....	5-114
Podešavanje i aktivacija sistema .....	5-114
Resetovanje sistema .....	5-116
Standby sistema .....	5-116
Kvar sistema .....	5-117
Upozorenje na pametno ograničenje brzine (ISLW).....	5-119
Podešavanje i aktivacija sistema .....	5-120
Displej .....	5-121
Ograničenja sistema.....	5-125
Pomoć u ručnom ograničenju brzine (MSLA) .....	5-127
Rad kontrole ograničenja brzine. ....	5-127
Tempomat (CC) .....	5-130
Rad tempomata.....	5-130

Pametan tempomat (SCC) .....	5-136	Masa vozila .....	5-163
Prekidač pametnog tempomata.....	5-136	Preopterećenje.....	5-163
Brzina Pametnog tempomata.....	5-137	Vuča prikolice.....	5-164
Pametan tempomat razdaljina od vozila do vozila.....	5-143		
Senzor za detekciju razdaljine do vozila ispred .....	5-146		
Podešavanje osetljivosti Pametnog tempomata.....	5-147		
Za prebacivanje u mod Tempomata... ..	5-148		
Ograničenja sistema .....	5-149		
Upozorenje na polazak vozila ispred.....	5-153		
Podešavanje i aktivacija sistema .....	5-153		
Posebni uslovi vožnje.....	5-154		
Opasni uslovi vožnje.....	5-154		
Oslobađanje vozila .....	5-154		
Glatko skretanje .....	5-155		
Vožnja noću.....	5-155		
Vožnja po kiši.....	5-155		
Vožnja u poplavljenim područjima.....	5-156		
Vožnja auto-putem.....	5-156		
Smanjenje rizika od prevrtanja.....	5-157		
Vožnja zimi .....	5-158		
Snežni ili ledeni uslovi.....	5-158		
Mere opreza zimi .....	5-161		

## Položaji POWER dugmeta

Položaj dugmeta	Radnja	Napomena
<p data-bbox="213 258 272 281"><b>OFF</b></p> 	<p data-bbox="384 264 879 320">Da biste isključili vozilo pritisnite dugme POWER kada je menjač u P (Parkiranje).</p> <p data-bbox="384 329 906 493">Takođe, vozilo će se ugasiti kada je dugme POWER pritisnuto sa menjačem u D (Vožnja) ili R (Rikverc) jer se menjač automatski prebacuje u položaj P (Parkiranje). Ali ako je pritisnuto u N (Neutralan), dugme POWER će preći u ACC položaj.</p> <p data-bbox="384 497 906 549">Volan se zaključava da bi se zaštitilo vozilo od krađe.</p>	<p data-bbox="933 264 1426 342">Ako volan nije pravilno zaključan kada se vozačeva vrata otvore, ogласиće se zvuk upozorenja.</p>
<p data-bbox="213 572 272 594"><b>ACC</b></p> 	<p data-bbox="384 577 895 656">Pritisnite dugme POWER kada je dugme u OFF položaju bez pritiskanja papučice kočnice.</p> <p data-bbox="384 661 847 684">Neki električni uređaji se mogu koristiti.</p> <p data-bbox="384 689 624 712">Volan se otključava.</p>	<p data-bbox="933 577 1458 684">Ako se volan ne otključa pravilno, dugme POWER neće raditi. Pritisnite dugme POWER dok okrećete volan levo i desno za otpuštanje tenzije.</p>



Položaj dugmeta	Radnja	Napomena
<p data-bbox="220 213 261 232"><b>ON</b></p>  A circular silver button with a power symbol (a circle with a vertical line) and the word "POWER" above it. A blue light is visible at the top of the button, indicating it is in the ON position.	<p data-bbox="384 219 893 329">Pritisnite dugme POWER dok je u ACC položaju bez pritiskanja papučice kočnice. Lampice upozorenja se mogu proveriti pre pokretanja vozila.</p>	<p data-bbox="935 219 1458 300">Ne ostavljajte dugme POWER u ON položaju kad vozilo nije u ready modu (  ) kako biste sprečili pražnjenje baterije.</p>
<p data-bbox="197 518 284 537"><b>START</b></p>  A circular silver button with a power symbol (a circle with a vertical line) and the word "POWER" above it. A small horizontal bar is visible at the top of the button, indicating it is in the START position.	<p data-bbox="384 524 906 604">Da biste pokrenuli vozilo, pritisnite papučicu kočnice i pritisnite dugme POWER sa menjačem u P (Parkiranje) položaju.</p>	<p data-bbox="935 524 1474 604">Ako pritisnete dugme POWER bez pritiskanja papučice kočnice, vozilo se neće pokrenuti, a dugme POWER se menja na sledeće načine:</p> <p data-bbox="935 613 1356 638"><b>OFF → ACC → ON → OFF ili ACC</b></p>

### PAŽNJA

Da biste sprečili štetu na vozilu:

- Ako se  " indikator ugasi dok je vozilo pokretu, ne pokušavajte da prebacite u položaj P (Parkiranje). Ako saobraćaj i uslovi na putu to dopuštaju, možete staviti ručicu menjača u N (neutralno) položaj dok se vozilo još uvek kreće i pritisnite dugme POWER u pokušaju da ponovo pokrenete vozilo.

- Nemojte gurati ili vući vozilo kako biste ga pokrenuli.

### PAŽNJA

Da biste sprečili štetu na vozilu:

Ne pritisnite dugme POWER duže od 10 sekundi, osim kada je osigurač stop svetla pregoreo.

Kad je osigurač stop svetla pregoreo, ne možete normalno pokrenuti vozilo. Zamenite osigurač novim. Ako niste u mogućnosti da zamenite osigurač, možete pokrenuti vozilo pritiskanjem i držanjem dugmeta POWER 10 sekundi sa dugmetom POWER u ACC položaju.

Radi svoje bezbednosti uvek pritisnite papučicu kočnice pre pokretanja vozila.



### **i** Informacije

Ako je baterija u pametnom ključu slaba ili pametan ključ ne radi ispravno, možete pokrenuti vozilo tako što ćete pritisnuti dugme POWER pametnim ključem u pravcu kao što je prikazano na slici gore.

## Isključivanje vozila

1. Pritisnite do kraja papučicu kočnice.
2. Pomerite u P (Parkiranje).
3. Primenite parkirnu kočnicu.
4. Pritisnite dugme POWER da biste ugasili vozilo.
5. Proverite da li je  indikator lampica na instrument tabli ugašena.



### OPREZ

Ako je  indikator lampica na instrument tabli još uvek upaljena, vozilo nije isključeno i može se pokrenuti ako se menjač prebaci u bilo koji položaj osim P (Parkiranje).

## REDUKTOR

### Rad reduktora

#### UPOZORENJE

Da biste smanjili rizik od ozbiljnih povreda ili smrti:

- **UVEK** proverite okolno područje u blizini vašeg vozila i da li ima ljudi, naročito dece, pre pokretanja vozila u D (Vožnja) ili R (Rikverc). Pre napuštanja sedišta vozača uvek proverite da li je ručica menjača u P (Parkiranje) položaju, povučena parkirna kočnica, pritisnite dugme **POWER** u **OFF** položaj i ponesite pametan ključ sa sobom. Mogu se pojaviti neočekivana kretanja vozila ako ove mere opreza nisu preduzete.



OOSEV058004L

Izaberite položaj menjača pritiskanjem dugmeta za prenos brzine.

Radi svoje bezbednosti uvek pritisnite papučicu kočnice dok prebacujete u drugi stepen prenosa.

#### UPOZORENJE

Dugme reduktora ili unutrašnji delovi mogu postati vrela ako je vozilo parkirano napolju po vrelom vremenu. Budite uvek pažljivi kad je vozilo vrelo.

### *Položaj menjača*



OOSEV048105

Indikator na instrument tabli prikazuje položaj menjača kada je dugme **POWER** u položaju **ON**.

## P (Parkiranje)

Pre prebacivanja u položaj P uvek potpuno zaustavite vozilo.

Da biste prebacili menjač iz R (Rikverc), N (Neutralan) ili D (Vožnja) u P (Parkiranje), pritisnite dugme [P]. Ako ugastite vozilo u D (Vožnja) ili R (Rikverc), menjač se automatski prebacuje u P (Parkiranje).

- sa upaljenim vozilom, menjač se automatski prebacuje u P (Parkiranje) ako je menjač kad otvorite vozačeva vrata u N (Neutralan), R (Rikverc) ili D (Vožnja) i sledeći uslovi su ispunjeni:
  - Papučica kočnice/gasa nije pritisnuta
  - Sigurnosni pojas je odvezan
  - Brzina vozila je manja od 0.6 km/h
- Kad se vozilo kreće preko određene brzine, menjač se neće prebaciti u P (Parkiranje) kad je dugme P pritisnuto.

## ⚠ UPOZORENJE

- **Prebacivanje u P (Parkiranje) dok je vozilo još u pokretu može uzrokovati gubitak kontrole nad vozilom.**
- **Nakon što je vozilo zaustavljeno, uvek proverite da li je ručica menjača u P, povucite parkirnu kočnicu i isključite motor.**
- **Ne koristite položaj P (Parkiranje) umesto parkirne kočnice.**

## R (Rikverc)

Koristite ovaj položaj za vožnju unazad.

Da biste prebacili u R (Rikverc), pritisnite dugme [R] dok pritisnete papučicu kočnice.

## N (Neutralan)

Točkovi i menjač nisu angažovani.

Da biste prebacili u N (Neutralan), pritisnite dugme [N] dok pritisnete papučicu kočnice.

Uvek pritisnite papučicu kočnice kada prebacujete iz N (Neutralan) u drugu brzinu.

U N (Neutralan), ako vozač pokuša da isključi vozilo, menjač ostaje u N (Neutralan) i dugme POWER će biti u ACC položaju.

Da biste ugastili vozilo u ACC položaju, pritisnite dugme POWER u ON položaj, pritisnite dugme [P] i pritisnite dugme POWER u OFF položaj.

Kada su vozačeva vrata otvorena u roku od 3 minuta sa POWER dugmetom u ACC položaju i menjačem u N (Neutralan), vozilo se automatski gasi i prebacuje u položaj P (Parkiranje).

### **D (Vožnja)**

To je normalan položaj vožnje. Da biste prebacili u D (Vožnja), pritisnite dugme [D] dok pritiskate papučicu kočnice.

### **Sistem zaključavanja menjača**

Radi vaše bezbednosti vaše vozilo ima sistem za zaključavanje menjača koji sprečava pomeranje menjača iz P (parkiranje) ili N (Neutralan) u R (Rikverc) ili D (Vožnja), osim ako nije pritisnuta papučica kočnice. Za prebacivanje menjača iz P (Parkiranje) ili N (Neutralan) u R (Rikverc) ili D (Vožnja):

1. Pritisnite i držite papučicu kočnice.
2. Pokrenite vozilo ili postavite dugme POWER u položaj ON.
3. Pritisnite dugme R (Rikverc) ili D (Vožnja).

### ***i* Informacije**

**Radi vaše bezbednosti, nećete moći da pomerite menjač dok je kabl za punjenje povezan.**

### **Kada je baterija (12 V) ispražnjena**

Nećete moći da pomerite menjač kada je baterija ispražnjena. Pokrenite vozilo kablovima (pogledajte "Pokretanje kablovima" u poglavlju 6) ili vam preporučujemo da kontaktirate ovlašćenog HYUNDAI dilera.

## Parkiranje

Uvek u potpunosti zaustavite auto i nastavite da pritiskate papučicu kočnice, primenite parkirnu kočnicu i postavite dugme POWER u OFF položaj. Ponesite ključ sa sobom kada izlazite iz vozila.

## Poruke na LCD displeju

### *Uslovi za prenos nisu ispunjeni*



Ova poruka se pojavljuje na LCD displeju u sledećim uslovima:

1. Kad je brzina vožnje suviše velika za pomeranje menjača.  
Smanjite brzinu vozila ili usporite pre promene brzine.
2. Kad se menjač pomeri dok je vozilo u utility modu.

### *Pritisnite papučicu kočnice da biste promenili brzinu*



Poruka se pojavljuje na LCD displeju, kada papučica kočnice nije pritisnuta dok menjate brzinu. Pritisnite papučicu kočnice i onda promenite brzinu.

**Prebacite u P nakon zaustavljanja *PARKIRANJE* angažovano**



Poruka se pojavljuje na LCD displeju kada se brzina prebaci u P (Parkiranje ) dok se vozilo kreće. Zaustavite vozilo pre prebacivanja u P (Parkiranje).

***NEUTRALAN* angažovan**

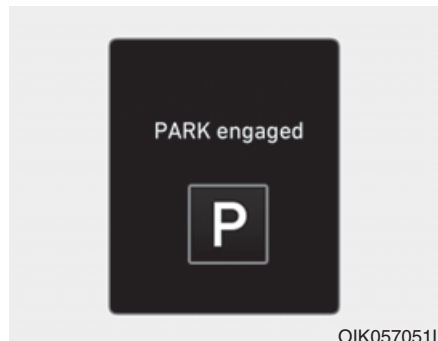

Poruka se pojavljuje na LCD displeju kada je položaj P (Parkiranje) angažovan.



Poruka se pojavljuje na LCD displeju kada je položaj N (Neutralan) angažovan.



### **Brzina je već izabrana**

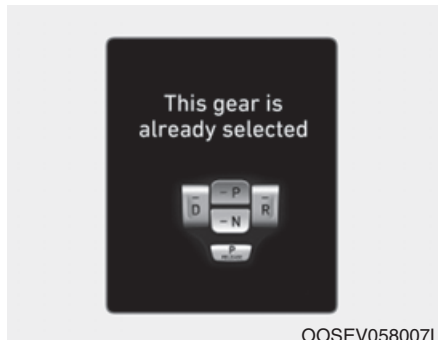

Poruka se pojavljuje na LCD displeju kada se dugme izabrane brzine pritisne ponovo.

### **Greška za dugme PARKIRANJE! Angažujte parkirnu kočnicu kad parkirate vozilo**



Ova poruka se prikazuje kad postoji problem sa funkcijom angažovanja položaja P (Parkiranje).

Preporučujemo da vozilo momentalno proveri ovlašćeni HYUNDAI diler.

### **Greška za dugme D! Prebacivanje nazad u D nije moguće ako ste promenili brzinu ili ugasilili vozilo**



Ova poruka se prikazuje kad postoji problem sa dugmetom D.

Ako je ova poruka prikazana, ne prebacujte menjač i ne gasite vozilo dok vozite. Ako vozač prebaci menjač u P/R/N položaj ili ugasi motor, nemoguće je prebaciti nazad u D (Vožnja).

### **Proverite P dugme**

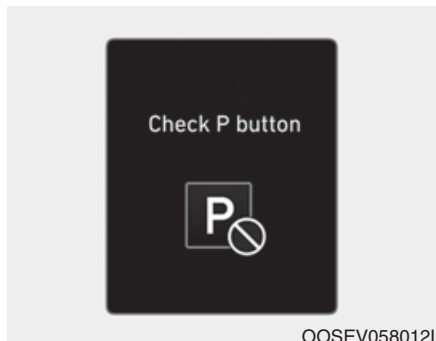

OOSEV058012L

Poruka se pojavljuje na LCD displeju kada postoji problem sa P dugmetom.

Preporučujemo da vozilo momentalno proveri ovlašćeni HYUNDAI diler.

### **Proverite kontrole prenosa brzina Dugme za prenos je zaglavljeno**

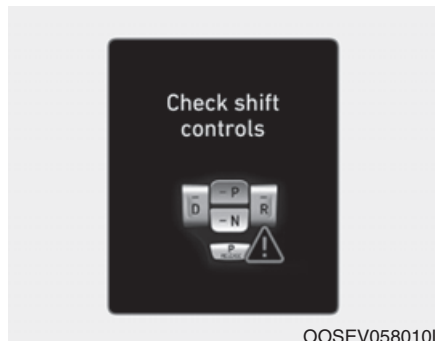

OOSEV058010L

Poruka se pojavljuje na LCD displeju kada postoji problem sa dugmićima za prenos.

Preporučujemo da momentalno kontaktirate ovlašćenog HYUNDAI dilera.



OOSEV058014L

Poruka se pojavljuje na LCD displeju kada je dugme za prenos neprekidno pritisnuto ili postoji problem sa dugmetom.

Proverite da se nešto ne nalazi na dugmetu. Ako se problem nastavi, preporučujemo da vozilo momentalno proveri ovlašćeni HYUNDAI diler.

## Dobre vozačke navike



- Nikada ne prebacujte menjač u P (parkiranje) ili N (neutralan) iz bilo kog drugog položaja s pritisnutom papučicom gasa.
- Nikad ne prebacujte u P (Parkiranje) dok se vozilo kreće. Budite sigurni da je vozilo u potpunosti zaustavljeno pre pokušaja da prebacite u R (Rikverc) ili D (Vožnja).
- Ne prebacujte u N (Neutralan) dok vozite. Ako to uradite, može doći do nezgode.
- Ne vozite s nogom naslonjenom na papučicu kočnice. Čak i lagani, ali stalni pritisak na papučicu može dovesti do pregrevanja kočnica, trošenja kočnica, a možda čak i kvara.
- Uvek aktivirajte parkirnu kočnicu kada napuštate vozilo. Nemojte se osloniti da će stavljanje menjača u P (Parkiranje ) zadržati vozilo od kretanja.
- Budite posebno oprezni pri vožnji na klizavoj površini. Budite posebno pažljivi pri kočenju, ubrzavanju ili prebacivanju brzina. Na klizavoj površini nagla promena brzine vozila može uzrokovati gubitak trakcije pogonskih točkova, što može izazvati gubitak kontrole nad vozilom i izazvati saobraćajnu nesreću.
- Optimalne performanse vozila i potrošnje goriva se postižu laganim pritiskanjem i otpuštanjem papučice gasa.

## SISTEM REGENERATIVNOG KOČENJA

### Regenerativno kočenje (Sekvencijalni menjač)



Sekvencijalni menjač se koristi da prilagodite raspon regenerativnog kočenja od 0 do 3 tokom usporavanja ili kočenja.



- Leva strana (  ): Povećava regenerativno kočenje i usporavanje.
- Desna strana (  ) smanjuje regenerativno kočenje i usporavanje.
- Povucite i držite levu stranu sekvencijalnog menjača duže od 0.5 sekundi i funkcija Vožnja s jednom pedalom radi, povećavajući regenerativno kočenje. U ovom slučaju, zaustavljanje vozila je moguće nastavljajući s povlačenjem sekvencijalnog menjača.

**Pogledajte sledeće stranice u delu "Vožnja s jednom pedalom".**

- Sa aktiviranim sistemom Pametne rekuperacije, povucite i držite desnu stranu sekvencijalnog menjača duže od 1 sekunde da biste upalili i ugasilu automatsku promenu regenerativnog kočenja. Ipak, ništa se neće dogoditi ako sistem Pametne rekuperacije nije aktiviran u User Settings modu. da aktivirate ili deaktivirate funkciju, idite u 'User settings → Convenience → Smart recuperation'. **Pogledajte na sledećim stranama deo "Sistem Pametne rekuperacije".**

### Informacije

Sekvencijalni menjač ne radi kad:

- [  ] i [  ] sekvencijalni menjači se povuku istovremeno.
- Vozilo usporava pritiskom na papučicu kočnice.
- Sistem tempomata ili Sistem pametnog tempomata su aktivirani.



Izabrani raspon regenerativnog kočenja se prikazuje na instrument tabli.

Inicijalna podešavanja nivoa regenerativnog kočenja i podesiv raspon mogu varirati u skladu sa izabranim načinom vožnje.

Način vožnje	Inicijalna podešavanja	Podesiv raspon
ECO+	2	0-3
ECO	2	0-3
COMFORT	1	0-3
SPORT	1	0-3

**Za više informacija pogledajte "Sistem integrisane kontrole načina vožnje" u ovom poglavlju.**

## Vožnja s jednom pedalom

Vozač može zaustaviti vozilo povlačenjem i držanjem leve strane sekvencijalnog menjača.

### Radni uslovi

Sistem ulazi u radni uslov kada su dole navedeni uslovi ispunjeni:

- Vozačeva vrata su zatvorena.
- Vozačev sigurnosni pojas je vezan.

### Za rad:

- Povucite i držite sekvencijalni menjač sa leve strane dok vozite.
- Kada je brzina vozila iznad 3km/h, otpustite sekvencijalni menjač da se vrati u prethodno podešen nivo.
- Kada je brzina vozila ispod 3 km/h, funkcija zadržava kontrolu da zaustavi vozilo čak i kad je sekvencijalni menjač otpušten.
- Dok je Vožnja sa jednom pedalom aktivirana, vozač može da kontroliše položaj zaustavljanja vozila pomoću papučice gasa.

## Automatska aktivacija EPB-a

Nakon zaustavljanja vozila pomoću funkcije Vožnje sa jednom pedalom, EPB se automatski aktivira kada se neki od ovih uslova ispuni:

- Vozačeva vrata su otvorena.
- Vozačev sigurnosni pojas je odvezan.
- Poklopac motora je otvoren.
- Prtljažnik je otvoren.
- Prošlo je 5 minuta od zaustavljanja vozila.
- Rad sistema je ograničen iz drugih razloga.



### UPOZORENJE

**Zaustavljanje vozila možda neće biti moguće zavisno od uslova na putu i stanja vozila. Obratite pažnju na uslove na putu i kočite ako je potrebno.**

## SISTEM PAMETNE REKUPERACIJE (OPCIONO SA SISTEMOM PAMETNOG TEMPOMATA)

Sistem pametne rekuperacije automatski kontroliše regenerativno kočenje zavisno od nagiba puta i uslova vožnje vozila ispred. Sistem smanjuje nepotreban rad papučica kočnice i gasa, unapređujući efikasnost u potrošnji goriva i pomažući vozaču.

### Podešavanja sistema

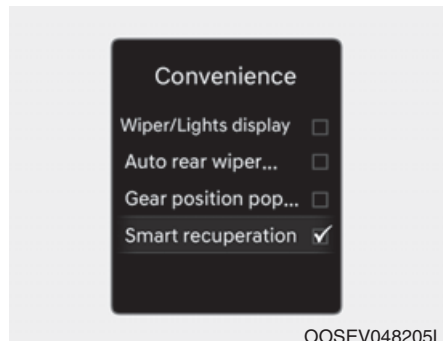

Sistem Pametne rekuperacije ulazi u status pripravnosti kad: Menjač je u P (Parkiranje) i izaberete 'User settings → Convenience → Smart recuperation' u User Settings modu.

Podešavanje se zadržava kada se vozilo ponovo pokrene.

### Za aktivaciju sistema pametne rekuperacije

Sa 'AUTO' za nivo regenerativnog kočenja prikazanim na instrument tabli, nivo regenerativnog kočenja se automatski kontroliše kada je brzina vozila iznad 10 km/h (6 mph) i jedan od uslova ispod je ispunjen.

- Nagib puta se menja.
- Razdaljina do vozila ispred se smanjuje ili povećava.
- Brzina vozila ispred se smanjuje ili povećava.

### UPOZORENJE

**Kada je brzina vozila ispod 10 km/h (6 mph), Sistem pametnog oporavka je otkazan. Vozač mora da prilagodi brzinu vozila pritiskanjem papučice gasa ili kočnice zavisno od uslova na putu ispred i uslova vožnje.**

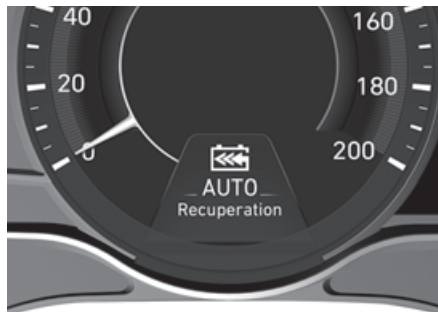

OOSEV058097L

Kada je sistem uključen u User Settings modu, ali prednji radar ne prepoznaje vozilo ispred, prikazuje se 'AUTO' u beloj boji.

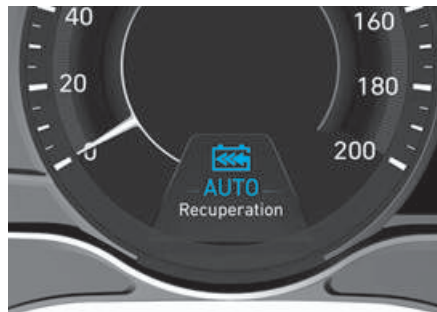

OOSEV058001L

Ako prednji radar prepoznaje vozilo ispred, 'AUTO' je prikazano u plavoj boji. Nivo regenerativnog kočenja se automatski kontroliše, zavisno od uslova vožnje vozila ispred i nivo je ukazan strelicama.

Ipak, trenutni nivo regenerativnog kočenja se održava ako vozač pritisne papučicu kočnice dok je sistem aktiviran. Takođe, sistem se privremeno otkazuje ako je papučica gasa pritisnuta.

## UPOZORENJE

Sistem pametne rekuperacije koji automatski kontroliše nivo regenerativnog kočenja dok vozite je samo dopunski sistem namenjen vozačevoj udobnosti. Sistem ne može u potpunosti zaustaviti vozilo niti izbeći sve sudare. Kontrola kočenja može biti nedovoljna zavisno od brzine vozila ispred i kada se vozilo ispred naglo zaustavlja, kada vas iseče drugo vozilo i na strmom nagibu. Uvek oprezno gledajte ispred sebe kako biste sprečili neočekivane i iznenadne situacije.

## Sistem pametne rekuperacije će biti privremeno otkazan kad:

- Ručno otkazivanje  
Povlačenje i držanje sekvencijalnog menjača s desne strane duže od 1 sekunde. Sistem pametne rekuperacije se privremeno isključuje i AUTO za nivo regenerativnog kočenja nestaje sa instrument table.
- Automatsko otkazivanje  
- Vozilo se prebacuje u N (Neutralan), R (Rikverc) ili P (Parkiranje).
- Sistem tempomata (uključujući sistem pametnog tempomata) je aktiviran.
- ESC (Kontrola elektronske stabilnosti) ili ABS radi.

## Za nastavak rada Sistema pametne rekuperacije

Za ponovnu aktivaciju Sistema pametne rekuperacije tokom vožnje, povucite i držite sekvencijalni menjač s desne strane duže od 1 sekunde ponovo. Onda, AUTO za nivo regenerativnog kočenja će se pojaviti na instrument tabli.

## Za isključivanje Sistema pametne rekuperacije

Da biste isključili sistem, prebacite u P (Parkiranje) i poništite izbor 'User settings → Convenience → Smart recuperation' u User Settings modu.

## Senzor za prepoznavanje razdaljine od vozila do vozila (Prednji radar)

U cilju pravilnog rada Sistema pametne rekuperacije, uvek se uverite da je poklopac radarskog senzora čist i bez prljavštine, snega i naslaga. Prljavština, sneg ili strane supstance na objektivu mogu negativno uticati na performanse opažanja senzora. U tom slučaju rad sistema se može privremeno zaustaviti i neće raditi normalno.



## Kvar sistema

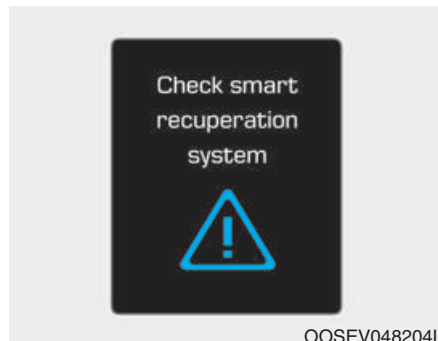

### Proverite sistem Pametne rekuperacije

Poruka će se pojaviti kada sistem ne funkcioniše ispravno. Sistem će biti otkazan i reč 'AUTO' na instrument tabli će nestati i umesto toga će se prikazati ekran nivoa regenerativnog kočenja. Proverite da li ima stranih susptanci na prednjem radaru.

Uklonite svu prljavštinu, sneg ili strane materije koje mogu ometati radarski senzor. Ako sistem i dalje ne radi normalno, preporučujemo da vozilo odvezete na proveru kod ovlašćenog HYUNDAI dilera.

## Ograničenja sistema

Sistem pametne rekuperacije možda neće raditi ispravno u određenim situacijama kada su uslovi vožnje van performansi prednjeg radarskog senzora.

Zahteva se vozačeva pažnja u situacijama kada sistem ne reaguje ispravno ili slučajno radi.

## Promena trake

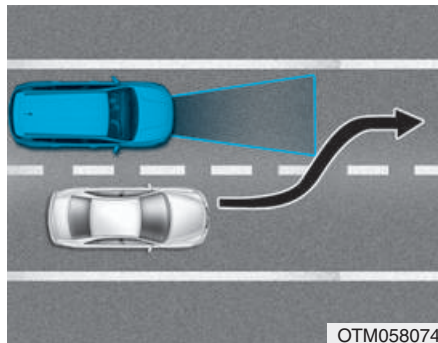

- Vozilo koje se pomera u vašu traku iz susedne trake, senzor ne može da prepozna dok ne uđe u detekcioni raspon senzora.
- Radar možda neće odmah detektovati vozilo, kada ga ono iznenada iseče. Uvek obratite pažnju na saobraćaj, put i uslove vožnje.

## Prepoznavanje vozila

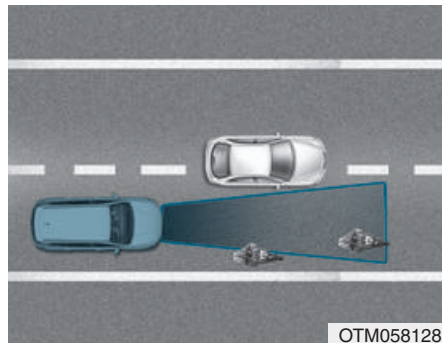

Neka vozila u vašoj traci senzor možda neće prepoznati:

- Uska vozila kao što su motori ili bicikli.
- Vozila nagnuta na jednu stranu
- Vozila koja se sporo kreću ili vozila koja iznenada usporavaju.
- Zaustavljena vozila (Kada se vozilo ispred udalji, sistem možda neće prepoznati zaustavljeno vozilo).
- Vozila sa malim zadnjim profilom, kao što su prikolice bez tereta.

Senzor ne može prepoznati pravilno vozilo ispred, ako se nešto od sledećeg dogodi:

- Kada je prednji deo vozila uzdignut zbog preopterećenja u prtljažnom prostoru.
- Kad volan radi
- Kada vozi jednom stranom trake.
- Kada vozite u uskim trakama ili na krivinama.

Ako je neophodno pritisnite papučicu gasa ili kočnice.

## UPOZORENJE

Kada koristite Sistem pametne rekuperacije preduzmite sledeće mere opreza:

- U slučaju da je hitno zaustavljanje neophodno morate kočiti.
- Održavajte bezbednu razdaljinu u skladu sa uslovima na putu i brzinom vozila. Ako je razdaljina od vozila do vozila suviše mala prilikom brze vožnje, može doći do ozbiljnog sudara.
- Uvek održavajte dovoljnu kočionu razdaljinu i usporite vaše vozilo primenjujući kočnice ako je neophodno.
- Sistem pametne rekuperacije ne može da prepozna zaustavljeno vozilo, pešake ili vozilo koje vam dolazi u susret. Uvek pažljivo gledajte ispred, da biste sprečili neočekivane i iznenadne situacije.

- Vozilo koje se kreće ispred vas i često menja trake može uzrokovati kašnjenje reakcije sistema ili može uzrokovati da sistem reaguje na vozilo koje je u susednoj traci. Uvek vozite oprezno da biste sprečili neočekivane i iznenadne situacije.
- Sistem pametne rekuperacije možda neće prepoznati složene situacije u vožnji, zato uvek obratite pažnju na uslove vožnje i kontrolišite brzinu vozila.

## PAŽNJA

Sistem pametne rekuperacije možda neće privremeno raditi zbog:

- Električnih smetnji
- Modifikacije oslanjanja
- Razlikama u pritisku u gumama ili istrošenosti gume
- Montiranje guma različitih tipova.

## KOČIONI SISTEM

### Kočnica električnog tipa

Vaše vozilo ima električni potpomognute kočnice koje se podešavaju automatski putem normalnog korišćenja.

Ako struja ne napaja vaše vozilo, kao kad je baterija ispražnjena ili se vozilo ugasilo tokom vožnje, električna pomoć za kočnice neće raditi. work. oš uvek možete zaustaviti svoje vozilo primenom veće sile nego inače na papučici kočnice. Zaustavni put će, međutim, biti duži nego s električnom kočnicom.

Nemojte pumpati kočnicu kada je napajanje strujom prekinuto.

### UPOZORENJE

**Preduzmite sledeće mere opreza:**

- **Ne vozite sa nogom naslonjenom na papučicu kočnice. To će stvoriti abnormalno visoku temperaturu kočnica, prekomerno trošenje kočionih obloga i kočionih pločica, kao i povećati zaustavni put.**
- **Kad se spuštate dugom ili strmom nizbrdicom, koristite sekvencijalni menjač (leva strana ručice) da povećate kontrolu regenerativnog kočenja kako biste kontrolisali brzinu bez preterene upotrebe papučice kočnice. Konstantna upotreba kočnice će uzrokovati pregrevanje i može rezultirati privremenim gubitkom kočionih performansi.**

- **Mokre kočnice mogu oslabiti sposobnost vozila za sigurno usporavanje; vozilo takođe može vući na jednu stranu, kada se koči. Lagano pritiskanje kočnice će pokazati jesu li pogođene na taj način. Uvek testirajte kočnice na taj način nakon vožnje kroz duboku vodu. Za sušenje kočnica, lagano dodirnite papučicu kočnice za zagrevanje kočnica održavajući sigurnu brzinu sve dok se performanse kočnica ne vrate u normalu. Izbegavajte vožnju pri velikim brzinama dok kočnice ne funkcionišu ispravno.**

### PAŽNJA

- Ne pritiskajte konstantno pedalu kočnice ako je indikator ugašen. Baterija će se možda isprazniti.
- Buka i vibracije mogu da se pojave tokom kočenja. To je normalno.
- U dolenađenim slučajevima neke električne kočnice prave buku i elektromotor može vibrirati povremeno. To je normalno.
  - Kada se papučica pritisne iznenada.
  - Kada se papučica učestalo pritiska u kratkim intervalima.
  - Kada je funkcija ABS aktivirana tokom kočenja.

### Indikator istrošenosti kočionih diskova

Kada su pločice kočnica istrošene i potrebne su nove pločice, čujete visoke tonove upozorenja iz vaših prednjih ili zadnjih kočnice. Može se desiti da taj zvuk dođe i prođe, ili se to može dogoditi kad god pritisnete papučicu kočnice. Imajte na umu da neki uslovi vožnje ili klima mogu uzrokovati cviljenje kočnica kada se prvi put primeni (ili se lagano primjenjuje) kočnica. To je normalno i ne ukazuje na problem sa vašim kočnicama.

### PAŽNJA

**Kako biste izbegli skupe popravke kočnica, ne vozite s istrošenim pločicama kočnica.**

### **i** Informacije

Uvek zamenite pločice kočnica kao potpuni prednji i zadnji osovinski komplet.

### Električna parkirna kočnica (EPB)

#### Primena parkirne kočnice



**Za primenu Električne parkirne kočnice (EPB):**

1. Pritisnite parkirnu kočnicu.
2. Povucite EPB prekidač gore.

Proverite da li se lampica upozorenja parkirne kočnice pali.

Sa omogućenom AUTO HOLD funkcijom, EPB se automatski primenjuje kada se vozilo ugasi.

Ipak, ako je Auto Hold isključen kad se vozilo ugasi, EPB se neće aktivirati.

## ⚠ UPOZORENJE

Za smanjivanje rizika od OZBILJNIH POVREDA ili SMRTI ne koristite parkirnu kočnicu dok se vozilo kreće, osim u nuždi. To može oštetiti kočioni sistem i dovesti do nesreće.

### Otpuštanje parkirne kočnice



Za otpuštanje EPB-a (Električne parkirne kočnice), pritisnite EPB prekidač u sledećim situacijama:

- Postavite dugme POWER u ON položaj.
- Pritisnite papučicu kočnice.

Proverite da li se lampica upozorenja parkirne kočnice gasi.

Za automatsko otpuštanje EPB-a (Električne parkirne kočnice):

- Menjač je u P (Parkiranje) Sa vozilom u ready modu pritisnite papučicu kočnice i izbacite iz P (Parkiranje) u R (Rikverc) ili D (Vožnja).
- Menjač je u N (Neutralan) Sa vozilom u ready modu pritisnite papučicu kočnice i izbacite iz N (Neutralan) u R (Rikverc) ili D (Vožnja).
- Pod sledećim uslovima
  1. Pokrenite vozilo.
  2. Vežite sigurnosni pojas.
  3. Zatvorite vozačeva vrata, poklopac motora i prtljažnik.
  4. Pritisnite papučicu gasa dok je menjač u D (Vožnja) ili R (Rikverc).

Lampica upozorenja parkirne kočnice treba da se ugasi kada je EPB otpušten.

## **i** Informacije

- Radi vaše bezbednosti, možete angažovati EPB čak i ako je dugme POWER u OFF položaju, ali je ne možete otpustiti.
- Radi vaše bezbednosti, pritisnite papučicu kočnice, i otpustite ručno parkirnu kočnicu sa EPB prekidačem kada vozite nizbrdo ili kada vozite u rikverc.

Električna parkirna kočnica (EPB) može biti automatski primenjena kad:

- To zahtevaju drugi sistemi
- Ako vozač ugasi vozilo dok Auto Hold radi, EPB će biti automatski primenjen.

## **Poruke upozorenja**

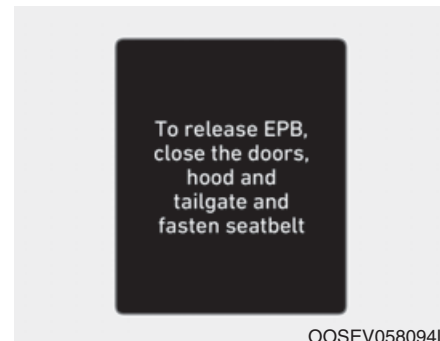

**Za otpuštanje EPB-a, vežite sigurnosni pojas, zatvorite vrata, poklopac motora i prtljažnik.**

Pojaviće se poruka upozorenja i oglašiće se zvučno upozorenje u sledećim uslovima.

- Ako pokušate da vozite sa aktiviranim EPB-om.
- Ako vozač nije vezao sigurnosni pojas i vi pokušate da otpustite EPB.
- Ako su vozačeva vrata otvorena i vi pokušate da otpustite EPB.
- Ako je poklopac motora otvoren sa menjačem u D (Vožnja) i vi pokušate da otpustite EPB.

- Ako je prtljažnik otvoren sa menjačem u R (Rkverc) i vi pokušate da otpustite EPB.
- Ako postoji problem sa vozilom.

Ako se ova situacija dogodi, pritisnite papučicu kočnice i otpustite EPB pritiskom prekidača EPB.

### UPOZORENJE

- Da biste sprečili slučajno pomeranje vozila kada je zaustavljeno i kada izlazite iz vozila, ne koristite P (Parkiranje) položaj umesto parkirne kočnice. Podesite parkirnu kočnicu i proverite da li je vozilo bezbedno pozicionirano u P (Parkiranje).
- Nikad ne dozvolite nikom ko nije upoznat sa vozilom da dira parkirnu kočnicu. Ako je parkirna kočnica slučajno otpuštena može doći do ozbiljnih povreda.

- Sva vozila treba da uvek i u potpunosti budu parkirana sa aktiviranom parkirnom kočnicom, kako bi se izbegla slučajna pokretanja vozila što može uzrokovati povrede putnika ili pešaka.

### PAŽNJA

- Klik zvuk se može čuti dok radite ili otpuštate EPB, ali ovi uslovi su normalni i ukazuju da EPB radi normalno.
- Kada ostavite vaše ključeve kod dežurnog radnika na parkiralištu, obavezno ga obavestite kako radi EPB.
- EPB se može pokvariti ako vozite sa primenjenim EPB-om.
- Kada automatski otpustite EPB pritiskom na papučicu gasa, pritisakajte je polako.

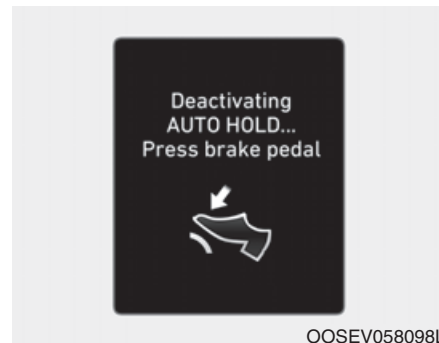

### Deaktivacija AUTO HOLD...

Pritisnite papučicu kočnice

Kada prebacivanje iz Auto Hold-a u EPB ne radi ispravno zvuk upozorenja i poruka će se pojaviti.





### Parkirna kočnica automatski primenjena

Ako je EPB primenjen dok je Auto Hold aktiviran, oglašiće se zvuk upozorenja i poruka će se pojaviti.

### Indikator kvara EPB-a

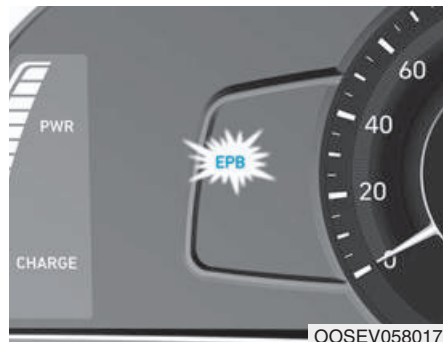

Ova lampica upozorenja svetli ako se dugme POWER pomeri u ON položaj i ugasi se za otprilike 3 sekunde ako sistem radi normalno.

Ako indikator kvara EPB-a ostaje upaljen, pali se tokom vožnje ili se uopšte ne pali kada se dugme POWER pomeri u ON položaj, to ukazuje da je EPB možda u kvaru.

Ako se ovo dogodi preporučujemo da sistem proveri ovlašćeni HYUNDAI distributer.

Indikator kvara EPB-a može svetleti kad se indikator ESC (Elektronska kontrola stabilnosti) pali da ukaže da ESC ne radi ispravno, ali to ne ukazuje na kvar EPB-a.

## Kočenje u hitnim slučajevima

Ako postoji problem s papučicom kočnice tokom vožnje, kočenje u hitnim slučajevima je moguće povlačenjem i držanjem EPB prekidača. Kočenje je moguće samo dok držite EPB prekidač. Ipak, kočiona razdaljina će biti duža nego što je normalno.

### UPOZORENJE

**Ne koristite parkirnu kočnicu dok se vozilo kreće, osim u hitnim slučajevima. To može oštetiti kočioni sistem i dovesti do teške nesreće.**

## Informacije

Tokom kočenja u hitnim slučajevima pomoću EPB-a, svetlo upozorenja parkirne kočnice će svetleti da ukaže da sistem radi.

## PAŽNJA

**Ako stalno primećujete buku ili miris paljvine kada se EPB koristi za kočenje u hitnim slučajevima, preporučujemo da sistem proveri ovlašćeni HYUNDAI servis.**

**Kad se EPB (Električna parkirna kočnica) ne otpušta**

Ako se EPB ne otpušta normalno, preporučujemo da kontaktirate ovlašćenog HYUNDAI serviseru i ukrcate vozilo na šlep vozilo sa ravnom prikolicom i date da se sistem proveri.

## Lampica upozorenja na parkirnu kočnicu



Proverite lampicu upozorenja na parkirnu kočnicu postavljanjem dugmeta POWER u ON položaj ( indikator ugašen).

Ova lampica će svetleti kad je parkirna kočnica primenjena sa dugmetom POWER u START ili ON položaju.

Pre vožnje proverite da li je parkirna kočnica otpuštena i da li je lampica upozorenja na parkirnu kočnicu ugašena.

Ako lampica upozorenja na parkirnu kočnicu ostaje da svetli nakon otpuštanja parkirne kočnice dok je vozilo u  ready modu, može postojati kvar u kočionom sistemu. Neophodna je momentalna pažnja. Ako je ikako moguće, momentalno prekinite vožnju vozila. Ako to nije moguće, budite posebno oprezni dok upravljate vozilom i nastavite vožnju samo da stignete do bezbednog mesta.

## Auto hold

Auto Hold održava vozilo u mirovanju čak i kad papučica kočnice nije pritisnuta nakon što je vozač u potpunosti zaustavio vozilo pritiskanjem papučice kočnice.

### Za primenu:

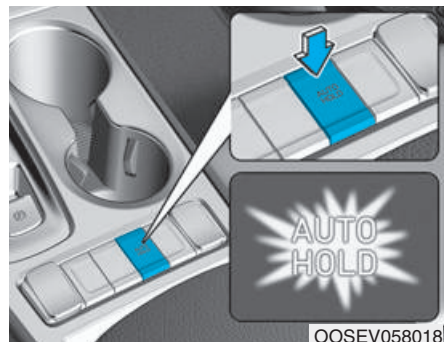

1. Sa zatvorenim vozačevim vratima i poklopcem motora, vežite vozačev sigurnosni pojas ili pritisnite papučicu kočnice i onda pritisnite prekidač [AUTO HOLD]. Indikator AUTO HOLD u beloj boji će se upaliti i sistem će biti u položaju pripravnosti.



2. Kad potpuno zaustavite vozilo pritiskom na papučicu kočnice, Auto Hold zadržava kočioni pritisak da bi vozilo bilo u stanju mirovanja. Indikator menja boju iz bele u zelenu.
3. Vozilo će ostati da miruje čak i ako otpustite papučicu kočnice.
4. Ako se primjenjuje EPB, Auto Hold će biti otpušten.

### Za otpuštanje:

- Ako pritisnete papučicu gasa sa menjačem u D (Vožnja) ili R (Rikverc), Auto Hold će biti otpušten automatski i vozilo će se pokrenuti. AUTO HOLD indikator se menja iz bele u zelenu.
- Ako se vozilo ponovo pokrene pomoću prekidača tempomata (RES+ or SET-) dok Auto Hold i tempomat rade, Auto Hold će biti otpušten bez obzira na rad papučice gasa. AUTO HOLD indikator se menja iz zelene u belu. (opciono sa sistemom tempomata)

### UPOZORENJE

Kad je AUTO HOLD automatski otpušten pritiskom na papučicu gasa, uvek pogledajte oko vozila.

Polako pritisnite papučicu gasa za glatko pokretanje.

### Za otkazivanje :



1. Pritisnite papučicu kočnice.
2. Pritisnite [AUTO HOLD] prekidač. Indikator AUTO HOLD će se ugasiti.

### UPOZORENJE

Da biste sprečili neočekivano i iznenadno pokretanje vozila UVEK pritisnite stopalom papučicu kočnice da biste otkazali Auto Hold pre nego što:

- Vozite nizbrdo.
- Parkirate vozilo.

### Informacije

- Auto Hold ne radi kad:
  - Vozačeva vrata su otvorena
  - Poklopac motora otvoren
  - Prtljažnik otvoren
  - Menjač je u P (Parkiranje)
  - EPB je aktivirana
- Za vašu bezbednost, Auto Hold se automatski prebacuje na EPB kad:
  - Vozačeva vrata su otvorena
  - Poklopac motora otvoren
  - Prtljažnik otvoren
  - Vozilo miruje više od 10 minuta
  - Vozilo se nalazi na strmoj padini
  - Vozilo se pomerilo nekoliko puta.

U tim slučajevima, svetlo upozorenja parkirne kočnice svetli, AUTO HOLD indikator se menja iz zelene u belu, a zvuk upozorenja i poruka se pojavljuju da bi vas obavestili daje EPB automatski uključen. Pre vožnje ponovo pritisnite papučicu kočnice, proverite okolinu vašeg vozila i otpustite parkirnu kočnicu ručno pomoću prekidača EPB.

- Tokom rada Auto Holda, možete čuti mehaničku buku. Međutim, to je normalna radna buka..

#### **PAŽNJA**

Ako se AUTO HOLD indikator promeni u žutu, Auto Hold ne radi ispravno. Preporučujemo da kontaktirate ovlašćenog HYUNDAI serviseru.

#### **⚠ UPOZORENJE**

- Polako pritisnite papučicu gasa kad pokrećete vozilo.
- Radi vaše bezbednosti otkazite Auto Hold kada se vozite nizbrdo, u rikverc ili parkirate vozilo.

#### **PAŽNJA**

Ako postoji kvar sa sistemom detekcije otvorenih vozačevih vrata i poklopca motora, Auto Hold možda neće raditi ispravno. Preporučujemo da kontaktirate ovlašćenog HYUNDAI distributera.

#### **Poruke upozorenja**

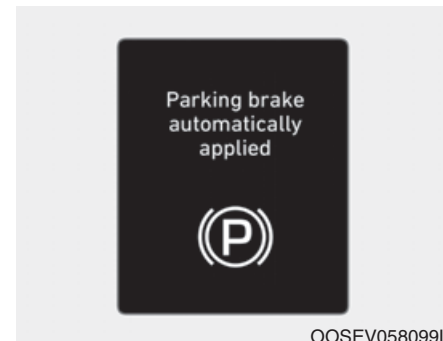

Parkirna kočnica automatski primenjena

Kada je EPB primenjen iz Auto Holda, ogласiće se zvuk upozorenja i pojaviće se poruka.

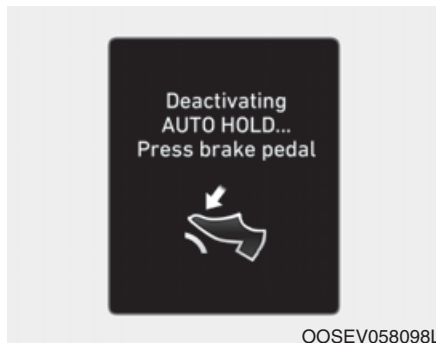

### Deaktivacija AUTO HOLD...

#### Pritisnite papučicu kočnice

Kad prelazak iz Auto Hold na EPB ne radi ispravno čujete zvuk upozorenja i pojaviće se poruka.

Kada se poruka gore pojavi, Auto Hold i EPB se možda neće aktivirati.

Radi vaše bezbednosti, pritisnite papučicu kočnice.

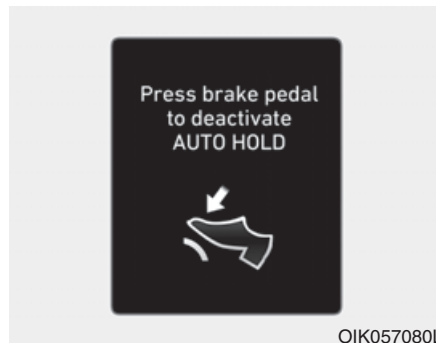

### Pritisnite papučicu kočnice za deaktivaciju AUTO HOLD

Ako ne pritisnete papučicu kočnice kada otpuštate Auto Hold pritiskom na [AUTO HOLD] prekidač, ogласиće se zvuk upozorenja i pojaviće se poruka.

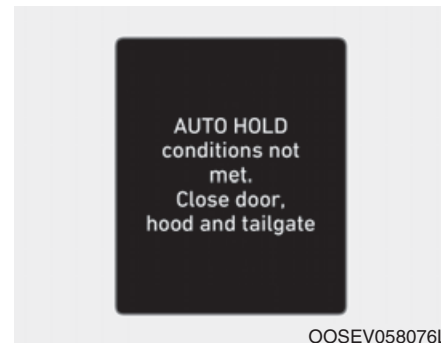

### AUTO HOLD uslovi nisu ispunjeni. Zatvorite vrata, poklopac motora, prtljažnik

Kada pritisnete [AUTO HOLD] prekidač, ako vozačeva vrata, poklopac motora i vrata prtljažnika nisu zatvoreni pojaviće se zvuk upozorenja i poruka na LCD ekranu. Pritisnite [AUTO HOLD] prekidač nakon zatvaranja vozačevih vrata, poklopca motora i prtljažnika.

## Anti-lock kočioni sistem (ABS)

ABS je elektronski sistem kočenja koji pomaže u sprečavanju proklizavanja kod kočenja. ABS omogućuje vozaču da upravlja i koč u isto vreme.

### ***Upotreba ABS-a***

Da biste dobili maksimalnu korist od svog ABS-a u vanrednoj situaciji, ne pokušavajte menjati pritisak kočnica i nemojte pumpati kočnice. Pritisnite papučicu kočnice što jače.

Kada se primene kočnice pod uslovima koji mogu zaključati točkove, možete čuti zvukove iz kočnica ili osetiti odgovarajući osećaj u papučici kočnice. To je normalna pojava i znači da je ABS aktivan.

ABS ne smanjuje vreme ili udaljenost potrebno da se zaustavi vozilo. Uvek održavajte sigurnu udaljenost od vozila ispred vas.

ABS neće sprečiti zanošenje koje proizlazi iz nagle promene smera, kao što su pokušaji prebrzog skretanja u krivini ili nagle promena trake. Uvek vozite sigurnom brzinom prema uslovima na putu i vremenskim uslovima.

ABS ne može sprečiti gubitak stabilnosti. Uvek umereno upravljajte pri naglom kočenju. Nagli ili oštar pokret volana uvek može uzrokovati da vaše vozilo skrene u nadolazeće vozilo ili s puta.

Na lošim ili neravnim putevima, rad ABS-a može dovesti do većeg zaustavnog puta nego kod vozila koja su opremljena konvencionalnim sistemom kočenja.

Lampica upozorenja ABS (ABS) će ostati da svetli nekoliko sekundi nakon što se dugme POWER stavi u položaj ON. Tokom tog vremena, ABS će proći kroz samodijagnostiku i svetlo će se ugasi ako je sve normalno. Ako lampica ostane upaljena, možda imate problem s vašim ABS-om.

Preporučujemo da kontaktirate ovlašćenog HYUNDAI servisera što je pre moguće.

## UPOZORENJE

**Ako je lampica upozorenja (ABS) upaljena i dalje ostaje upaljena, možda imate problem s ABS-om. ABS funkcija neće raditi, ali vaše kočnice i dalje funkcionišu normalno. Da biste smanjili rizik od ozbiljnih povreda ili smrti, preporučujemo da se obratite HYUNDAI distributeru što pre.**

## PAŽNJA

Kada vozite putem sa lošom trakcijom, kao što je na zaleđenom putu, a kontinuirano primenjujete kočnice, ABS će biti stalno aktivan i lampica upozorenja ABS

(ABS) će svetleti. Pomerite vaše vozilo na sigurno mesto i ugasi motor.

Ponovo pokrenite motor. Ako je lampica ABS isključena, ABS sistem radi normalno. Inače, možete imati problema s ABS sistemom. Preporučujemo da kontaktirate ovlašćenog HYUNDAI distributera što je pre moguće.

## Informacije

Kada pokrećete vozilo kablovima zbog ispražnjene baterije, lampica upozorenja ABS (ABS) se može uključiti u isto vreme. To se događa zbog niskog napona baterije. To ne znači da sistem ABS ne radi ispravno. Napunite bateriju pre vožnje vozila.



## Elektronska kontrola stabilnosti (ESC)

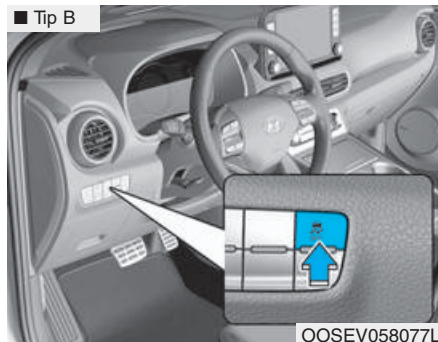
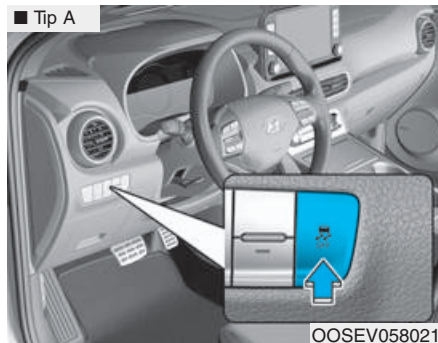

Sistem elektronske kontrole stabilnosti (ESC) pomaže stabilizaciji vozila u manevrima pri skretanju.

ESC proverava gde vozite i kuda vozilo zapravo ide. ESC primenjuje kočioni pritisak na bilo koju kočnicu vozila i interveniše u sistemu upravljanja električnim vozilom kako bi pomogla vozaču u održavanju vozila u nameravanom putu. To nije zamena za praksu sigurne vožnje. Uvek prilagodite brzinu vožnje uslovima na putu.

### **Rad ESC-a**

#### **ESC ON uslov**

Kada je dugme POWER u ON položaju, ESC i ESC OFF iindikatori svetle otprilike 3 sekunde. Nakon gašenja oba svetla, ESC je omogućen.

## Kada radi



Kada ESC radi, ESC indikator trepće:

- Kada zakočite pod uslovima koji mogu zaključati točkove, možete čuti zvukove kočnica ili osetiti odgovarajući osećaj u papučici kočnice. To je normalno i to znači da je ESC aktivan.
- Kada se ESC aktivira, motor ne može odgovoriti na ubrzavanje kao u uobičajnim uslovima.
- Ako je tempomat bio u upotrebi kad se ESC aktivirao, tempomat se automatski isključuje. Tempomat se može ponovo uključiti kada to uslovi na putu dopuštaju. **Pogledajte "Sistem tempomata" kasnije u ovom poglavlju. (opciono)**

## ESC OFF uslov



Za otkazivanje rada ESC-a:

### • Status 1



Kratko pritisnite ESC OFF dugme. ESC OFF indikator i poruka "Kontrola trakcije onemogućena" će svetleti. U tom statusu, funkcija kontrole motora je onemogućena. Funkcija kontrole trakcije ne radi, ali i dalje radi funkcija kontrole kočenja ESC-a.

### • Status 2



Pritisnite i držite dugme ESC OFF neprekidno duže od 3 sekunde. ESC OFF indikator i poruka "Trakcija & kontrola stabilnosti onemogućeni" će svetleti i oglašiće se zvučno upozorenje. U tom statusu, funkcija kontrole trakcije ESC-a i funkcija kontrole kočnica su onemogućeni. Ako je dugme POWER u OFF položaju kada je ESC isključen, ESC ostaje isključen. Nakon ponovnog pokretanja motora, ESC će se automatski ponovno uključiti.

## Indikator lampice

- ESC indikator lampica (trepće)



- ESC OFF indikator lampica (se pali)



Kada je dugme POWER pritisnuto u ON položaju, ESC indikator svetli, onda se gasi ako sistem ESC radi normalno.

ESC indikator trepće kad god ESC radi.

Ako ESC lampica ostane upaljena, vaše vozilo može imati kvar ESC sistema. Kada ta lampica upozorenja svetli preporučujemo da vozilo proveri ovlašćeni HYUNDAI distributer što je pre moguće.

ESC OFF indikator se pali kada je ESC isključen na dugme.

## ⚠ UPOZORENJE

**Kada ESC trepće, to znači da je aktivan:  
Vozite polako i NIKAD ne pokušavajte da ubrzate. NIKADA ne isključujete ESC dok indikator treperi, jer možete izgubiti kontrolu nad vozilom što će rezultirati nesrećom.**

## PAŽNJA

**Vožnja s gumama ili točkovima različitih veličina sprečice normalan rad ESC sistema. Pre zamene gume, pobrinite se da je u istoj veličini kao i druge. Nikada ne vozite vozilo sa gumama različitih prečnika.**

## ESC OFF upotreba

### Kad vozite

ESC OFF mod samo treba koristiti kratko da pomogne vozilu ako je zaglavljeno u snegu ili blatu, privremenim zaustavljanjem rada ESC-a, da bi se zadržao obrtni momenat točka.

Da biste isključili ESC tokom vožnje, pritisnite dugme ESC OFF dok vozite po ravnoj površini puta.

## PAŽNJA

- Ne dopustite da se točak(ovi) jedne osovine preterano vrte dok se prikazuju lampice upozorenja ESC, ABS i parkirne kočnice. Popravke neće biti pokrivena garancijom vozila. Smanjite snagu motora i ne vrtite točak (točkove) preterano kada su ove lampice prikazane.
- Kada je vozilo na dinamometru, pobrinite se da je ESC isključen (ESC OFF lampica svetli).

## Informacije

Isključivanje ESC-a ne utiče na ABS ili standardni rad kočionog sistema.

## Upravljanje stabilnošću vozila (VSM)

Upravljanje stabilnošću vozila (VSM) je funkcija Sistema elektronske stabilnosti vozila (ESC). On osigurava da vozilo ostane stabilno prilikom ubrzavanja ili naglog kočenja na mokrim, klizavim i grubim putevima gde trakcija sve četiri gume može iznenada postati neujednačena.

## Rad VSM-a

VSM ON uslov

VSM radi kad:

- Elektronska kontrola stabilnosti (ESC) je uključena.
- Brzina vozila je ispod 150 km/h (93mph) kada vozilo koči na neravnim putevima.

## Kad radi



Kada zakočite pod uslovima koji mogu aktivirati ESC, možete čuti zvukove kočnica ili osetiti odgovarajući osećaj u papučici kočnice. To je normalno i to znači da je VSM aktivan.

## **i** Informacije

VSM ne radi kad:

- Vozite na strmom putu kao što je uzbrdica ili nizbrdica
- Vozite u rikverc.
- ESC OFF indikator je upaljen.
- EPS (Električni servo volan) lampica upozorenja  je upaljena ili trepće.

### UPOZORENJE

Ako ESC indikator (  ) ili EPS lampica upozorenja () ostaju upaljeni ili trepću, VSM sistem vašeg vozila je možda u kvaru. Kada lampica upozorenja svetli, preporučujemo da vozilo proveri ovlašćeni HYUNDAI distributer što je pre moguće.

## Kontrola pomoći za kretanje na uzbrdici (HAC)

Vozilo ima tendenciju da klizi unazad na strmom nagibu, kada pokrećete vozilo na uzbrdici nakon zaustavljanja. Sistem upravlja kočnicama automatski otprilike na 5 sekundi i otpušta kočnice nakon otprilike 5 sekundi ili kad se papučica gasa pritisne.

### UPOZORENJE

Budite uvek spremni da pritisnete papučicu gasa kad krećete na uzbrdici. HAC se aktivira na samo otprilike 5 sekundi.

## **i** Informacije

- HAC ne radi kada je menjač u P (Parkiranje) ili N (Neutralan).
- HAC se aktivira čak i kada je ESC (Elektronska kontrola stabilnosti) isključena. Međutim, neće se aktivirati kada ESC ne radi ispravno.



## SISTEM INTEGRISANE KONTROLE NAČINA VOŽNJE

### Način vožnje

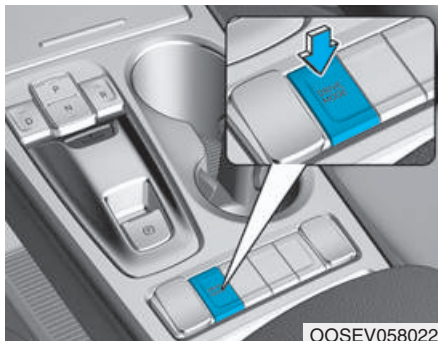

Način vožnje može biti izabran prema vozačevoj želji ili prema uslovima na putu.

- Način se menja, kao dole, kad god se pritisne dugme DRIVE MODE.

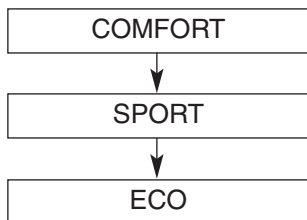

- Pritisnite i držite dugme DRIVE MODE za izbor ECO+ moda.

### Inicijalna podešavanja za svaki način vožnje

Način vožnje	COMFORT	SPORT	ECO	ECO+ *1
Funkcija	Normalan način vožnje	Sportski način vožnje	Optimalan za eko vožnju	Način vožnje sa ultra uštedom energije
Aktivacija dugmetom	Pritisnuti	Pritisnuti	Pritisnuti	Pritisnuti i držati
Indikator na inst. tabli	-	<b>SPORT</b>	<b>ECO</b>	<b>ECO+</b>
Kontrola sistema klimatizacije/grejanja	COMFORT (ECO/COMFORT) *2	COMFORT (ECO/COMFORT) *2	ECO	Off
Ograničenje brzine	-	-	90~120 km/h *2	ispod 90 km/h
Nivo regenerativnog kočenja	1 (1~3) *2	1 (1~3) *2	2 (1~3) *2	2

\*1 : Promenite u ECO+ mod

- Razdaljina do praznjenja se možda neće promeniti kada kada je sistem klimatizacije/grejanja isključen. Ipak, stvarna razdaljina može biti povećana.

- Sistem klimatizacije/grejanja se gasi (osim odleđivača), ali ga možete upaliti ako je potrebno.

- Kada je način vožnje prebačen sa ECO+ načina na različite načine, prebacuje se na radni status klimatizacije/grejanja ECO načina.

- Ograničenje brzine se automatski deaktivira kada je sistem pametnog tempomata aktiviran ili je papučica gasa pritisnuta do kraja. Ako je funkcija ograničenja brzine deaktivirana pritiskom papučice gasa, funkcija ograničenja brzine će se aktivirati ponovo kada je brzina vozila manja od podešenog ograničenja brzine. Takođe, brzina se menja na podešenu brzinu u ECO načinu kad se način vožnje prebaci iz ECO+ načina u ECO način.

\*2: Moguće je podesiti uslove vožnje za svaki način vožnje (osim za način ECO+ ) u podešavanjima načina vožnje u Audio i AVN sistemu. Za više informacija pogledajte odvojeno korisničko uputstvo.

## SISTEM POMOĆI U IZBEGAVANJU FRONTALNOG SUDARA (FCA) - SAMO PREDNJA KAMERA (OPCIONO)

Sistem pomoći u izbegavanju frontalnog sudara (FCA) je dizajniran da pomogne da se detektuje i nadgleda vozilo ispred na putu preko prepoznavanja kamere kako bi upozorio vozača na neminovan sudar i ako je potrebno primenio kočenje u hitnim slučajevima.

*Pomoć u izbegavanju frontalnog sudara tip sa prednje kamere ne detektuje pešake.*

### ⚠ UPOZORENJE

**Preduzmite sledeće mere opreza kada koristite Sistem pomoći u izbegavanju frontalnog sudara (FCA):**

- **Ovaj sistem je samo dopunski sistem i nije osmišljen niti je zamena za vozačevu potrebnu izuzetnu brigu i pažnju. Raspon opažanja i detektovanja objekata od strane senzora je ograničen. Obraćajte pažnju na uslove na putu sve vreme.**
- **NIKAD ne vozite suviše brzo u odnosu na uslove na putu ili kad skrećete.**
- **Uvek vozite oprezno da biste sprečili nastanak neočekivanih i iznenadnih situacija. FCA neće u potpunosti zaustaviti vozilo i nije sistem za izbegavanje sudara.**

### Podešavanja i aktivacija sistema

#### **Podešavanje sistema**

- Sistem Pomoći u izbegavanju frontalnog sudara je omogućen kad god se vozilo upali. Da biste ugasili sistem uđite u 'User settings → Driver assistance' i poništite izbor 'FCA (Forward Collision Avoidance Assist)' na LCD displeju.



Lampica upozorenja svetli na instrument tabli kad otkazete FCA sistem. Vozač može da nadgleda FCA ON/OFF status na LCD displeju. Takođe, lampica upozorenja svetli kad je ESC (Elektronska kontrola stabilnosti) isključen. Ako lampica upozorenja nastavi da svetli kad je FCA aktiviran, preporučujemo da sistem proverí ovlašćeni HYUNDAI diler.



- Vozač može da izabere inicijalno vreme aktivacije upozorenja na LCD displeju.

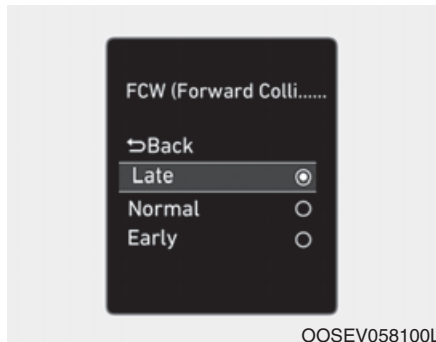

Idite u 'User settings → Driver assistance → FCW (Forward Collision Warning) → Late/Normal/Early'.

Opcije za inicijalno pojavljivanje Upozorenja na frontalni sudar mogu biti sledeće:

- Late:  
Kad je ova opcija izabrana, inicijalno upozorenje na Frontalni sudar se aktivira kasnije nego normalno. Ovo upozorenje smanjuje razdaljinu do vozila ispred pre nego što se inicijalno upozorenje pojavi. Iako je 'Late' izabrano, ako se vozilo ispred iznenada zaustavi aktivacija inicijalnog upozorenja možda neće izgledati kasno. Izaberite 'late' u slabom saobraćaju ili kada sporo vozite.
- Normal:  
Kad je ova opcija izabrana, inicijalno upozorenje na Frontalni sudar se aktivira normalno. Ovo podešavanje dozvoljava nominalnu razdaljinu od vozila ispred pre nego što se inicijalno upozorenje pojavi.

- Early:

Kad je ova opcija izabrana, inicijalno upozorenje na Frontalni sudar se aktivira ranije nego normalno. Ovo podešavanje povećava maksimalno razdaljinu do vozila ispred pre nego što se inicijalno upozorenje pojavi. Iako je 'Early' ako se vozilo ispred iznenada zaustavi aktivacija inicijalnog upozorenja možda neće izgledati brzo.

Ako osetite da se upozorenje aktivira suviše rano, podesite Upozorenje na frontalni sudar u "Normal".

### **Preduslovi za aktivaciju**

FCA postaje spremna za aktivaciju kad je FCA izabrana na LCD displeju i kad su sledeći preduslovi ispunjeni.

- ESC (Elektronska kontrola stabilnosti) je uključena.
- Brzina vozila je iznad 10 km/h (6 mph). (FCA je samo aktivan u određenom rasponu brzina) .
- Sistem detektuje vozilo ispred, koje može da se sudari sa vašim vozilom. (FCA se možda neće aktivirati ili će se oglasiti samo zvučno upozorenje u skladu sa situacijom u vožnji ili sa stanjem vozila) .

### **⚠ UPOZORENJE**

- **Uvek u potpunosti zaustavite vozilo na bezbednoj lokaciji pre upravljanja prekidačima na volanu za aktivaciju/deaktivaciju FCA sistema.**
- **FCA se automatski aktivira postavljanjem dugmeta POWER u ON položaj. Vozač može deaktivirati FCA otkazivanjem podešavanja sistema na LCD ekranu.**
- **FCA se automatski deaktivira nakon otkazivanja ESC (Elektronske kontrole stabilnosti). Kada je ESC otkazan FCA se ne može aktivirati na LCD ekranu. FCA lampica upozorenja će svetleti, što je normalno.**

### **FCA poruka upozorenja i kontrola sistema**

FCA proizvodi poruke upozorenja i alarm upozorenja u skladu sa visinom rizika od frontalnog sudara, kao što su naglo kočenje vozila ispred ili nedovoljan kočioni put. Takođe, sistem kontroliše kočnice u skladu sa nivoom rizika od sudara. Vozač može da izabere inicijalno vreme aktivacije upozorenja na LCD displeju. Opcije za inicijalno pojavljivanje Upozorenja na frontalni sudar mogu biti Late, Normal ili Early .

### **Upozorenje na sudar (Prvo upozorenje)**



Ova poruka upozorenja se pojavljuje na LCD ekranu sa zvučnim signalom. Pored toga, desiće se neke intervencije sistema vozila, da bi pomogli u usporavanju vozila.

- Brzina vašeg vozila se može umereno smanjivati.
- FCA sistem ograničeno kontroliše kočnice za preventivno ublažavanje posledica u sudaru.

### **Kočenje u hitnim slučajevima (Drugo upozorenje)**



Ova poruka upozorenja se pojavljuje na LCD displeju sa zvučnim signalom. Pored toga, desiće se neke intervencije sistema vozila, da bi pomogli u usporavanju vozila.

- FCA sistem ograničeno kontroliše kočnice za preventivno ublažavanje posledica u sudaru. Kočiona kontrola je maksimalna tik pre sudara.

### **Rad kočnica**

- U hitnom slučaju, kočioni sistem ulazi u stanje pripravnosti za brzu reakciju.
- FCA pruža dodatnu snagu kočenja za optimalne performanse kočenja, kada vozač pritisne papučicu kočnice.
- Kontrola kočenja se automatski isključuje, kada vozač naglo pritisne papučicu gasa, ili kada vozač naglo okrene volan.
- FCA kontrola kočnica se automatski otkazuje, kada nestanu faktori rizika.

## ⚠ UPOZORENJE

Kontrola kočenja ne može u potpunosti zaustaviti vozilo, niti izbeći sve sudare. Vozač treba da bude odgovoran za sigurnu vožnju i upravljanje vozilom.

## ⚠ UPOZORENJE

FCA logički sistem radi u okvirima određenih parametara, kao što su udaljenost od vozila ispred, brzina vozila ispred i vaša brzina. Određeni uslovi kao što su loše vreme i uslovi na putu mogu da utiču na rad FCA sistema.

## ⚠ UPOZORENJE

Nikad ne vozite opasno namerno da biste aktivirali sistem.

## FCA senzor

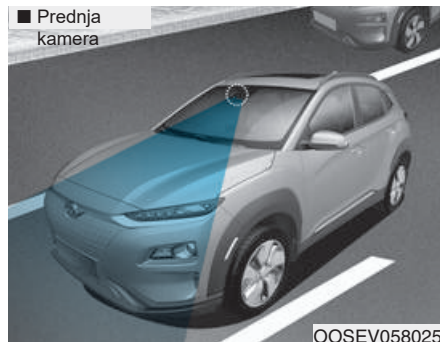

U cilju da FCA sistem radi ispravno, uvek se uverite da je kamera čista i da nema prljavštine, snega ili naslaga. Prljavština, sneg ili strani objekti na površini mogu negativno da utiču na opažajne performanse kamere.

## PAŽNJA

Opažajne performanse senzora mogu biti pod negativnim uticajem ako ne poštujete sledeća uputstva.

- Uvek održavajte senzor kamer čistim i bez prljavštine i naslaga.
- Koristite samo originalne delove za popravku ili zamenu oštećenog senzora.

### **i** Informacije

Preporučujemo da sistem proveri ovlašćeni HYUNDAI distributer kad je:

- Vetrobransko staklo zamenjeno.
- Kamera ili povezani delovi su popravljani ili uklonjeni.

### **Poruka upozorenja i lampica upozorenja**

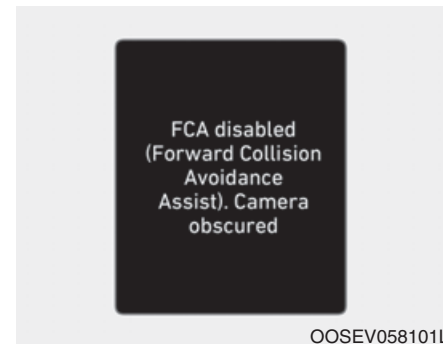

#### **FCA onemogućen (Pomoć u izbegavanju frontalnog sudara). Kamera je blokirana**

Kada je senzor kamere blokirana prljavštinom, snegom ili naslagama, rad FCA sistema će se privremeno zaustaviti. Ako se ovo desi, poruka upozorenja će se pojaviti na LCD ekranu.

Uklonite prljavštinu, sneg ili naslage i očistite poklopac senzora kamere pre upotrebe FCA sistema. Sistem će raditi normalno tek kada se prljavština, sneg ili naslage uklone.

FCA neće ispravno raditi na području (na pr. prazan prostor) gde nikakve materije nisu detektovane nakon paljenja motora.



## ⚠ UPOZORENJE

**FCA sistem se možda neće aktivirati, zavisno od uslova na putu, vremenskih neprilika, uslova vožnje ili saobraćajnih uslova.**

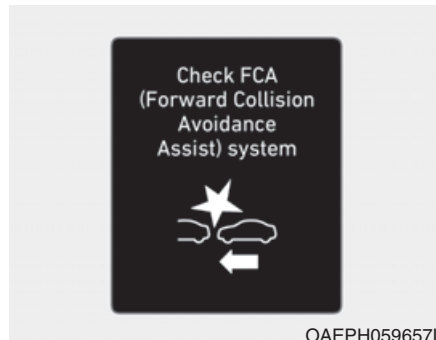
## Kvar sistema



### Proverite FCA (Pomoć u izbegavanju frontalnog sudara) sistem

- Kad FCA ne radi pravilno, FCA lampica upozorenja  će svetleti i poruka upozorenja će se pojaviti na nekoliko sekundi. Nakon povlačenja poruke, glavna lampica upozorenja  će svetleti. U tom slučaju preporučujemo da vozilo pregleda ovlašćeni HYUNDAI distributer.
- FCA poruka upozorenja se može pojaviti zajedno sa osvetljenom lampicom upozorenja ESC (Elektronska stabilnost vozila) i FCA se automatski deaktivira.

## ⚠ UPOZORENJE

- FCA je samo dopunski sistem namenjan da olakša vozaču. Vozač je isključivo odgovoran za kontrolisanje upravljanja vozilom. Nemojte se samo oslanjati na FCA sistem. Umesto toga, održavajte bezbednu kočionu udaljenost i ako je neophodno pritisnite papučicu kočnice da biste smanjili brzinu ili zaustavili vozilo.
- U određenim slučajevima i pod određenim okolnostima FCA sistem se može slučajno aktivirati. Ova inicijalna poruka upozorenja se pojavljuje na LCD displeju zajedno sa zvučnim signalom. Takođe, u određenim slučajevima sistem prednjeg radarskog senzora ili kamere za prepoznavanje neće detektovati vozilo ili pešaka ispred. FCA sistem se neće aktivirati i neće se prikazati poruka upozorenja.

- Čak i ako postoji problem sa funkcijom kontrole kočenja FCA sistema, osnovne performanse kočenja vozila će raditi normalno. Ipak, funkcija kontrole kočenja za izbegavanje sudara neće se aktivirati.
- Ako se vozilo ispred vas iznenada zaustavi, imaćete manju kontrolu kočionog sistema. Zbog toga, uvek održavajte bezbednu razdaljinu između vašeg i vozila ispred vas.
- FCA sistem se može aktivirati tokom kočenja i vozilo se može iznenada zaustaviti razbacujući rasute predmete u pravcu putnika. Uvek držite rasute predmete na sigurnom mestu.
- FCA sistem se možda neće aktivirati ako vozač pritisne papučicu kočnice da bi izbegao sudar.
- Kontrola kočenja će možda biti nedovoljna uzrokujući mogući sudar ako se vozilo ispred vas iznenada zaustavi. Uvek obratite izuzetnu pažnju.

- Putnici se mogu povrediti ako vozilo naglo zaustavi FCA sistem . Obratite izuzetnu pažnju.

## UPOZORENJE

- FCA sistem radi samo da detektuje vozila ispred vašeg.
- FCA sistem ne radi dok se vozilo kreće u rikverc.
- FCA sistem nije osmišljen da detektuje druge stvari na putu, kao što su životinje.
- FCA sistem ne detektuje vozila u suprotnoj traci.
- FCA sistem ne detektuje unakrsno kretanje vozila koja vam dolaze u susret.
- FCA sistem ne može da detektuje vozila koja su zaustavljena vertikalno u odnosu na vaše vozilo ( na raskrsnici ili u slepoj ulici ).

U ovim slučajevima morate da održavate bezbednu kočionu razdaljinu i ako je neophodno da pritisnete papučicu kočnice da biste smanjili brzinu kako bi održali bezbednu razdaljinu.

## Ograničenja sistema

Sistem pomoći u izbegavanju frontalnog sudara (FCA) je osmišljen da nadgleda vozila ispred na putu pomoću prepoznavanje kamere i upozori vozača na izvestan sudar i ako je neophodno da primeni kočenje u hitnim slučajevima.

U određenim situacijama kamera možda neće biti u mogućnosti da detektuje vozilo, pešaka ili biciklistu ispred. U ovim slučajevima FCA sistem neće raditi ispravno. Vozač mora da obrati izuzetnu pažnju na sledeće situacije u kojima je rad FCA sistema ograničen.

## Detektovanje vozila

Senzor može biti ograničen kad:

- Kamera je blokirana stranim predmetom ili naslagama.
- Objektiv kamere je kontaminiran zbog zatamnjenja ili stavljanja obojenog premaza ili filma na vetrobransko staklo, oštećenja stakla ili stranog predmeta na staklu (stiker, buba, itd.).
- Loši vremenski uslovi kao što su jaka kiša ili sneg koji smanjuju vidno polje kamere.
- Prepoznavanje senzora kamere je ograničeno.
- Kamera ne prepoznaje vozilo ispred u potpunosti.
- Kamera je oštećena.
- Spoljno osvetljenje je slabo, kao kad prednja svetla nisu uključena noću ili vozilo prolazi kroz tunel.
- Senka je na putu od bandera, drveća, itd.
- Vozilo prolazi kroz naplatnu rampu.

- Zadnji deo vozila ispred se ne vidi normalno. (Vozilo se kreće u drugom pravcu ili se vozilo prevrnulo).
- Vozilo ispred je suviše malo da bi bilo detektovano. (na primer motocikl ili bicikl, itd.)
- Vozilo ispred vas je preveliko ili je prikolica suviše velika da bi je sistem prepoznavanja kamere detektovao (na pr. prikolica traktora, itd.).
- Vidno polje kamera nije dobro osvetljeno (ili je suviše mračno ili je prevelika refleksija ili postoji suviše jako pozadinsko svetlo koje blokira vidno polje.)
- Vozilo ispred vas nema pravilno uključena zadnja svetla ili svetla neuobičajno raspoređena.
- Spoljno osvetljenje se iznenada menja, na primer kada ulazite ili izlazite iz tunela.
- Kada ulično svetlo ili svetlo vozila koje vam dolazi u susret se reflektuju na mokroj površini puta, kao što je osvetljena bara na putu.



- Vidno polje ispred je narušeno sijajnjem sunca.
- Vetrobransko staklo je zamagljeno; jasan pogled na put je narušen.
- Vozilo ispred vas se kreće nepravilno.
- Vozilo je na neasfaltiranoj ili neravnoj gruboj površini, kao što su putevi sa iznenadnom promenom stepena nagiba
- Vozilo se kreće unutar zgrade, kao što su podrumski parkinzi.
- Loši uslovi na putu uzrokuju jake vibracije vozila dok vozite.
- Prepoznavanje senzora se naglo menja, kao kad prolazite preko ležećeg policajca.
- Vozilo ispred se kreće vertikalno u odnosu na pravac kretanja.
- Vozilo ispred se vertikalno zaustavilo.
- Vozilo ispred ide prema vašem vozilu ili u rikverc.
- Vi ste na kružnom toku i vozilo ispred vas kruži.

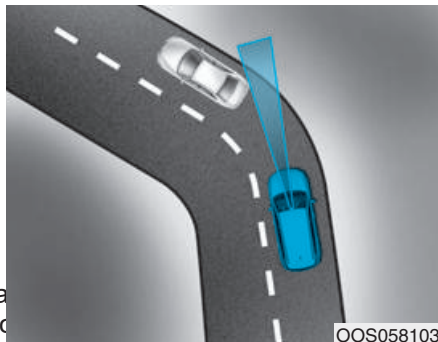

### - Vožnja u krivini

Performanse Sistema pomoći u izbegavanju frontalnog sudara su ograničene dok vozite po krivudavom putu.

Sistem prepoznavanje kamere možda neće detektovati vozilo ispred vas na krivinama. To može rezultirati neoglašavanje alarma ili neaktivaciju kočnica kada je to potrebno.

Uvek obratite pažnju na put i uslove vožnje i ako je potrebno pritisnite papučicu kočnice da smanjite brzinu vožnje kako biste održali bezbednu razdaljinu.



Pomoć u izbegavanju frontalnog sudara može prepoznati vozilo u susednoj traci ili van trake na krivudavom putu.

Ako se ovo desi sistem će možda nepotrebno alarmirati vozača i primeniti kočnice.

Uvek obratite pažnju na put i uslove vožnje dok vozite.

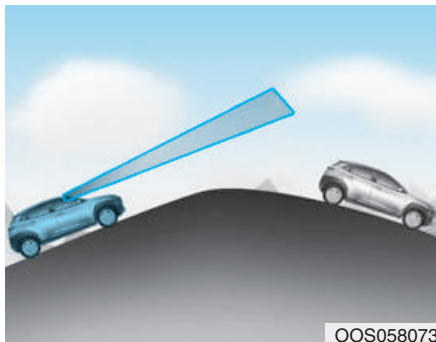

#### - Vožnja na nagibu

Performanse Sistema pomoći u izbegavanju frontalnog sudara se mogu smanjiti dok vozite uzbrdo ili nizbrdo na nagibu. Prepoznavanje kamere možda neće detektovati vozilo ispred. To može rezultirati nepotrebnim upozorenjem ili kočenjem, ili da se alarm ne oglasi i ne bude kočenja kad je potrebno. Kada sistem iznenada prepozna vozilo ispred vas dok prelazite uspon možete iskusiti oštro kočenje.

Uvek gledajte ispred sebe dok vozite uzbrdo ili nizbrdo na usponu ili ako je potrebno pritisnite papučicu kočnice kako biste smanjili brzinu i održali potrebnu razdaljinu.

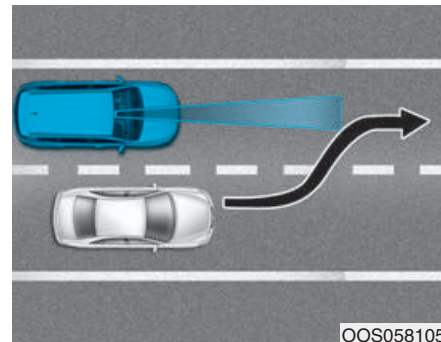

#### - Promena traka

Kada vozilo ispred vas menja trake, Sistem pomoći u izbegavanju frontalnog sudara neće odmah detektovati vozilo, naročito ako vozilo naglo menja trake. U tom slučaju morate održavati bezbednu kočionu udaljenost i ako je neophodno pritisnuti papučicu kočnice kako biste smanjili brzinu u cilju održavanja bezbedne razdaljine.

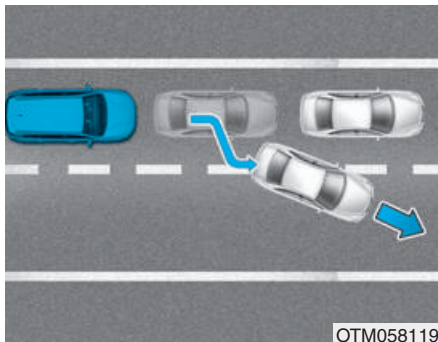

Kada vozite u kreni-stani uslovima i zaustavljeno vozilo ispred vas napusti traku, FCA sistem neće odmah detektovati novo vozilo koje je sada ispred vas. U ovom slučaju morate održavati bezbednu kočionu udaljenost i ako je neophodno pritisnuti papučicu kočnice kako biste smanjili brzinu u cilju održavanja bezbedne razdaljine.

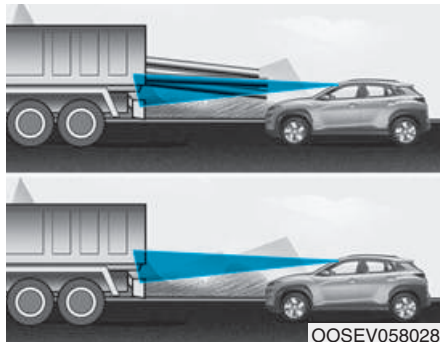

- Detektovanje vozila ispred vas Ako je vozilo ispred kamion čiji se deo proteže pozadi iza kabine ili kada vozilo ispred vas ima višu klirens, potrebna je dodatna posebna pažnja. FCA sistem neće moći da detektuje prikolicu kamiona koja se produžava iza vozila. U ovim slučajevima morate održavati bezbednu kočionu udaljenost od zadnjih objekata i ako je potrebno pritisnuti papučicu kočnice kako biste smanjili brzinu i održali potrebnu razdaljinu.

## ⚠ UPOZORENJE

- Ne koristite Sistem pomoći u izbegavanju frontalnog sudara (FCA) kada vučete vozilo. Primena FCA sistema dok vučete može negativno uticati na bezbednost vašeg vozila ili vozila koje vučete.
- Obratite izuzetnu pažnju kada vozilo ispred vas ima teret koji se proteže nazad van kabine ili kada vozilo ispred vas ima viši klirens.
- FCA sistem je dizajniran da detektuje i nadgleda vozila ispred na putu preko prepoznavanja kamere. Sistem nije osmišljen da detektuje bicikle, motocikle ili manje objekte na točkovima kao što su kolica za kupovinu, torbe na točkicama ili kolica za bebe.

- Nikad ne pokušavajte da testirate rad FCA sistema. Ako to uradite možete uzrokovati teške telesne povrede ili smrt.
- Ako su prednji branik, prednje staklo, radar ili kamera zamenjeni ili popravljani preporučujemo da vozilo pregleda ovlašćeni HYUNDAI distributer.

### Informacije

U nekim slučajevima FCA sistem će možda biti isključen kada je pod elektromagnetnim uticajem.

## SISTEM POMOĆI U IZBEGAVANJU FRONTALNOG SUDARA (FCA) - FUZIONI SENZOR (OPCIONO)

Sistem pomoći u izbegavanju frontalnog sudara (FCA) je dizajniran da pomogne da se detektuje i nadgleda vozilo ispred ili da detektuje pešaka na putu preko radarskih signala i prepoznavanja kamere kako bi upozorio vozača na neminovan sudar i ako je potrebno primenio kočenje u hitnim slučajevima.

### Podešavanje i aktivacija sistema

#### **Podešavanja sistema**

- Sistem Pomoći u izbegavanju frontalnog sudara je omogućen kad god se vozilo upali. Da biste ugasili sistem uđite u 'User settings → Driver assistance' i poništite izbor 'FCA (Forward Collision Avoidance Assist)' na LCD displeju.



Lampica upozorenja svetli na instrument tabli kad otkazete FCA sistem. Vozač može da

nadgleda FCA ON/OFF status na LCD displeju. Takođe, lampica upozorenja svetli kad je ESC (Elektronska kontrola stabilnosti) isključen. Ako lampica upozorenja nastavi da svetli kad je FCA aktiviran, preporučujemo da sistem proveri ovlašćeni HYUNDAI diler.

- Vozač može da izabere inicijalno vreme aktivacije upozorenja na LCD displeju.

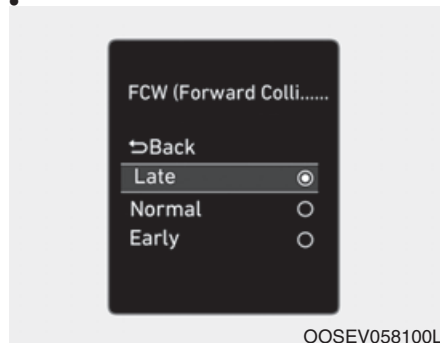

Idite u 'User settings → Driver assistance → FCW (Forward Collision Warning) → Late/Normal/Early'.

Opcije za inicijalno pojavljivanje Upozorenja na frontalni sudar mogu biti sledeće:

- Late:

Kad je ova opcija izabrana, inicijalno upozorenje na Frontalni sudar se aktivira kasnije nego normalno. Ovo upozorenje smanjuje razdaljinu do vozila ili pešaka ispred pre nego što se inicijalno upozorenje pojavi. Iako je 'Late' izabrano, ako se vozilo ispred iznenada zaustavi aktivacija inicijalnog upozorenja možda neće izgledati kasno. Izaberite 'Late' u slabom saobraćaju ili kada sporo vozite.

- Normal:

Kad je ova opcija izabrana, inicijalno upozorenje na Frontalni sudar se aktivira normalno. Ovo podešavanje dozvoljava nominalnu razdaljinu od vozila ili pešaka ispred pre nego što se inicijalno upozorenje pojavi.

- Early:

Kad je ova opcija izabrana, inicijalno upozorenje na Frontalni sudar se aktivira ranije nego normalno. Ovo podešavanje povećava maksimalno razdaljinu do vozila ili pešaka ispred pre nego što se inicijalno upozorenje pojavi.

Iako je 'Early' ako se vozilo ispred iznenada zaustavi aktivacija inicijalnog upozorenja možda neće izgledati brzo.

Ako osetite da se upozorenje aktivira suviše rano, podesite Upozorenje na frontalni sudar u "Normal".

### **Preduslovi za aktivaciju**

FCA postaje spremna za aktivaciju kad je FCA izabrana na LCD displeju i kad su sledeći preduslovi ispunjeni.

- ESC (Elektronska kontrola stabilnosti) je uključena.
- Brzina vozila je iznad 10 km/h (6 mph). (FCA je samo aktivan u određenom rasponu brzina) .
- Sistem detektuje pešaka ili vozilo ispred, koje može da se sudari sa vašim vozilom. (FCA se možda neće aktivirati ili će se oglasiti samo zvučno upozorenje u skladu sa situacijom u vožnji ili sa stanjem vozila) .

### **⚠ UPOZORENJE**

- **Uvek u potpunosti zaustavite vozilo na bezbednoj lokaciji pre upravljanja prekidačima na volanu za aktivaciju/deaktivaciju FCA sistema.**
- **FCA se automatski aktivira postavljanjem dugmeta POWER u ON položaj. Vozač može deaktivirati FCA otkazivanjem podešavanja sistema na LCD ekranu.**
- **FCA se automatski deaktivira nakon otkazivanja ESC (Elektronske kontrole stabilnosti). Kada je ESC otkazan FCA se ne može aktivirati na LCD ekranu. FCA lampica upozorenja će svetleti, što je normalno.**

### **FCA poruka upozorenja i kontrola sistema**

FCA proizvodi poruke upozorenja i alarm upozorenja u skladu sa visinom rizika od frontalnog sudara, kao što su naglo kočenje vozila ispred, nedovoljan kočioni put ili detekcija vozila ispred. Takođe, sistem kontroliše kočnice u skladu sa nivooma rizika od sudara.

Vozač može da izabere inicijalno vreme aktivacije upozorenja na LCD displeju. Opcije za inicijalno pojavljivanje Upozorenja na frontalni sudar mogu biti Late, Normal ili Early .

### **Upozorenje na sudar (Prvo upozorenje)**



Ova poruka upozorenja se pojavljuje na LCD ekranu sa zvučnim signalom. Pored toga, desiće se neke intervencije sistema vozila, da bi pomogli u usporavanju vozila.

- Brzina vašeg vozila se može umereno smanjivati.
- FCA sistem ograničeno kontroliše kočnice za preventivno ublažavanje posledica u sudaru.

### **Kočenje u hitnim slučajevima (Drugo upozorenje)**



Ova poruka upozorenja se pojavljuje na LCD ekranu sa zvučnim signalom. Pored toga, desiće se neke intervencije sistema vozila, da bi pomogli u usporavanju vozila.

- FCA sistem ograničeno kontroliše kočnice za preventivno ublažavanje posledica u sudaru. Kočiona kontrola je maksimalna tik pre sudara.

### **Rad kočnica**

- U hitnom slučaju, kočioni sistem ulazi u stanje pripravnosti za brzu reakciju.

- FCA pruža dodatnu snagu kočenja za optimalne performanse kočenja, kada vozač pritisne papučicu kočnice.

- Kontrola kočenja se automatski isključuje, kada vozač naglo pritisne papučicu gasa, ili kada vozač naglo okrene volan.
- FCA kontrola kočnica se automatski otkazuje, kada nestanu faktori rizika.



### ⚠ UPOZORENJE

Kontrola kočenja ne može u potpunosti zaustaviti vozilo, niti izbeći sve sudare. Vozač treba da bude odgovoran za sigurnu vožnju i upravljanje vozilom.

### ⚠ UPOZORENJE

FCA logički sistem radi u okvirima određenih parametara, kao što su udaljenost od vozila ili pešaka ispred, brzina vozila ispred i vaša brzina. Određeni uslovi kao što su loše vreme i uslovi na putu mogu da utiču na rad FCA sistema.

### ⚠ UPOZORENJE

Nikad namerno ne vozite opasno da biste aktivirali sistem.

### FCA senzor

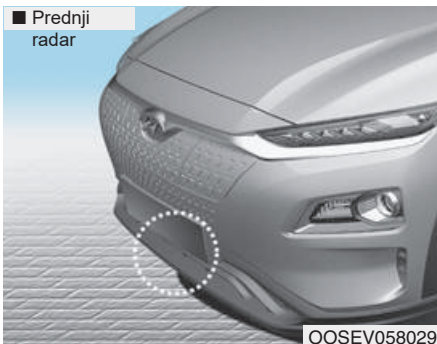

U cilju da FCA sistem radi ispravno, uvek se uverite da su poklopac senzora ili senzor čisti i da nema prljavštine, snega ili naslaga.

Prljavština, sneg ili strani objekti na objektivu mogu negativno da utiču na opažajne performanse senzora.

## Informacije

Preporučujemo da sistem proveriti ovlašćeni HYUNDAI distributer kad je:

- Vetrobransko staklo zamenjeno.
- Radarski senzor ili poklopac oštećen ili zamenjen.

## Poruka upozorenja i lampica upozorenja



**FCA onemogućen (Pomoć u izbegavanju frontalnog sudara).**

### Radarski blokiran

Kada je poklopac senzora blokiran prljavštinom, snegom ili naslagama, rad FCA sistema će se privremeno zaustaviti. Ako se ovo desi, poruka upozorenja će se pojaviti na LCD ekranu.

Uklonite prljavštinu, sneg ili naslage i očistite poklopac radarskog senzora pre upotrebe FCA sistema. Sistem će raditi normalno tek kada se prljavština, sneg ili naslage uklone.

FCA neće ispravno raditi na području (na pr. prazan prostor) gde nikakve materije nisu detektovane nakon paljenja motora.



### ⚠ UPOZORENJE

**FCA sistem se možda neće aktivirati, zavisno od uslova na putu, vremenskih neprilika, uslova vožnje ili saobraćajnih uslova.**

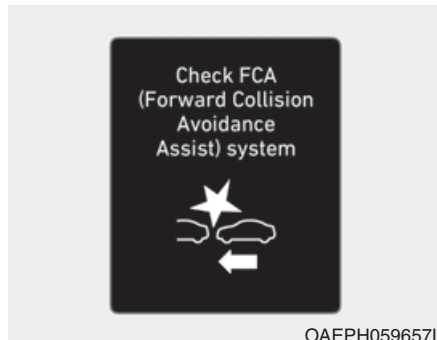
## Kvar sistema



### Proverite FCA (Pomoć u izbegavanju frontalnog sudara) sistem

- Kad FCA ne radi pravilno, FCA lampica upozorenja  će svetleti i poruka upozorenja će se pojaviti na nekoliko sekundi. Nakon povlačenja poruke, glavna lampica upozorenja  će svetleti. U tom slučaju preporučujemo da vozilo pregleda ovlašćeni HYUNDAI distributer.
- FCA poruka upozorenja se može pojaviti zajedno sa osvetljenom lampicom upozorenja ESC (Elektronska stabilnost vozila) i FCA se automatski deaktivira.

### ⚠ UPOZORENJE

- FCA je samo dopunski sistem namenjan da olakša vozaču. Vozač je isključivo odgovoran za kontrolisanje upravljanja vozilom. Nemojte se samo oslanjati na FCA sistem. Umesto toga, održavajte bezbednu kočionu udaljenost i ako je neophodno pritisnite papučicu kočnice da biste smanjili brzinu ili zaustavili vozilo.
- U određenim slučajevima i pod određenim okolnostima FCA sistem se može slučajno aktivirati. Ova inicijalna poruka upozorenja se pojavljuje na LCD displeju zajedno sa zvučnim signalom. Takođe, u određenim slučajevima sistem prednjeg radarskog senzora ili kamere za prepoznavanje neće detektovati vozilo ili pešaka ispred. FCA sistem se neće aktivirati i neće se prikazati poruka upozorenja.

- Čak i ako postoji problem sa funkcijom kontrole kočenja FCA sistema, osnovne performanse kočenja vozila će raditi normalno. Ipak, funkcija kontrole kočenja za izbegavanje sudara neće se aktivirati.
- Ako se vozilo ispred vas iznenada zaustavi, imaćete manju kontrolu kočionog sistema. Zbog toga, uvek održavajte bezbednu razdaljinu između vašeg i vozila ispred vas.
- FCA sistem se može aktivirati tokom kočenja i vozilo se može iznenada zaustaviti razbacujući rasute predmete u pravcu putnika. Uvek držite rasute predmete na sigurnom mestu.
- FCA sistem se možda neće aktivirati ako vozač pritisne papučicu kočnice da bi izbegao sudar.
- Kontrola kočenja će možda biti nedovoljna uzrokujući mogući sudar ako se vozilo ispred vas iznenada zaustavi. Uvek obratite izuzetnu pažnju.

- Putnici se mogu povrediti ako vozilo naglo zaustavi FCA sistem . Obratite izuzetnu pažnju.
- FCA sistem funkcioniše samo kad otkrije vozila, pešaka ili biciklistu ispred vozila.

## UPOZORENJE

- FCA sistem radi samo da detektuje vozila ispred vašeg.
  - FCA sistem ne radi dok se vozilo kreće u rikverc.
  - FCA sistem nije osmišljen da detektuje druge stvari na putu, kao što su životinje.
  - FCA sistem ne detektuje vozila u suprotnoj traci.
  - FCA sistem ne detektuje unakrsno kretanje vozila koja vam dolaze u susret.
  - FCA sistem ne može da detektuje vozila koja su zaustavljena vertikalno u odnosu na vaše vozilo ( na raskrsnici ili u slepoj ulici ).
- U ovim slučajevima morate da održavate bezbednu kočionu razdaljinu i ako je neophodno da pritisnete papučicu kočnice da biste smanjili brzinu kako bi održali bezbednu razdaljinu.

## Ograničenja sistema

Sistem pomoći u izbegavanju frontalnog sudara (FCA) je osmišljen da nadgleda vozila ispred ili pešake na putu pomoću prepoznavanje radarskih signala i prednje kamere i upozori vozača na izvestan sudar i ako je neophodno da primeni kočenje u hitnim slučajevima.

U određenim situacijama prednji radarski senzor ili prednja kamera neće biti u mogućnosti da detektuje vozilo ili pešaka ispred. U ovim slučajevima FCA sistem neće raditi ispravno. Vozač mora da obrati izuzetnu pažnju na sledeće situacije u kojima je rad FCA sistema ograničen.

### Detektovanje vozila

Senzor može biti ograničen kad:

- Radarski senzor ili prednja kamera su blokirani stranim predmetom ili naslagama.
  - Objektiv kamere je kontaminiran zbog zatamnjenja ili stavljanja obojenog premaza ili filma na vetrobransko staklo, oštećenja stakla ili stranog predmeta na staklu (stiker, bubu, itd.).
  - Loši vremenski uslovi kao što su jaka kiša ili sneg koji smanjuju vidno polje radarskog senzora ili kamere.
  - Postoji mešanje elektromagnetnih talasa
  - Postoji jaka nepravilna refleksija iz prednjeg radarskog senzora.
  - Prepoznavanje prednjeg senzora radara/ prednje kamere je ograničeno.
  - Kamera ne prepoznaje celo vozilo ispred.
  - Kamera je oštećena.  
Spoljno osvetljenje je slabo, kao kad prednja svetla nisu uključena noću ili vozilo prolazi kroz tunel.
- Senka je na putu od bandera, drveća, itd.
  - Vozilo prolazi kroz naplatnu rampu.
  - Zadnji deo vozila ispred se ne vidi normalno. (Vozilo se kreće u drugom pravcu ili se vozilo prevrnulo).
  - Vozilo ispred je suviše malo da bi bilo detektovano. (na primer motocikl ili bicikl, itd.)
  - Vozilo ispred vas je preveliko ili je prikolica suviše velika da bi je sistem prepoznavanja kamere detektovao (na pr. prikolica traktora, itd.).
  - Vidno polje kamera nije dobro osvetljeno (ili je suviše mračno ili je prevelika refleksija ili postoji suviše jako pozadinsko svetlo koje blokira vidno polje.)
  - Vozilo ispred vas nema pravilno uključena zadnja svetla ili svetla neuobičajno raspoređena.
  - Spoljno osvetljenje se iznenada menja, na primer kada ulazite ili izlazite iz tunela.

- Kada ulično svetlo ili svetlo vozila koje vam dolazi u susret se reflektuju na mokroj površini puta, kao što je osvetljena bara na putu.
- Vidno polje ispred je narušeno sijajnjem sunca.
- Vetrobransko staklo je zamagljeno; jasan pogled na put je narušen.
- Vozilo ispred vas se kreće nepravilno.
- Vozilo je na neasfaltiranoj ili neravnoj gruboj površini, kao što su putevi sa iznenadnom promenom stepena nagiba.
- Vozilo se kreće u blizini područja na kojima su metalni materijali, kao što su zone rekonstrukcije puta, pruge, itd.
- Vozilo se kreće unutar zgrade, kao što su podrumski parkinzi.
- Loši uslovi na putu koji izazivaju prekomerne vibracije vozila tokom vožnje.
- Prepoznavanje senzora se naglo menja kada prolazi preko ležećeg policajca.
- Vozilo ispred se kreće vertikalno u odnosu na pravac kretanja.
- Vozilo ispred se vertikalno zaustavilo.
- Vozilo ispred ide prema vašem vozilu ili u rikverc.
- Vi ste na kružnom toku i vozilo ispred vas kruži.

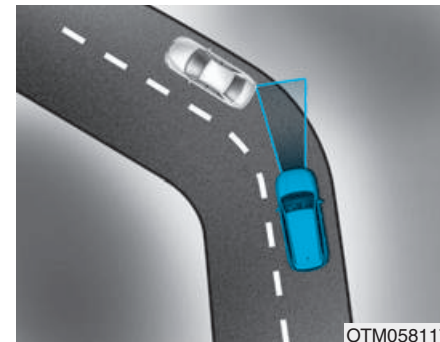

#### -Vožnja u krivini

Performanse Sistema pomoći u izbegavanju frontalnog sudara se mogu smanjiti dok vozite uzbrdo ili nizbrdo na nagibu. Prednja kamera ili radarski senzor možda neće detektovati vozilo ili pešaka ispred na krivudavom putu.

To može rezultirati neoglašavanjem alarma ili neaktivaciju kočnica kada je to potrebno.

Uvek obratite pažnju na put i uslove vožnje i ako je potrebno pritisnite papučicu kočnice da smanjite brzinu vožnje kako biste održali bezbednu kočionu razdaljinu.



Pomoć u izbegavanju frontalnog sudara može prepoznati vozilo ili pešaka u susednoj traci ili van trake na krivudavom putu.

Ako se ovo desi sistem će možda nepotrebno alarmirati vozača i primeniti kočnice.

Uvek obratite pažnju na put i uslove vožnje dok vozite.

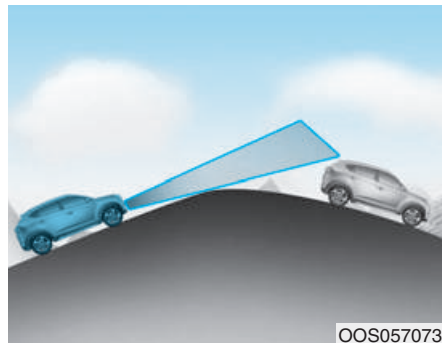

- Vožnja na nagibu

Performanse Sistema pomoći u izbegavanju frontalnog sudara se mogu smanjiti dok vozite uzbrdo ili nizbrdo na nagibu. Prednja kamera i prednji radarski senzor možda neće detektovati vozilo ili pešaka ispred. To može nepotrebno da aktivira poruku upozorenja i alarm upozorenja, ili da se pojavi upozorenje i ne aktiviraju kočnice kad je potrebno.

Kada sistem iznenada prepozna vozilo ili pešaka ili biciklistu ispred vas dok prelazite uspon možete iskusiti oštro kočenje.

Uvek gledajte ispred sebe dok vozite uzbrdo ili nizbrdo na usponu ili ako je potrebno pritisnite papučicu kočnice kako biste smanjili brzinu i održali potrebnu razdaljinu.

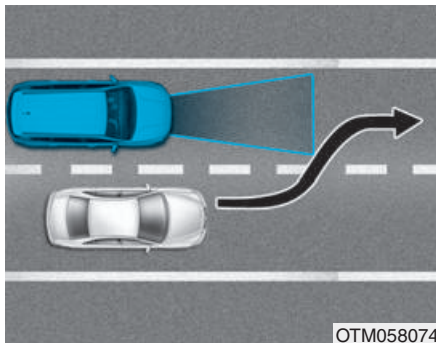

#### - Promena traka

Kada vozilo ispred vas menja trake, Sistem pomoći u izbegavanju frontalnog sudara neće odmah detektovati vozilo, naročito ako vozilo naglo menja trake. U tom slučaju morate održavati bezbednu kočionu udaljenost i ako je neophodno pritisnuti papučicu kočnice kako biste smanjili brzinu u cilju održavanja bezbedne razdaljine.

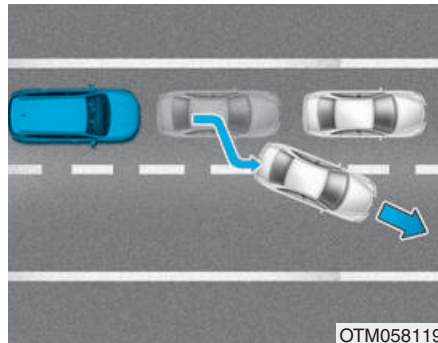

Kada vozite u kreni-stani uslovima i zaustavljeno vozilo ispred vas napusti traku, FCA sistem neće odmah detektovati novo vozilo koje je sada ispred vas. U ovom slučaju morate održavati bezbednu kočionu udaljenost i ako je neophodno pritisnuti papučicu kočnice kako biste smanjili brzinu u cilju održavanja bezbedne razdaljine.

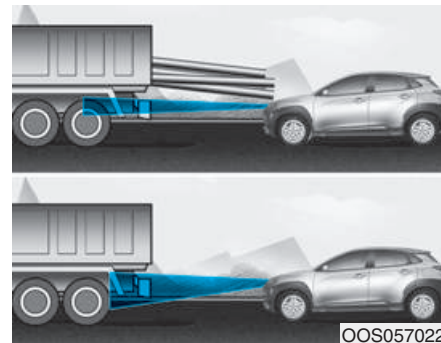

- Detektovanje vozila ispred vas Ako je vozilo ispred kamion čiji se deo proteže pozadi iza kabine ili kada vozilo ispred vas ima višu klirens, potrebna je dodatna posebna pažnja. FCA sistem neće moći da detektuje prikolicu kamiona koja se produžava iza vozila. U ovim slučajevima morate održavati bezbednu kočionu udaljenost od zadnjih objekata i ako je potrebno pritisnuti papučicu kočnice kako biste smanjili brzinu i održali potrebnu razdaljinu.



### **Detektovanje pešaka**

Senzor će možda raditi ograničeno kad:

- Pešaci nisu u potpunosti otkriveni sistemom prepoznavanja prednje kamere, na primer kada se naginju ili kada ne hodaju sasvim uspravno.
- Pešak se kreće veoma brzo ili se iznenada pojavio u području detekcije kamere.
- Pešak nosi odeću koja se lako stapa sa okolinom otežavajući detekciju sistemu prepoznavanja prednje kamere.
- Spoljno osvetljenje je suviše sjajno (na pr. kada vozite po jakom suncu) ili kada je suviše mračno ( na pr. kada vozite mračnim ruralnim putevima noću).
- Teško je detektovati pešaka i razlikovati od drugih objekata u okolini, na pr. kada je grupica pešaka ili biciklista ili velika grupa.
- Tu je predmet slične građe kao čovek.
- Pešak je nizak.
- Pešak se otežano kreće.
- Prepoznavanje senzora je ograničeno.
- Prednji senzor radara ili prednja kamera su blokirani stranim materijama ili naslagama.
- Objektiv kamere je kontaminiran zbog zatamnivanja ili stavljanja obojenog premaza ili filma na vetrobransko staklo, oštećenja stakla ili stranog predmeta na staklu (stiker, buba, itd.).
- Spoljno osvetljenje je slabo, kao kad prednja svetla nisu uključena noću ili vozilo prolazi kroz tunel.
- Loši vremenski uslovi kao što su jaka kiša ili sneg koji smanjuju vidno polje senzora radara ili kamere.
- Kada se ulično svetlo ili svetlo vozila koje vam dolazi u susret reflektuju na mokroj površini puta, kao što su barice na putu.
- Vidno polje ispred je smanjeno od sunčevog sjaja.
- Vetrobransko staklo je zamagljeno; jasan pogled na put je narušen.
- Loši uslovi na putu koji uzrokuju jake vibracije vozila dok se kreće.
- Prepoznavanje senzora se iznenada menja kada prelazite preko ležećeg policajca.
- Na kružnom toku ste

## UPOZORENJE

- Ne koristite Sistem pomoći u izbegavanju frontalnog sudara (FCA) kada vučete vozilo. Primena FCA sistema dok vučete može negativno uticati na bezbednost vašeg vozila ili vozila koje vučete.
- Obratite izuzetnu pažnju kada vozilo ispred vas ima teret koji se proteže nazad van kabine ili kada vozilo ispred vas ima viši klirens.
- FCA sistem je dizajniran da detektuje i nadgleda vozila ispred ili da detektuje pešake (opciono) na putu preko prepoznavanja radarskih signala ili prednje kamere. Sistem nije osmišljen da detektuje bicikle, motocikle ili manje objekte na točkovima kao što su kolica za kupovinu, torbe na točkićima ili kolica za bebe.

- Nikad ne pokušavajte da testirate rad FCA sistema. Ako to uradite možete uzrokovati teške telesne povrede ili smrt.
- Ako su prednji branik, prednje staklo, radar ili kamera zamenjeni ili popravljani preporučujemo da vozilo pregleda ovlašćeni HYUNDAI distributer.

### Informacije

U nekim slučajevima FCA sistem će možda biti isključen kada je pod elektromagnetnim uticajem.

## UPOZORENJE NA SUDAR U MRTVOM UGLU (BCW)/UPOZORENJE NA SUDAR PRI UNAKRSNOM KRETANJU U RIKVERC (RCCW) (OPCIONO)

Sistem upozorenja na sudar u mrtvom uglu /Upozorenja na sudar pri unakrsnom kretanju u rikverc koristi radarske senzore u zadnjem braniku za nadgledanje i da upozori vozača na vozilo koje prilazi području vozačevog mrtvog ugla. Sistem nadgleda područje iza vozila i pruža informacije vozaču zvučnim upozorenjem i indikatorom na spoljnim retrovizorima.

(1) Upozorenje na sudar u mrtvom uglu:

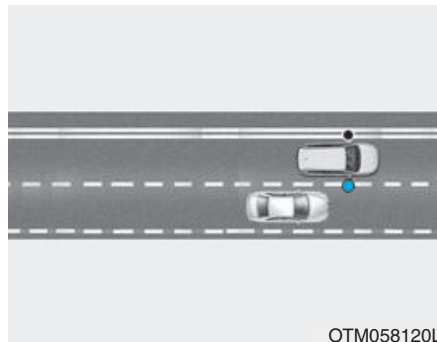

### Područje mrtvog ugla

Raspon detekcije mrtvog ugla varira u odnosu na Ego brzinu vozila.

Zapamtite da ako vozite znatno većom brzinom od brzine vozila oko vas, upozorenja neće biti.

Ako vozač aktivira signal skretanja kada sistem detektuje da vam se vozilo približava, sistem će oglasiti zvučno upozorenje.

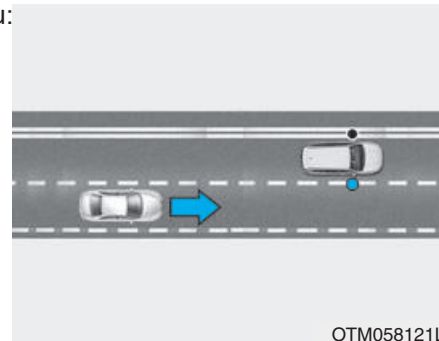

### Približavanje velikom brzinom

BCW će vas upozoriti na približavanje vozila velikom brzinom u susednoj traci. Ako vozač uključi signal za skretanje kada sistem detektuje vozilo koje vam približava, sistem će se oglasiti zvučnim alarmom. Razdaljina od vozila koje vam se približava može se različito videti u zavisnosti od relativne brzine.

(2) Upozorenje na sudar pri unakrsnom kretanju u rikverc

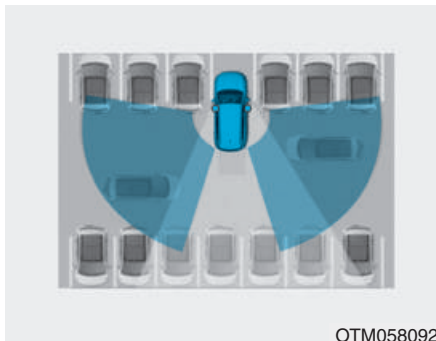

Funkcija Upozorenja na sudar pri unakrsnom kretanju u rikverc nadgleda vozila koja vam unakrsno prilaze sa leve i desne strane dok vozite u rikverc. Funkcija će raditi kada se vozilo kreće u rikverc brzinom manjom od oko 10 km/h (7 mph). Ako se detektuje vozilo koje vam unakrsno prilazi oglašiće se zvuk upozorenja.

Razdaljina od vozila koje vam se približava može se različito videti u zavisnosti od relativne brzine.

## Upozorenje na sudara u mrtvom uglu

### Radni uslovi

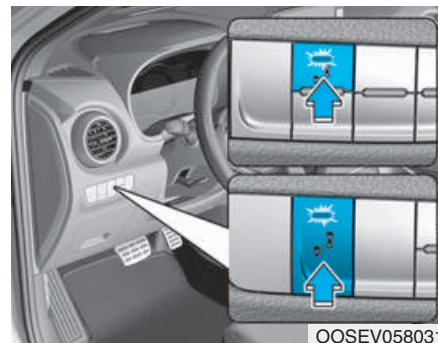

Za rad:

Pritisnite dugme za Bezbednost u mrtvom uglu sa dugmetom POWER u ON položaju.

Indikator dugmeta za Bezbednost u mrtvom uglu će svetleti. Kad brzina vozila bude veća od 30 km/h (20 mph), sistem će se aktivirati.

Za otkazivanje:

Pritisnite dugme za Bezbednost u mrtvom uglu ponovo.

Kad se sistem ne koristi, isključite sistem isključivanjem prekidača.

### **i** Informacije

- Ako se vozilo isključi i onda upali ponovo, BCW sistem se vraća u prethodni status.
- Kad je sistem upaljen, lampica upozorenja će svetleti na 3 sekunde na spoljnom retrovizoru.

Funkcija će se aktivirati kad:

1. Sistem je upaljen.
2. Brzina vozila je iznad otprilike 30 km/h (20 mph).
3. Vozilo koje vam prilazi je detektovano u području mrtvog ugla.

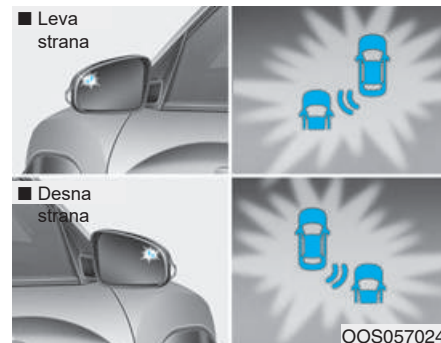

### Upozorenje prvog stepena

Ako je detektovano vozilo na granici sistema, žuta lampica upozorenja će svetleti na spoljnim retrovizorima.

Čim detektovano vozilo ne bude više u okviru područja mrtvog ugla, upozorenje će se isključiti u skladu sa uslovima vožnje.



[A] : Zvuk upozorenja

## Upozorenje drugog stepena

Signal zvučnog upozorenja, koje alarmira vozača, će se uključiti kada:

1. Radarski sistem detektuje vozilo u području mrtvog ugla (lampica upozorenja će svetleti na spoljnom retrovizoru i/ili head up displej (opciono) (tj. u upozorenju prvog stepena)) I
2. Aktiviran je signal skretanja (ista strana na kojoj je vozilo detektovano).

Kad se ovo upozorenje aktivira, lampica upozorenja na spoljnom retrovizoru i/ili head up displeju (opciono) će takođe treptati.

Ako isključite indikator signala skretanja, upozorenje drugog stepena (zvučno upozorenje i treptanje lampice upozorenja na spoljnom retrovizoru) će biti deaktivirano.

Ako detektovano vozilo nije više u području mrtvog ugla, upozorenje će se isključiti u skladu sa uslovima vožnje.

- Zvuk upozorenja se može deaktivirati.  
- Za deaktivaciju zvučnog upozorenja:

Idite u 'User settings → Driver assistance' i poništite izbor 'BCW sound (Blind-Spot Collision Warning)' na LCD displeju.

- Za aktivaciju zvučnog upozorenja: Idite u 'User settings → Driver assistance' i izaberite 'BCW sound (Blind-Spot Collision Warning)' na LCD displeju.

## **i** Informacije

**Funkcija zvučnog upozorenja pomaže da se vozač upozori. Deaktivirajte ovu funkciju samo onda kad je neophodno.**

**Pogledajte "User Settings mod" u poglavlju 3 za više detalja.**

## Upozorenje na sudar pri unakrsnom kretanju u rikverc (RCCW) (opciono)

Funkcija Upozorenja na sudar pri unakrsnom kretanju u rikverc nadgleda vozila koja vam unakrsno prilaze sa leve i desne strane dok vozite u rikverc.

### Radni uslovi

Za rad:

Idite u 'User settings → Driver assistance' i izaberite 'RCCW (Rear Cross-Traffic Collision Warning)' na LCD displeju.

Sistem će se upaliti i biti pripravan za aktivaciju. Ako deaktivirate ovu funkciju na instrument tabli, sistem će se zaustaviti.

Pogledajte "User Settings mod" u poglavlju 3 za više detalja.

- Ako se vozilo ugasi i upali ponovo, RCCW sistem će se vratiti u status pre gašenja vozila. Ugasite sistem RCCW kad ga ne koristite.
- Sistem će se aktivirati kad je brzina vozila ispod 10 km/h (7 mph) i sa menjačem prebačenim u R (Rikverc).
- Detekcioni raspon Upozorenja na sudar pri unakrsnom kretanju u rikverc je oko 0.5 m ~ 20 m (1 ft ~ 65 ft) u pravcu obe bočne strane vozila. Vozilo koje vam prilazi biće detektovano ako je brzina vozila u rasponu od 8 km/h ~ 36 km/h (5 ~ 22.5 mph). Zapamtite da detekcioni raspon može varirati pod određenim uslovima. Kao i uvek, budite oprezni i obratite posebnu pažnju na okruženje kad vozite u rikverc.

### Tipovi upozorenja



Ako senzori vozila detektuju vozilo koje prilazi vašem, ogласиće se zvučno upozorenje, lampica upozorenja na spoljnom retrovizoru će treptati i poruka će se pojaviti na LCD displeju.

## **i** Information

- Zvučno upozorenje će se ugasiiti kad:
  - Detektovano vozilo se pomeri van opažajnog područja ili
  - kad je voziloodmah iza vašeg vozila ili
  - kad vozilo ne prilazi vašem vozilu ili
  - kad drugo vozilo usporava.
- Sistem možda neće raditi ispravno zbog drugih faktora ili okolnosti. Uvek obratite pažnju na okruženje.
- Ako je opažajno područje u blizini zadnjeg branika blokirano bilo zidom ili preprekom ili parkiranim vozilom, opažajno područje sistema može biti smanjeno.

## **⚠ UPOZORENJE**

- Kad je sistem Upozorenja na sudar u mrtvom uglu aktiviran, lampica upozorenja na spoljnom retrovizoru će svetleti kad god sistem detektuje vozilo sa zadnje strane.  
Da biste izbegli nezgode, ne fokusirajte se samo na lampicu upozorenja i ne zanemaruje obraćanje pažnje na okruženje.
- Vozite bezbedno čak i ako je vozilo opremljeno sistemom Upozorenja na sudar u mrtvom uglu i sistemom Upozorenja na sudar pri unakrsnom kretanju u rikverc. Nemojte se samo oslanjati na sistem već proverite okruženje pre promene trake ili pre vožnje u rikverc.  
Sistem možda neće upozoriti vozača u nekim situacijama, zato uvek proveravajte okruženje dok vozite.

- Sistem Upozorenja na sudar u mrtvom uglu i sistem Upozorenja na sudar pri unakrsnom kretanju u rikverc nisu zamena za ispravnu i bezbednu vožnju. Uvek vozite bezbedno i oprezno kad menjate trake ili vozite u rikverc. Sistem Upozorenja na sudar u mrtvom uglu i sistem Upozorenja na sudar pri unakrsnom kretanju u rikverc možda neće detektovati sve predmete pored vozila.



## PAŽNJA

- Sistem možda neće raditi ispravno, kada je zadnji branik oštećen, ili ako je zadnji branik zamenjen ili popravljan.
- Raspon opažanja senzora se donekle razlikuje, što zavisi od širine puta. Kada je put uzak, sistem će možda detektovati druga vozila u susednoj traci Ili kad je put širok sistem možda neće detektovati vozila u susednoj traci.
- Sistem će se možda isključiti usled delovanja jakih elektromagnetnih talasa.

## Senzor detekcije



Senzori se nalaze u zadnjem braniku.

Uvek održavajte zadnji branik čistim za ispravan rad sistema.

## Poruka upozorenja



**BCW (Upozorenje na sudar u mrtvom uglu) sistem onemogućen. Radar blokirano**

- Ova poruka upozorenja se može pojaviti kad:
- Jedan ili oba senzora na zadnjem braniku su blokirana prljavštinom, snegom ili stranim objektima.
- Vozite u ruralnim sredinama u kojima senzor ne detektuje drugo vozilo duže vreme.
- Po surovim vremenskim uslovima kao što su jaka kiša ili veliki sneg.

Ako se bilo koji od ovih uslova dogodi, svetlo na BCW dugmetu i sistem će se automatski ugasi.

Kada je BCW otkazan poruka upozorenja će se pojaviti na instrument tabli, proverite i uverite se da zadnji branik nije zaprljan prljavštinom ili snegom u delu gde se senzori nalaze. Uklonite prljavštinu, sneg i strane objekte koji mogu Nakon uklanjanja prljavštine ili naslaga BCW sistem bi trebao nakon 10 minuta vožnje da počne normalno da radi.

Ako sistem i dalje ne radi normalno neka vaše vozilo proveri ovlašćeni HYUNDAI distributer.

### **i** Informacije

Isključite BCW i RCCW sistem (opciono) kad je prikolica instalirana.

- Pritisnite dugme za Bezbednost u mrtvom uglu (indikator na dugmetu će se ugasi).

- Deaktivirajte RCCW sistem poništavanjem izbora 'User settings → Driver assistance → RCCW (Rear Cross-Traffic Collision Warning)'



### Proverite BCW (Upozorenje na sudar u mrtvom uglu) sistem

Ako postoji problem sa sistemom BCW, poruka upozorenja će se pojaviti i svetlo na dugmetu će se isključiti. Sistem će se automatski isključiti. Preporučujemo da vaše vozilo pregleda ovlašćeni HYUNDAI distributer.

## Ograničenja sistema

Vozač mora biti oprezan u dole navedenim situacijama, jer sistem možda neće detektovati druga vozila ili predmete u određenim uslovima.

- Kada su instalirani prikolica ili trejler.
- Vozilo se kreće po jakom nevremenu, kao što su jaka kiša ili sneg.
- Senzor je zaprljan kišom, snegom, blatom, itd.
- Zadnji branik na kom se senzor nalazi je prekriven drugim predmetima, kao što su nalepnice za branik, štitnikom za branik, nosač za bicikl, itd.
- Zadnji branik je oštećen ili je senzor van originalnog fabričkog položaja. Visina vozila je smanjena ili povećana, usled teških opterećenja gepeka, nenormalnog pritiska u gumama, itd.
- Kada je temperatura oko zadnjeg branika visoka ili niska.

- Kada su senzori blokirani drugim vozilima, zidovima ili parking stubićima.
  - Vozilo vozi krivudavim putem.
  - Površina puta (ili periferno tlo) sadrže veliku količinu metalnih komponenti (na pri. zbog konstrukcije podzemne železnice).
  - Postoji fiksiran predmet u blizini vozila, poput bankine, čoveka, životinje, itd.
  - Kada vozite niz ili uz strm uspon gde su visine traka različite.
  - Kad vozite uskom ulicom u kojoj ima puno drveća i žbunja.
  - Kada vozite po mokrim kolovozima.
  - Kad vozite na širokim predilima, sa nekoliko vozila ili struktura okolo, kao što su pustinja, ruralna područja, itd.
  - Veliko vozilo poput autobusa ili kamiona je pored vas.
  - Kada vam je drugo vozilo veoma blizu.
  - Kada se druga vozila približavaju vašem suviše blizu.
  - Kad se detektovano vozilo kreće u rikverc kao i vaše vozilo.
  - Dok menjate trake.
  - Ako je vozilo krenulo istovremeno kao vozilo pored vas i kada ubrzava.
  - Drugo vozilo vas pretiče veoma velikom brzinom.
  - Kada se vozilo u susednoj traci pomeri dve trake dalje od vas ILL kada se vozilo koje je bilo dve trake od vas pomera prema vama u susednu traku.
  - Vozilo skreće levo ili desno na raskrsnici.
  - U blizini su motocikl ili bicikl.
  - Ravna prikolica je u blizini.
  - Ako postoje mali predmeti u području detekcije, kao što su kolica za kupovinu ili pešak.
  - Ako je pored vas nisko vozilo, kao što je sportski auto.
- BCW indikator na spoljnom retrovizoru možda neće svetleti ispravno kad:**
- Kućište spoljnog retrovizora je oštećeno.
  - Retrovizor je prekriven prljavštinom, snegom ili naslagama.
  - Staklo je prekriveno prljavštinom, snegom ili naslagama.
  - Staklo je obojeno.







## POMOĆ U PRAĆENJU TRAKE (LFA) (OPCIONO)



Sistem pomoći u praćenju trake (LFA) pomaže u detekciji linija trake i/ili vozila na putu i pomaže vozaču u upravljanju da bi vozilo ostalo u sredini između linija trake.

### ⚠ UPOZORENJE

Sistem pomoći u praćenju trake nije zamena za praksu sigurne vožnje, ali je praktična funkcija. Odgovornost vozača je da uvek bude svestan okruženja i upravljanja vozilom.

### ⚠ UPOZORENJE

Preduzmite sledeće mere kada koristite Sistem pomoći u praćenju trake:

Nemojte naglo upravljati volanom kada je pod uticajem upravljanja sistema.

LFA sprečava vozača da slučajno izađe iz trake pomažući vozaču da upravlja. Međutim, vozač se ne sme isključivo oslanjati na sistem, nego uvek mora da obraća pažnju na volan kako bi ostao u trci.

- Rad sistema LFA se može otkazati ili neće raditi ispravno što zavisi od uslova na putu i u okruženju. Uvek budite oprezni kada vozite.
- Nemojte privremeno rastavljati kamere sistema LFA da biste obojili staklo ili stavili premaz ili neku dodatnu opremu. Ako rastavite kameru i sastavite je ponovo preporučujemo da vozilo pregleda ovlašćeni HYUNDAI distributer i da proveri kalibraciju sistema.
- Kada menjate vetrobransko staklo, kameru sistema LFA ili delove povezane sa volanom preporučujemo da vozilo pregleda ovlašćeni HYUNDAI distributer i da proveri kalibraciju sistema.

- **Sistem detektuje linije trake i kontroliše volan kamerom, tako da ako se linije trake teško detektuju, sistem možda neće raditi ispravno. Molimo vas da pogledate "Ograničenja sistema".**
- **Ne uklanjajte i ne oštećujte povezane delove LFA sistema.**
- **Možda nećete čuti zvučno upozorenje LFA sistema zbog glasne reprodukcije audio sistema.**
- **Ne stavljajte predmete koji reflektuju svetlost na instrument tablu, kao što su ogledala, beli papir, itd. Sistem se može pokvariti ukoliko se reflektuje sunčeva svetlost.**
- **Uvek držite ruke na volanu, dok je aktiviran LFA sistem. Ako i dalje vozite s rukama pomerenim s volana, nakon "Keep hands on steering wheel / Držite ruke na volanu", poruka upozorenja se pojavljuje, sistem prestaje da kontroliše volan.**

**Ipak, ako vozač stavi ruke na volan ponovo, sistem će početi da kontroliše volan.**

- **Sistem ne kontroliše neprestano volan, zato ako je brzina vozila viša kada napuštate traku vozilo neće biti pod kontrolom sistema. Vozač mora uvek da prati ograničenja brzine dok koristi sistem.**
- **Ako zakačite predmete na volan, sistem neće pomagati u upravljanju ili HANDS OFF alarm neće raditi ispravno.**
- **Kada vučete prikolicu, proverite da li ste isključili LFA sistem.**

## Rad LFA

Vozač mora da upali sistem LFA sa upaljenim vozilom i izborom 'User settings → Driver assistance → LFA (Lane Following Assist)' na LCD displeju.

LFA se deaktivira kad vozač poništi izbor podešavanja sistema u User Settings modu na LCD displeju.

Podešavanja LFA sistema će se zadržati kao što je izabrano kad se vozilo ponovo pokrene.



## Radni uslovi

Sistem se aktivira kad je Pomoć u praćenju trake izabrana u User Settings  $m\alpha$  u na LCD displeju i kad su sledeći uslovi ispunjeni:

- Pametan tempomat je aktiviran (usporavanje i ubrzavanje vozila)
- Brzina vozila je manja od 150 km/h (93 mph)

Kad je sistem aktiviran, indikator ( )  $\odot$  na instrument tabli će svetleti. Boja indikatora će se menjati zavisno od stanja LFA sistema.

- Zeleno : Sistem je omogućen.
- Belo : Sistem je u statusu pripravnosti.

## LFA aktivacija

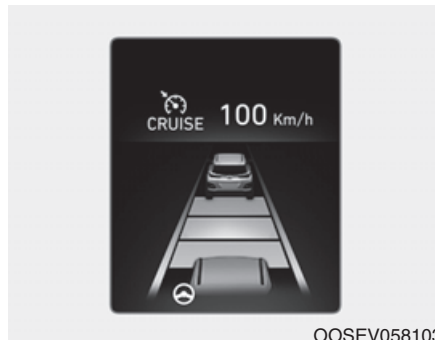

- Nakon aktivacije LFA, ako je vozilo u traci i obe linije trake su detektovane (boja linije se menja iz sive u belu) i vozač ne upravlja naglo volanom, indikator  $\odot$  će se promeniti iz bele u zelenu. Ovo ukazuje da je sistem LFA u OMOGUĆENOM statusu i volan će moći da se kontroliše.
- Indikator se menja iz zelenog u beli kad je kontrola privremeno otkazana.

## Poruka upozorenja

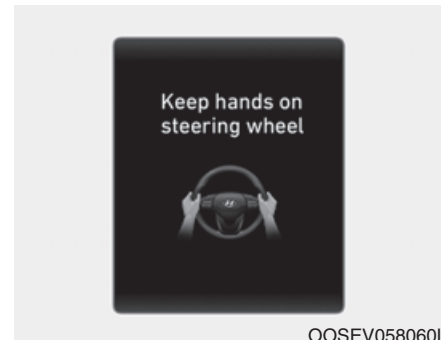

### Držite ruke na volanu

Ako vozač skloni ruke sa volana na nekoliko sekundi dok je LFA sistem aktivan, sistem će upozoriti vozača.

### **i** Informacije

Ako lagano držite volan poruka se takođe može pojaviti, jer sistem LKA možda neće prepoznati da vozač drži ruke na volanu.

## ⚠ UPOZORENJE

Poruka upozorenja u odnosu na uslove na putu se može kasno pojaviti. Zato uvek držite ruke na volanu dok vozite.



Vozačeve ruke nisu detektovane. LFA sistem će biti automatski otkazan

Ako vozač i dalje ne drži rukama volan nakon poruke "Držite ruke na volanu." sistem neće kontrolisati upravljanje i upozoriće vozača samo kad vozač pređe liniju trake.

Ipak, ako vozač ponovo ne stavi ruke na volan ponovo, sistem će biti automatski otkazan.

## ⚠ UPOZORENJE

- Vozač je odgovoran za pažljivo upravljanje.
- Isključite sistem i upravljajte vozilom u dole navedenim situacijama:
  - Po lošem vremenu
  - Loši uslovi na putu
  - Kada vozač treba često da kontroliše volan.

### **i** Informacije

- Čak i kad sistem potpomaže u upravljanju volanom, vozač mora da ga kontroliše.
- Možda će upravljanje volanom biti teže ili lakše kad sistem kontroliše volan, nego kada ga ne kontroliše.

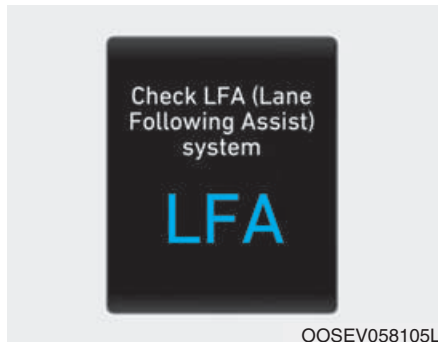

### Proverite LFA (Pomoć u praćenju trake) sistem

Ako postoji problem sa sistemom pojavice se poruka na par sekundi. Ako se problem nastavi svetleće indikator kvara LFA sistema.

### LFA sistem neće biti u OMOGUĆENOM statusu i/ili neće biti pomoći u upravljanju kad:

- Signal skretanja se upali pre promene trake. Ako menjate trake bez upaljenog signala skretanja, Vozilo se ne kreće sredinom trake kad je sistem uključen ili odmah nakon promene trake.
- ESC (Elektronska kontrola stabilnosti) ili VSM (Upravljanje stabilnošću vozila) su aktivirani.
- Vozilo se kreće u oštroj krivini.
- brzina vozila je preko 150 km/h (93 mph).
- Vozilo naglo menja trake.
- Vozilo iznenada koči.
- Jedna linija trake je detektovana.
- Traka je veoma široka ili veoma uska.
- Postoje više od dve linije trake na putu. (na pr. zona rekonstrukcije puta).

- Radijus krivine je suviše mali.
- Vozilo se kreće po strmom usponu.
- Volan je iznenada okrenut.

### Ograničenja sistema

LFA sistem će možda prevremeno raditi čak i kada vozilo ne napušta željenu traku ili LKA sistem neće pomagati volanu ili vas upozoriti kada vozilo napusti željenu traku pod sledećim uslovima:

### Kada su uslovi na putu i linije traka loše

- Veoma teško se razlikuju linije trake od površine puta ili su linije trake izbledele ili nisu jasno iscrtane.
- Teško se razlikuje boja linija trake od boje puta.
- Postoje linije na površini puta koje izgledaju kao linije trake koje će kamera slučajno detektovati.

- Linije trake je teško razlikovati ili su oštećene.
- Linije trake su spojene ili podeljene. (na pr. naplatna rampa)
- Broj traka se povećava ili smanjuje ili se trake komplikovano ukrštaju.
- Na putu ispred vas se nalaze više od dve linije trake.
- Linija trake je suviše tanka ili suviše široka.

Traka je veoma široka ili veoma uska.

- Linije trake ispred vas se ne vide zbog kiše, snega, vode na putu, put je oštećen ili sa mrljama ili drugih faktora.
- Senka od drveta, bandere, itd. pada na liniju trake.
- Trake su nekompletne ili je to područje rekonstrukcije puta.
- Postoji znak pešačkog prelaza ili drugi simboli na putu.
- Linije trake u tunelusu zamrljane uljem, itd.
- Traka iznenada nestaje kao na raskrsnici.

### **Kada sistem ometaju spoljni uslovi**

- Spoljno osvetljenje se naglo menja kao pri ulasku ili izlasku iz tunela ili kad prolazite ispod mosta.
- Osvetljenje spolja je toliko slabo, kao kad farovi noću nisu upaljeni ili kad vozilo prolazi kroz tunel.
- Postoji granična struktura na putu kao što je čelična pregrada, ograda ili bandera, koje će kamera slučajno detektovati.
- Kada se osvetljenje od ulične rasvete ili vozila koje vam dolazi u susret reflektuje na mokroj površini puta, kao što je barica na putu.
- Vidno polje ispred vas je ometano sunčevim zracima.
- Razdaljina između vas i vozila ispred je nedovoljna da bi bila moguća detekcija linije trake ili vozilo ispred vozi po liniji trake.

- Vožnja po strmom usponu, preko brda ili kad vozite po krivudavom putu.
- Loši uslovi na putu uzrokuju prekomerne vibracija vozila dok se vozilo kreće.
- Prostor oko unutrašnjeg retrovizora je pod visokom temperaturom, zbog direktne sunčeve svetlosti, itd.
- Prpeoznavanje senzora se iznenada menja kad prolazite preko ležećeg policajca ili vozite po strmom gore/ dole ili levo/desno nagibu.

### **Kada je vidljivost ispred loša**

- Vetrobransko staklo ili objektivi kamere je blokiran prljavštinom i naslagama.
- Vetrobransko staklo je zamagljeno; narušen je jasan pogled na put.
- Postavljanje predmeta na prednju konzolu, itd.
- Senzor ne može da detektuje traku zbog magle, jake kiše ili snega.

## POMOĆ ZA OSTANAK U TRACI (LKA) SISTEM (TIP A) (OPCIONO)



OOSEV058025

Sistem pomoći za ostanak u voznoj traci (LKA) sa kamerom na prednjem vetrobranskom staklu pomaže u detekciji linija na putu, a pomaže vozačevom upravljanju kako bi zadržao vozilo u traci. Kada sistem primeti da vozilo šeta van svoje trake, on upozorava vozača vizuelnim i zvučnim upozorenjem, dok primenjuje blagi momenat kontra upravljanja, pokušavajući da spreči vozilo da napusti svoju traku.

### ⚠ UPOZORENJE

Sistem pomoći za ostanak u traci nije zamena za praksu sigurne vožnje, ali je praktična funkcija. Odgovornost vozača je da uvek bude svestan okruženja i upravljanja vozilom.

### ⚠ UPOZORENJE

Preduzmite sledeće mere kada koristite Sistem pomoći za ostanak u traci :

Nemojte naglo upravljati volanom kada je pod uticajem upravljanja sistema. LKA sprečava vozača da slučajno izađe iz trake pomažući vozaču da upravlja. Međutim, vozač se ne sme isključivo oslanjati na sistem, nego uvek mora da obraća pažnju na volan kako bi ostao u traci.

- Rad sistema LKA se može otkazati ili neće raditi ispravno što zavisi od uslova na putu i u okruženju. Uvek budite oprezni kada vozite.
- Nemojte privremeno rastavljati kamere sistema LKA da biste obojili staklo ili stavili premaz ili neku dodatnu opremu. Ako rastavite kameru i sastavite je ponovo preporučujemo da vozilo pregleda ovlašćeni HYUNDAI distributer i da proveri kalibraciju sistema.
- Kada menjate vetrobransko staklo, kameru sistema LKA ili delove povezane sa volanom preporučujemo da vozilo pregleda ovlašćeni HYUNDAI distributer i da proveri kalibraciju sistema.

- **Sistem detektuje linije trake i kontroliše volan kamerom, tako da ako se linije trake teško detektuju, sistem možda neće raditi ispravno. Molimo vas da pogledate "Ograničenja sistema".**
- **Ne uklanjajte i ne oštećujte povezane delove LKA sistema.**  
Možda nećete čuti zvučno upozorenje LKA sistema zbog glasne reprodukcije audio sistema.
- **Ako se neko drugo zvučno upozorenje već oglasilo, kao što je zvučno upozorenje na sigurnosni pojas, upozorenje na sistem Pomoći za ostanak u traci se neće oglasiti.**
- **Ne stavljajte predmete koji reflektuju svetlost na instrument tablu, kao što su ogledala, beli papir, itd. Sistem se može pokvariti ukoliko se reflektuje sunčeva svetlost.**

- **Sistem ne kontroliše neprestano volan, zato ako je brzina vozila viša kada napuštate traku vozilo neće biti pod kontrolom sistema. Vozač mora uvek da prati ograničenja brzine dok koristi sistem.**
- **Ako zakačite predmete na volan, sistem neće pomagati u upravljanju ili HANDS OFF alarm neće raditi ispravno. Kada vučete prikolicu,**
- **proverite da li ste isključili LKA sistem.**

## Rad LKA

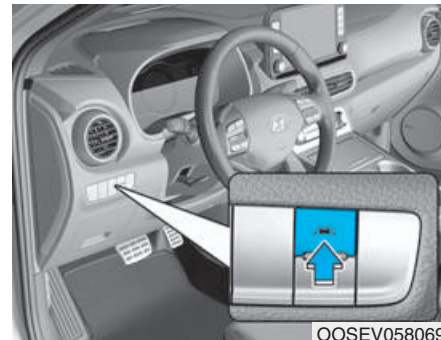

Za aktivaciju/deaktivaciju sistema: Sa POWER dugmetom u ON položaju, pritisnite dugme za Bezbednost u traci koje se nalazi na instrument tabli sa leve strane od volana. (Sa desne strane od volana za vozila sa volanom na desnoj strani).

Indikator na instrument tabli će u početku svetleti belo. To ukazuje da je LKA sistem u položaju SPREMAN ali još uvek NIJE u OMOGUĆEN režimu.

Zapamtite da brzina vozila mora biti najmanje oko 60 km/h (37 mph) da bi LKA sistem bio OMOGUĆEN. Indikator na displeju instrument table će svetleti zeleno.



Boja indikatora će se menjati zavisno od stanja LKA sistema.

- Beli : Senzor ne detektuje linije trake ili je brzina vozila ispod 60 km/h (40mph).
- Zeleni : Senzor detektuje linije trake i sistem može da kontroliše upravljanje vozilom.

### **i** Informacije

Ako je indikator (beli) aktiviran iz prethodnog ciklusa paljenja, sistem će se uključiti bez bilo kakve dodatne kontrole. Ako pritisnete dugme LKA ponovo, indikator na instrument tabli će se ugasiti.

### LKA aktivacija

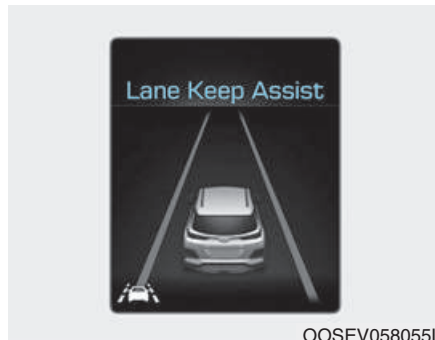

- Da biste videli ekran sistema LKA na LCD ekranu na instrument tabli izaberite Driving Assist mod . Za više informacija pogledajte "Modovi LCD ekrana" u poglavlju 3.
- Nakon aktivacije LKA, ako je linija trake detektovana, brzina vozila je preko 60 km/h (37 mph) i svi ostali uslovi za aktivaciju su ispunjeni, indikator  LKA sistema će se promeniti iz belog u zeleni. To ukazuje da je LKA sistem u statusu OMOGUĆEN i da će volan moći da se kontroliše.

### **!** UPOZORENJE

Sistem pomoći za ostanak u traci je sistem koji sprečava vozača da napusti traku. Ipak, vozač ne sme da se samo oslanja sistem, već da uvek proverí stanje na putu tokom vožnje.



- Ako je brzina vozila preko 60 km/h (37 mph) sistem detektuje linije trake, boja se menja iz sive u belu.

- Ako brzina vašeg vozila prelazi 60 km/h (37mph) i dugme sistema LKA je uključeno, sistem je aktivan. Ako vaše vozilo napušta projektovanu traku ispred vas LKA sistem radi na sledeći način:



1. Pojavljuje se vizuelno upozorenje na LCD ekranu instrument table. Leva ili desna linija trake na LCD displeju instrument table će treptati u zavisnosti u kom pravcu skrenulo vaše vozilo. Takođe, oglašiće se i zvučno upozorenje.

2. LKA sistem će kontrolisati upravljanje vozilom kako bi ga sprečilo da pređe liniju trake u sledećim uslovima:

- brzina vozila je preko 60 km/h (37 mph)
- sistem detektuje obe linije trake
- kada vozite vozilo je ispravno između dve trake.
- volan nije iznenada okrenut.

Kada su trake detektovane i svi uslovi za aktivaciju LKA sistema ispunjeni, indikator LKA sistema se ( ) menja iz belog u zeleni. Ovo ukazuje da je LKA sistem u režimu OMOGUĆEN i da će volan moći da se kontroliše.



## Poruka i lampica upozorenja



### Držite ruke na volanu

Ako vozač skloni ruke sa volana na nekoliko sekundi dok je LKA sistem aktivan, sistem će upozoriti vozača.

### **i** Informacije

Ako lagano držite volan poruka se takođe može pojaviti, jer sistem LKA možda neće prepoznati da vozač drži ruke na volanu.

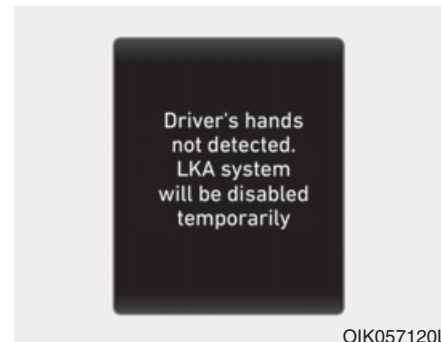
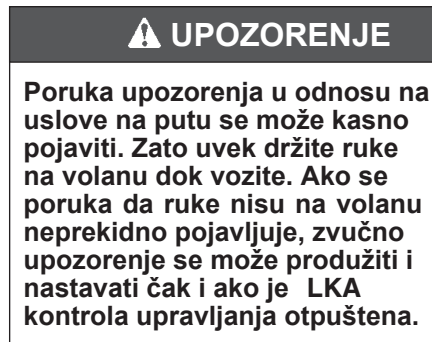

### Vozačeve ruke nisu detektovane. LKA sistem će biti privremeno onemogućen

Ako vozač i dalje ne drži rukama volan nakon poruke "Držite ruke na volanu." sistem neće kontrolisati upravljanje i upozoriće vozača samo kad vozač pređe liniju trake.

Ipak, ako vozač ponovo stavi ruke na volan, sistem će početi ponovo da kontroliše volan.

Ova poruka upozorenja je onogućena samo kad je Active LKA izabran u User Settings modu.

## ⚠ UPOZORENJE

- Vozač je odgovoran za pažljivo upravljanje.
- Isključite sistem i upravljajte vozilom u dole navedenim situacijama:
- Po lošem vremenu
  - Loši uslovi na putu
  - Kada vozač treba često da kontroliše volan.

### **i** Informacije

- Čak i kad sistem potpomaže u upravljanju volanom, vozač mora da ga kontroliše.
- Možda će upravljanje volanom biti teže ili lakše kad sistem kontroliše volan, nego kada ga ne kontroliše.

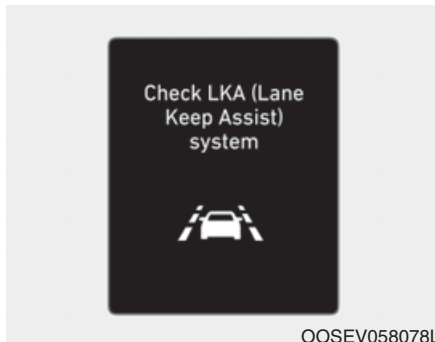

### Proverite LKA (Pomoć za ostanak u traci) sistem

Ako postoji problem sa sistemom pojavice se poruka na par sekundi. Ako se problem nastavi svetleće indikator kvara LKA sistema.

### Indikator kvara LKA sistema



Indikator kvara LKA sistema (žut) će svetleti ako LKA sistem ne radi ispravno. Preporučujemo da sistem proveri ovlašćeni HYUNDAI distributer.

### Kada postoji problem sa sistemom uradite nešto od sledećeg:

- Uključite sistem nakon što isključite i uključite motor ponovo.
  - Proverite da li je vozilo u ON položaju.
  - Proverite da li su vremenski uslovi izvršili uticaj na sistem (magla, jaka kiša, itd.).
  - Proverite da nema stranih materija na objektivu kamere.
- Ako se problem ne reši, preporučujemo da sistem proveri ovlašćeni HYUNDAI distributer.

### **LKA sistem neće biti u OMOGUĆENOM stanju i/ili neće pomagati u upravljanju volanom kad:**

- Signal skretanja je uključen pre promene trake. Ako menjate traku bez uključenog signala skretanja, sistem će možda kontrolisati volan.
- Vozilo se ne kreće sredinom trake kad je sistem uključen ili odmah nakon promene trake.
- ESC (Elektronska kontrola stabilnosti) ili VSM (Upravljanje stabilnošću vozila) su aktivirani.
- Vozilo se kreće u oštroj krivini.
- Vozilo se kreće u oštroj krivini.
- Brzina vozila je ispod 60 km/h (37 mph) i preko 200 km/h (124 mph).
- Vozilo naglo menja trake.
- Jedna linija trake je detektovana.
- Traka je veoma široka ili veoma uska.
- Postoje više od dve linije trake na putu. (na pr. zona rekonstrukcije puta).

- Radijus krivine je veoma mali.
- Vozilo se kreće po strmom usponu.
- Volan je iznenada okrenut.

### **Ograničenja sistema**

LKA sistem će možda prevremeno raditi čak i kada vozilo ne napušta željenu traku ili LKA sistem neće pomagati volanu ili vas upozoriti kada vozilo napusti željenu traku pod sledećim uslovima:

#### **Kada su uslovi na putu i linije traka loše**

- Veoma teško se razlikuju linije trake od površine puta ili su linije trake izbledele ili nisu jasno iscrtane.
- Teško se razlikuje boja linija trake od boje puta.
- Postoje linije na površini puta koje izgledaju kao linije trake koje će kamera slučajno detektovati.
- Linija trake se ne razlikuje ili je oštećena.
- Linije trake su spojene ili podeljene. (na pr. naplatna rampa)
- Broj traka se povećava ili smanjuje ili se trake komplikovano ukrštaju.

- Na putu ispred vas se nalaze više od dve linije trake.
- Linija trake je suviše tanka ili suviše široka.  
Traka je veoma široka ili veoma uska.  
Linije trake ispred vas se ne vide zbog kiše, snega, vode na putu, put je oštećen ili sa mrljama ili drugih faktora.
- Senka od drveta, bandere, zvučnog zida, bankine, itd. pada na liniju trake.
- Trake su nekompletne ili je to područje rekonstrukcije puta.
- Postoji znak pešačkog prelaza ili drugi simboli na putu.
- Linije trake u tunelu su zamrljane uljem, itd.
- Traka iznenada nestaje kao na raskrsnici.

### **Kada sistem ometaju spoljni uslovi**

- Spoljno osvetljenje se naglo menja kao pri ulasku ili izlasku iz tunela ili kad prolazite ispod mosta.
- Osvetljenje spolja je toliko slabo, kao kad farovi noću nisu upaljeni ili kad vozilo prolazi kroz tunel.
- Postoji granična struktura na putu kao što je čelična pregrada, ograda ili bandera, koje će kamera slučajno detektovati.
- Kada se osvetljenje od ulične rasvete ili vozila koje vam dolazi u susret reflektuje na mokroj površini puta, kao što je barica na putu.
- Vidno polje ispred vas je ometano sunčevim zracima.
- Razdaljina između vas i vozila ispred je nedovoljna da bi bila moguća detekcija linije trake ili vozilo ispred vozi po liniji trake.

- Vožnja po strmom usponu, preko brda ili kad vozite po krivudavom putu.
- Loši uslovi na putu uzrokuju prekomerne vibracija vozila dok se vozilo kreće.
- Prostor oko unutrašnjeg retrovizora je pod visokom temperaturom, zbog direktne sunčeve svetlosti, itd.

### **Kada je vidljivost ispred loša**

- Vetrobransko staklo ili objektiv kamere je blokiran prljavštinom i naslagama.
- Vetrobransko staklo je zamagljeno; narušen je jasan pogled na put.
- Postavljanje predmeta na prednju konzolu, itd.
- Senzor ne može da detektuje traku zbog magle, jake kiše ili snega.

## Promena funkcije LKA sistema

Vozač može da promeni LKA u sistem Upozorenja na napuštanje trake ili da promeni mod sistema LKA između Standardnog LKA i Aktivnog LKA na LCD displeju. Idite u 'User settings → Driver assistance

→ Lane safety → LDW (Lane Departure Warning)/Standard LKA/Active LKA'.

Sistem će se automatski podesiti na Pomoć za ostanak u traci (LKA) ako funkcija nije izabrana.

### ***LDW (Upozorenje na napuštanje trake)***

LDW sistem će alarmirati vozača vizuelnim upozorenjem i alarmom upozorenja kada sistem detektuje da vozilo napušta traku. Volan neće biti kontrolisan. kada prednji točkovi vozila dotaknu ivicu linije trake, LKA upozorava vozača upozorenjem na napuštanje trake.

### ***Standard LKA/Standardan LKA***

Standardan LKA mod navodi vozača kako bi mu pomogao da održi vozilo u traci. On retko kontroliše upravljanje kada se vozilo kreće ispravno unutar trake. Ipak, počinje da kontroliše volan kad se vozilosprema da izađe iz trake.

### ***Active LKA/Aktivan LKA***

Aktivan LKA mod pruža češću kontrolu volana u poređenju sa Standardnim LKA modom. Aktivan LKA smanjuje umor vozača i pomaže u upravljanju kako bi se vozilo zadržalo u sredini trake.

## POMOĆ ZA OSTANAK U TRACI (LKA) SISTEM (TIP B) (OPCIONO)



Sistem pomoći za ostanak u traci (LKA) sa kamerom na prednjem vetrobranskom staklu pomaže u detekciji linija na putu, a pomaže vozačevom upravljanju kako bi zadržao vozilo u traci. Kada sistem primeti da vozilo šeta van svoje trake, on upozorava vozača vizuelnim i zvučnim upozorenjem, dok primenjuje blagi momenat kontra upravljanja, pokušavajući da spreči vozilo da napusti svoju traku (ili put).

### ⚠ UPOZORENJE

Sistem pomoći za ostanak u traci (LKA) nije zamena za praksu sigurne vožnje, ali je praktična funkcija. Odgovornost vozača je da uvek bude svestan okruženja i upravljanja vozilom.

### ⚠ UPOZORENJE

Preduzmite sledeće mere kada koristite Sistem pomoći za ostanak u traci (LKA):

Nemojte naglo upravljati volanom kada je pod uticajem upravljanja sistema. LKA sprečava vozača da slučajno izađe iz trake (ili puta) pomažući vozaču da upravlja. Međutim, vozač se ne sme isključivo oslanjati na sistem, nego uvek mora da obraća pažnju na volan kako bi ostao

- Rad sistema LKA se može otkazati ili neće raditi ispravno što zavisi od uslova na putu i u okruženju. Uvek budite oprezni kada vozite.
- Nemojte privremeno rastavljati kamere sistema LKA da biste obojili staklo ili stavili premaz ili neku dodatnu opremu. Ako rastavite kameru i sastavite je ponovo preporučujemo da vozilo pregleda ovlašćeni HYUNDAI distributer i da proveri kalibraciju sistema.
- Kada menjate vetrobransko staklo, kameru sistema LKA ili delove povezane sa volanom preporučujemo da vozilo pregleda ovlašćeni HYUNDAI distributer i da proveri kalibraciju sistema.

- **Sistem detektuje linije trake i kontroliše volan kamerom, tako da ako se linije trake (ili ivice puta) teško detektuju, sistem možda neće raditi ispravno. Molimo vas da pogledate "Ograničenja sistema".**
- **Ne uklanjajte i ne oštećujte povezane delove LKA sistema.**
- **Možda nećete čuti zvučno upozorenje LKA sistema zbog glasne reprodukcije audio sistema.**
- **Ako se neko drugo zvučno upozorenje već oglasilo, kao što je zvučno upozorenje na sigurnosni pojas, upozorenje na sistem Pomoći za ostanak u traci se neće oglasiti.**
- **Ne stavljajte predmete koji reflektuju svetlost na instrument tablu, kao što su ogledala, beli papir, itd. Sistem se može pokvariti ukoliko se reflektuje sunčeva svetlost.**

- **Sistem ne kontroliše neprestano volan, zato ako je brzina vozila viša kada napuštate traku vozilo neće biti pod kontrolom sistema. Vozač mora uvek da prati ograničenja brzine dok koristi sistem**  
**Ako zakačite predmete na volan, sistem neće pomagati u upravljanju ili HANDS OFF alarm neće raditi ispravno.**
- **Kada vučete prikolicu, proverite da li ste isključili LKA sistem.**
- 

## Rad LKA

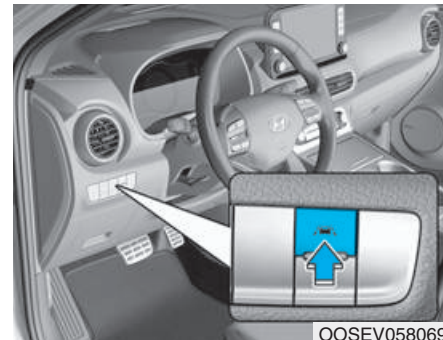

Za aktivaciju/deaktivaciju sistema LKA:

Sa POWER dugmetom u ON položaju, pritisnite dugme za Bezbednost u traci koje se nalazi na instrument tabli sa leve strane od volana. (Sa desne strane od volana za vozila sa volanom na desnoj strani).

Indikator na instrument tabli će u početku svetleti belo. To ukazuje da je LKA sistem u položaju SPREMAN ali još uvek NIJE u OMOGUĆEN režimu.

Zapamtite da brzina vozila mora biti najmanje oko 60 km/h (37 mph) da bi LKA sistem bio OMOGUĆEN. Indikator na displeju instrument table će svetleti zeleno.



Boja indikatora će se menjati zavisno od stanja LKA sistema.

- Beli : Senzor ne detektuje linije trake (ili ivice puta) ili je brzina vozila ispod 60 km/h (37mph).
- Zeleni : Senzor ne detektuje linije trake (ili ivice puta) i sistem može da kontroliše upravljanje vozilom.

## **i** Informacije

LKA se automatski aktivira kad je dugme POWER pritisnuto u ON ili START položaj. Indikator na prekidaču LKA će svetleti i indikator na displeju instrument table će u početku svetleti u beloj boji. Ovo ukazuje da je LKA u SPREMAN režimu, ali još uvek u NIJE OMOGUĆEN režimu.

Vozač može da deaktivira LKA pritiskom na prekidač LKA koji se nalazi niže na instrument panelu s vozačke leve strane. (S desne strane za vozila sa volanom na desnoj strani.) ili izborom LDW-a u User Settings modu na LCD displeju.

## Aktivacija LKA

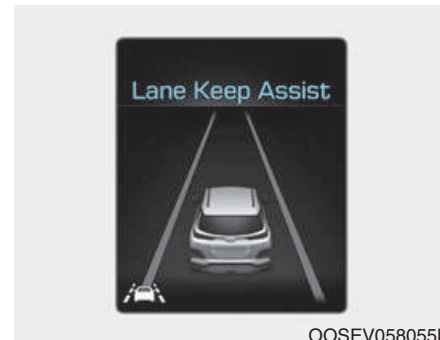

OOSEV058055L

- Da biste videli ekran sistema LKA na LCD ekranu na instrument tabli izaberite Driving Assist mod (  ). Za više informacija pogledajte "Modovi LCD ekrana" u poglavlju 3.
- Nakon aktivacije LKA, ako je linija trake detektovana, brzina vozila je preko 60 km/h (37 mph) i svi ostali uslovi za aktivaciju su ispunjeni, indikator



LKA sistema će se promeniti iz belog u zeleni. To ukazuje da je LKA sistem u statusu OMOGUĆEN i da će volan moći da se kontroliše.



## ⚠ UPOZORENJE

Sistem pomoći za ostanak u traci je sistem koji sprečava vozača da napusti traku (ili put). Ipak, vozač ne sme da se samo oslanja sistem, već da uvek proveri stanje na putu tokom vožnje.



OOSEV058055L/OOSEV058056L

- Ako je brzina vozila je iznad 60km/h (37mph) i sistem detektuje linije trake, boja se menja iz sive u belu.

- Ako brzina vašeg vozila prelazi 60 km/h (37mph) i dugme sistema LKA je uključeno, sistem je aktivan. Ako vaše vozilo napušta projektovanu traku ispred vas LKA sistem radi na sledeći način:



OOSEV058057L/OOSEV058058L

1. Pojavljuje se vizuelno upozorenje na LCD ekranu instrument table. Leva ili desna linija trake (ili ivice puta) na LCD displeju instrument table će treptati u zavisnosti u kom pravcu skrenulo vaše vozilo. Takođe, oglasice se i zvučno upozorenje.

2. LKA se kontrolisati upravljanje vozilom kako bi ga sprečilo da pređe liniju trake u sledećim uslovima:

- brzina vozila je preko 60 km/h (37 mph)
- sistem detektuje obe linije trake
- kada vozite vozilo je ispravno između dve trake.
- volan nije iznenada okrenut.

Kada su trake detektovane i svi uslovi za aktivaciju LKA sistema ispunjeni, indikator LKA sistema se menja iz belog



u zeleni. To ukazuje da je LKA sistem u režimu OMOGUĆEN i da će volan moći da se kontroliše.

## Poruka i lampica upozorenja



### Držite ruke na volanu

Ako vozač skloni ruke sa volana na nekoliko sekundi dok je LKA sistem aktivan, sistem će upozoriti vozača.

### **i** Informacije

Ako lagano držite volan poruka se takođe može pojaviti, jer sistem LKA možda neće prepoznati da vozač drži ruke na volanu.

## UPOZORENJE

**Poruka upozorenja u odnosu na uslove na putu se može kasno pojaviti. Zato uvek držite ruke na volanu dok vozite.**

## ⚠ UPOZORENJE

- Vozač je odgovoran za pažljivo upravljanje.
- Isključite sistem i upravljajte vozilom u sledećim situacijama:
  - Po lošem vremenu
  - Loši uslovi na putu
  - Kada vozač treba često da kontroliše volan.

## **i** Informacije

- Čak i kad sistem potpomaže u upravljanju volanom, vozač mora da ga kontroliše.
- Možda će upravljanje volanom biti teže ili lakše kad sistem kontroliše volan, nego kada ga ne kontroliše.

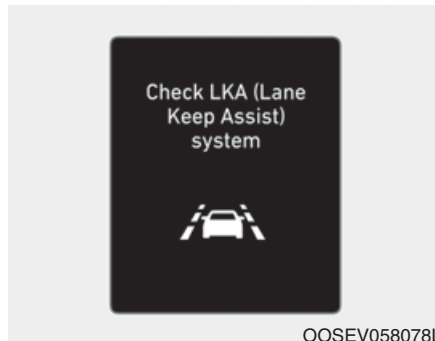

### Proverite LKA (Pomoć za ostanak u traci) sistem

Ako postoji problem sa sistemom pojavice se poruka na par sekundi. Ako se problem nastavi svetleće indikator kvara LKA sistema.

### Indikator kvara LKA sistema



Indikator kvara LKA sistema (žut) će svetleti ako LKA sistem ne radi ispravno. Preporučujemo da sistem proveri ovlašćeni HYUNDAI distributer.

### Kada postoji problem sa sistemom uradite nešto od sledećeg:

- Uključite sistem nakon što isključite i uključite motor ponovo.
- Proverite da li je vozilo u ON položaju.
- Proverite da li su vremenski uslovi izvršili uticaj na sistem (magla, jaka kiša, itd.).
- Proverite da nema stranih materija na objektivu kamere.

Ako se problem ne reši, preporučujemo da sistem proveri ovlašćeni HYUNDAI distributer.

## **LKA sistem neće biti u OMOGUĆENOM stanju i/ili neće pomagati u upravljanju volanom kad:**

- Signal skretanja je uključen pre promene trake. Ako menjate traku bez uključenog signala skretanja, sistem će možda kontrolisati volan.
- Vozilo se ne kreće sredinom trake kad je sistem uključen ili odmah nakon promene trake.
- ESC (Elektronska kontrola stabilnosti) ili VSM (Upravljanje stabilnošću vozila) su aktivirani.
- Vozilo se kreće u oštroj krivini.
- Vozilo se kreće u oštroj krivini.
- Brzina vozila je ispod 60 km/h (37 mph) i preko 200 km/h (124 mph).
- Vozilo naglo menja trake.
- Jedna linija trake je detektovana.
- Traka je veoma široka ili veoma uska.

- Postoje više od dve linije trake na putu. (na pr. zona rekonstrukcije puta).
- Radijus krivine je veoma mali.
- Vozilo se kreće po strmom usponu.
- Volan je iznenada okrenut.

## **Ograničenja sistema**

LKA sistem će možda prevremeno raditi čak i kada vozilo ne napušta željenu traku ili LKA sistem neće pomagati volanu ili vas upozoriti kada vozilo napusti željenu traku pod sledećim uslovima:

### **Kada su uslovi na putu i linije traka loše**

- Veoma teško se razlikuju linije trake od površine puta ili su linije trake izbledele ili nisu jasno iscrtane.
- Teško se razlikuje boja linija trake od boje puta.
- Postoje linije na površini puta koje izgledaju kao linije trake koje će kamera slučajno detektovati.
- Linija trake se ne razlikuje ili je oštećena.
- Linije trake su spojene ili podeljene. (na pr. naplatna rampa)
- Broj traka se povećava ili smanjuje ili se trake komplikovano ukrštaju.

- Broj traka se povećava ili smanjuje ili se trake komplikovano ukrštaju.
- Na putu ispred vas se nalaze više od dve linije trake.
- Linija trake je suviše tanka ili suviše široka.
- Traka (ili ivica puta) je veoma široka ili veoma uska.  
Linije trake (ili puta) ispred vas se ne vide zbog kiše, snega, vode na putu, put je oštećen ili sa mrljama ili drugih faktora.
- Senka od drveta, bandere, zvučnog zida, bankine, itd. pada na liniju trake (ili ivicu puta).
- Trake (ili put) su nekompletne ili je to područje rekonstrukcije puta.
- Postoji znak pešačkog prelaza ili drugi simboli na putu.
- Linije trake u tunelu su zamrljane uljem, itd.
- Traka iznenada nestaje kao na raskrsnici.

### **Kada sistem ometaju spoljni uslovi**

- Spoljno osvetljenje se naglo menja kao pri ulasku ili izlasku iz tunela ili kad prolazite ispod mosta.
- Osvetljenje spolja je toliko slabo, kao kad farovi noću nisu upaljeni ili kad vozilo prolazi kroz tunel.
- Postoji granična struktura na putu kao što je čelična pregrada, ograda ili bandera, koje će kamera slučajno detektovati.
- Kada se osvetljenje od ulične rasvete ili vozila koje vam dolazi u susret reflektuje na mokroj površini puta, kao što je barica na putu.
- Vidno polje ispred vas je ometano sunčevim zracima.
- Razdaljina između vas i vozila ispred je nedovoljna da bi bila moguća detekcija linije trake (ili ivice puta) ili vozilo ispred vozi po liniji trake (ili ivici puta).

- Vožnja po strmom usponu, preko brda ili kad vozite po krivudavom putu.
- Loši uslovi na putu uzrokuju prekomerne vibracije vozila dok se vozilo kreće.
- Prostor oko unutrašnjeg retrovizora je pod visokom temperaturom, zbog direktnih sunčevih svetlosti, itd.
- Površina puta nije ravna.

### **Kada je vidljivost ispred loša**

- Vetrobransko staklo ili objektiv kamere je blokiran prljavštinom i naslagama.
- Vetrobransko staklo je zamagljeno; narušen je jasan pogled na put.
- Postavljanje predmeta na prednju konzolu, itd.
- Senzor ne može da detektuje traku (ili ivicu puta) zbog magle, jake kiše ili snega.

## Promena funkcije LKA sistema

Vozač može da promeni LKA u Upozorenje na napuštanje trake (LDW) sistem na LCD displeju. Idite u 'User settings → Driver assistance → Lane safety → Standard LKA (Lane Keep Assist)/LDW (Lane Departure Warning)'.

### **Standardan LKA (Pomoć za ostanak u traci)**

Ovaj režim pomaže vozaču da zadrži vozilo u traci. On retko kontroliše volan, kada se vozilo kreće ispravno unutar trake. Ipak, on će kontrolisati volan kada je vozilo blizu napuštanja trake.

### **LDW (Upozorenje na napuštanje trake)**

LDW sistem će alarmirati vozača vizuelnim upozorenjem i alarmom upozorenja kada sistem detektuje da vozilo napušta traku. Volan neće biti kontrolisan.

## POMOĆ U IZBEGAVANJU FORNTALNOG SUDARA- FUNKCIJA PRIBLIŽAVANJA PRI ZAMENI TRAKE (OPCIONO SA FCA)

Pomoć u izbegavanju frontalnog sudara-Funkcija približavanja pri zameni trake detektuje vozila koja vam dolaze u susret pomoću prednje kamere na prednjem vetrobranskom staklu. I pomaže vozaču u upravljanju kako bi mu pomogla u izbegavanju sudara sa vozilom koje dolazi u susret i kako bi zadržalo vozilo u traci, kad vozilo vozi preko središnje linije.

### ⚠ UPOZORENJE

- Ova funkcija je samo dopunski sistem. Stoga, ona nije zamena za vozačevu posebnu pažnju i oprez. Raspon opažanja vozila koja vam dolaze u susret je ograničen. Obraćajte pažnju na uslove na putu sve vreme.
- Uvek vozite oprezno da biste sprečili nezgode koje mogu nastati iz neočekivanih ili iznenadnih situacija. funkcija ne upravlja u potpunosti vozilom i nije sistem za izbegavanje sudara.

### Rad funkcije

Vozač može da aktivira ili deaktivira funkciju u User Settings modu:

'User settings → Driver assistance

→ FCA (Forward Collision Avoidance Assist)

**Za više detalja pogledajte "Modovi LCD displeja" u poglavlju 3.**

### Poruka upozorenja i kontrola funkcije

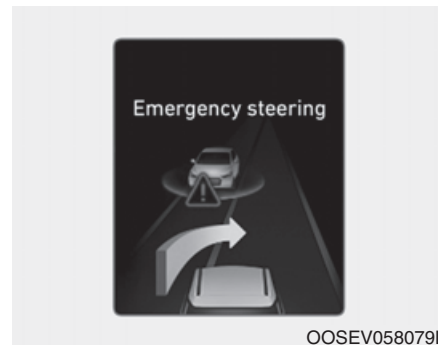

- Sa aktiviranim FCA poruka upozorenja "Emergency Steering" se pojavljuje na LCD displeju sa zvučnim upozorenjem kad:
  - Brzina vozila je preko 60 km/h i vozilo prelazi središnju liniju kad mu se vozilo koje mu dolazi u susret približava.
- Pored toga, sistem pruža pomoć u upravljanju da bi vratilo vozilo nazad u traku.

## UPOZORENJE

- **Kontrola upravljanja ne može u potpunosti da izbegne sudar sa vozilom koje vam dolazi u susret. Vozačeva odgovornost je da uvek pazi na okruženje i upravlja vozilom.**
- **Funkcija radi pod određenim uslovima, zavisno od razdaljine i brzine vozila koje vam dolazi u susret, brzine vašeg vozila, itd. Funkcija može biti otkazana ili neće ispravno raditi zavisno od uslova na putu i okruženja. Uvek budite oprezni dok vozite.**
- **Nikad nemojte namerno voziti opasno da biste aktivirali sistem.**

## Ograničenja sistema

- Pogledajte "Ograničenja sistema" Sistema Pomoći za ostanak u traci (LKA) u ovom poglavlju.
- Pogledajte "Detektovanje vozila" Pomoći u izbegavanju frontalnog sudara u ovom poglavlju.



## UPOZORENJE NA BUDNOST VOZAČA (DAW) (OPCIONO)

Sistem upozorenja na budnost vozača (DAW) prikazuje nivo vozačevog umora i pažnje, uzimajući u obzir obrasce vožnje.

### Podešavanja i rad sistema

#### Podešavanja sistema

- Da biste uključili sistem Upozorenja na budnost vozača upalite vozilo i onda izaberite 'User settings → Driver assistance → DAW (Driver Attention Warning) → High sensitivity/Normal sensitivity/ Off' na LCD displeju.

- Vozač može da izabere mod sistema Upozorenja na budnost vozača.
  - Visoka osetljivost : Sistem upozorenja na budnost vozača upozorava vozača na njen/njegov nivo umora i nepažnje u vožnji brže nego modu Normalne osetljivosti.
  - Normalna osetljivost : Sistem Upozorenja na budnost vozača upozorava vozača na njen/njegov nivo umora i nepažnje u vožnji
  - Off : Sistem Upozorenja na budnost vozača je deaktiviran.
- Podešavanja sistema Upozorenja na budnost vozača će se zadržati kao što je izabrano kad se vozilo ponovo pokrene.

### Ekran nivoa vozačeve pažnje



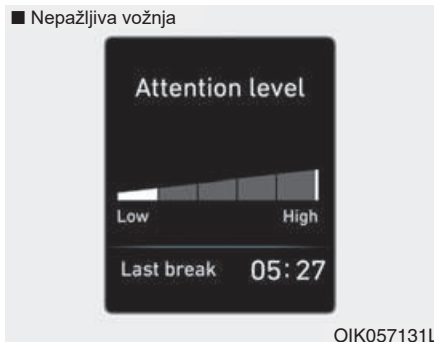

- Vozač može da nadgleda uslove vožnje na LCD displeju. DAW ekran će se pojaviti kad izaberete tab moda Driving Assist -  na LCD displeju kad je sistem aktiviran. **Za više detalja pogledajte "Modovi LCD displeja" u poglavlju 3.**
- Nivo budnosti vozača je prikazan skalom od 1 do 5. Što je niži nivo, vozač je nepažljiviji.
- Nivo se smanjuje kada vozač ne pravi pauzu određen vremenski period.

- Nivo se povećava kada vozač pažljivo vozi određen vremenski period.
- Kad vozač uključi sistem dok vozi, sistem će prikazati 'Last Break time' (Vreme poslednje pauze) i nivo.

## Napravite pauzu

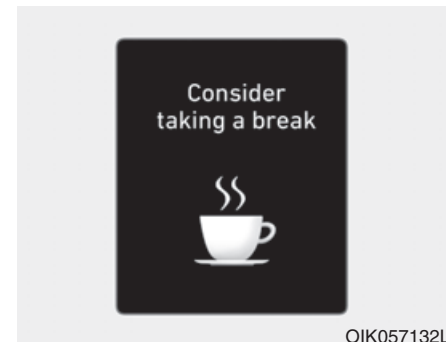

- Poruka "Consider taking a break/ Razmislite o tome da napravite pauzu" se pojavljuje na LCD ekranu i zvuk upozorenja će se oglasiti kako bi sugerisali vozaču da napravi pauzu kada je nivo budnosti ispod 1.
- Sistem upozorenja na budnost vozača ne sugerise vozaču da napravi pauzu kada je vreme vožnje kraće od 10 minuta.

 **OPREZ**

**Ako se bilo koji drugi signal upozorenja oglašava, kao što je upozorenja na sigurnosni pojas, sistem upozorenja na budnost vozača se neće oglasiti.**

### Resetovanje sistema

- Poslednje vreme pauze je podešeno na 00:00 i nivo budnosti vozača je podešen na 5 (veoma pažljiv) kada vozač resetuje Sistem upozorenja na pažnju vozača.
- Sistem upozorenja na budnost vozača resetuje u sledećim situacijama.
  - Vozilo je isključeno.
  - Vozač odveže sigurnosni pojas i otvori vozačeva vrata.
  - - Vozilo je zaustavljeno na duže od 10 minuta.
- Sistem upozorenja na budnost vozača radi ponovo kada vozač ponovo krene da vozi.

### Standby sistema

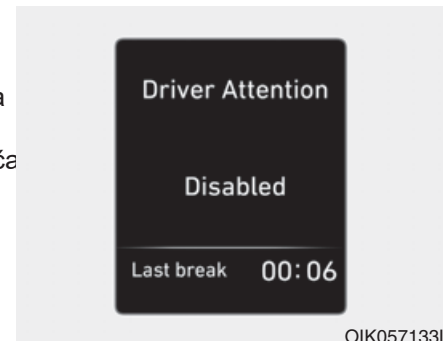

Sistem upozorenja na budnost vozača ulazi u režim spremnosti i prikazuje 'Standby' ekran u sledećim situacijama.

- Kamera ne detektuje trake.
- Brzina vožnje ostaje ispod 60 km/h (37 mph) ili preko 200 km/h (124 mph).

## Kvar sistema

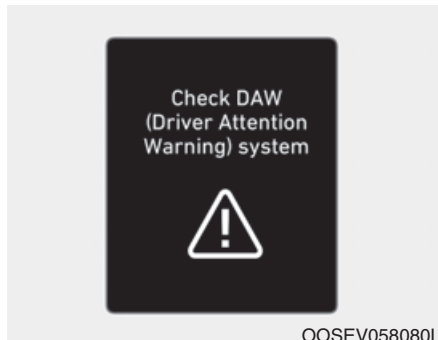

### Proverite sistem DAW (Upozorenje na budnost vozača)

Kada se pojavi poruka upozorenja "Proverite Sistem upozorenja na budnost vozača (DAW)", sistem ne funkcioniše ispravno. U tom slučaju preporučujemo da sistem proveri ovlašćeni HYUNDAI distributer.

## ⚠ UPOZORENJE

- Sistem upozorenja na budnost vozača (DAW) nije zamena za bezbednu vozačku praksu, već je samo dopunska pogodna funkcija. Vozačeva odgovornost je da uvek pažljivo vozi kako bi sprečio nastanak neočekivanih i iznenadnih situacija. Sve vreme vodite računa i obraćajte pažnju na uslove na putu.
- Sistem može predložiti pauzu u skladu sa vozačevim obrascima vožnje ili navikama čak i kada se vozač ne oseća umorno.
- Vozač koji oseti umor treba da napravi pauzu čak i onda kada nema sugestije o pauzi od strane Sistema upozorenja na budnost vozača (DAW).

## PAŽNJA

Sistem upozorenja na budnost vozača koristi senzor kamere na prednjem vetrobranskom staklu za svoj rad. Da biste održali senzor kamere u najboljem stanju treba da znate sledeće:

- NIKAD ne instalirajte bilo kakvu dodatnu opremu ili stikere na prednje vetrobransko staklo i nemojte bojiti prednje vetrobransko staklo.
- NIKAD ne stavljajte predmete koji reflektuju svetlost (na pr. beli papiri, ogledalo) preko prednje konzole. Svaka svetlost može izazvati kvar Sistema upozorenja na budnost vozača (DAW).
- Obratite posebnu pažnju da senzor kamere ne dođe u kontakt sa vodom.
- NIKAD nemojte proizvoljno rastavljati sklop kamere, niti vršiti pritisak na sklop kamere.

 **OPREZ**

Sistem upozorenja na budnost vozača (DAW) možda neće ispravno raditi i alarmiranje će biti ograničeno u sledećim situacijama:

- Performanse detekcije trake su ograničene. (Za više informacija pogledajte "Sistem pomoći za ostanak u traci (LKA)" u ovom poglavlju).
- Vozilo se nepravilno kreće ili je naglo skrenulo kako bi izbeglo prepreku (na.pr. zona rekonstrukcije puta, druga vozila, rasuti predmeti, neravan put sa ispupčenjima).
- Mogućnost dalje vožnje je teško izvodljiva (moguće zbog velike razlike u pritisku u gumama, nejednake istrošenosti guma, geometrije i poravnanja točka).

- Vozilo se kreće po krivudavom putu.
- Vozilo se kreće kroz vetrovito područje.
- Vozilo se kreće po neravnom putu.
- Vozilo je kontrolisano od strane sledećih sistema pomoći u vožnji:
  - Sistem pomoći u izbegavanju frontalnog sudara (FCA)
  - Sistem pametnog tempomata (SCC)
  - Sistem pomoći za ostanak u traci (LKA)
  - Sistem pomoći u praćenju trake (LFA)

 **OPREZ**

Veoma glasna reprodukcija audio sistema može da neutrališe zvučna upozorenja Sistema upozorenja na budnost vozača.

## PAMETNO UPOZORENJE NA OGRANIČENJE BRZINE (ISLW) (OPCIONO)



OOSEV058025

Pametno upozorenje na ograničenje brzine (ISLW) prikazuje informacije o ograničenju brzine i zabrane preticanja i detaljne uslove sa puta na kome ste i prikazuje ih na instrument tabli i navigaciji. ISLW očitava saobraćajne znakove preko kamere, koja se nalazi na gornjem unutrašnjem delu prednjeg vetrobranskog stakla. ISLW takođe koristi navigaciju i informacije vozila da prikaže informacije o ograničenju brzine.

### ⚠ UPOZORENJE

- Sistem pametnog upozorenja na ograničenja brzine (ISLW) je dopunski sistem i ne može uvek da prikaže ispravna ograničenja brzine i zabrane preticanja.
- Vozačeva je odgovornost da ne prekorači ograničenje maksimalne brzine.
- ISLW detektuje saobraćajne znakove preko kamere i prikazuje informacije o ograničenju brzine. Zbog toga, ISLW možda neće pravilno raditi kada je teško da detektuje saobraćajne znakove. Za više detalja pogledajte "Ograničenja sistema".
- Obratite posebnu pažnju da senzor kamere ne dođe u kontakt sa vodom.
- Nikad nemojte proizvoljno rastavljati sklop kamere, niti vršiti pritisak na sklop kamere.

- Nemojte privremeno rastavljati kameru da biste obojili staklo ili stavili premaz ili neku dodatnu opremu. Ako rastavite kameru i sastavite je ponovo preporučujemo da vozilo odvezete na proveru kod ovlašćenog HYUNDAI distributera, kao i da proverite kalibraciju sistema.
- Ne stavljajte predmete koji reflektuju svetlost (na pr. beli papir, ogledalo) preko prednje konzole. Svaka reflektujuća svetlost može izazvati kvar sistema.
- Sistem nije dostupan u svim zemljama.

## **i** Informacije

Preporučujemo da sistem proveri ovlašćeni HYUNDAI distributer kad:

- je vetrobransko staklo zamenjeno.
- su kamera i s njom povezani delovi popravljani ili uklonjeni.

## Podešavanje i aktivacija sistema

### **Podešavanje sistema**

- Vozač može da aktivira ISLW izborom 'User settings → Driver assistance → SLW (Speed limit Warning)'.
- Kada je ISLW aktiviran, simboli se pojavljuju na instrument tabli da prikažu informacije o ograničenju brzine i zabrani preticanja.
- Kada je ISLW aktiviran u navigacionim podešavanjima gorenavedene informacije i zabrane se takođe prikazuju na navigaciji.

### **Aktivacija sistema**

- ISLW prikazuje informacije o ograničenju brzine i upozoravaju na zabrane preticanja, kada vozilo prolazi pored odgovarajućih saobraćajnih znakova.
- ISLW prikazuje informacije o prethodnom ograničenju brzine, odmah nakon postavljanja kontakt brave u ON položaj.
- Možda ćete na putu videti druge informacije o ograničenju brzine. Prikazane informacije zavise od uslova vožnje. Informacije se prikazuju zavisno od uslova vožnje. Zato saobraćajni znakovi sa dodatnim znakovima (na pr. kiša, strelica, itd.) su takođe detektovani i upoređeni sa internim podacima vozila (na pr. rad brisača, signal skretanja itd).

## **i** Informacije

**Informacije o ograničenju brzine prikazane na instrument tabli se mogu razlikovati od onih prikazanih na navigaciji. U tom slučaju proverite podešavanja jedinice brzine na navigaciji.**

## Displej

### Displej u donjem delu instrument table

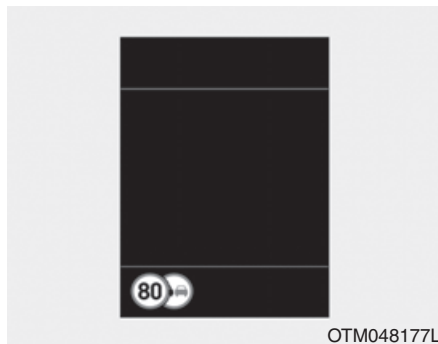

Ekran prikazuje informacije o ograničenju brzine, zabrani preticanja i uslovne saobraćajne znakove.

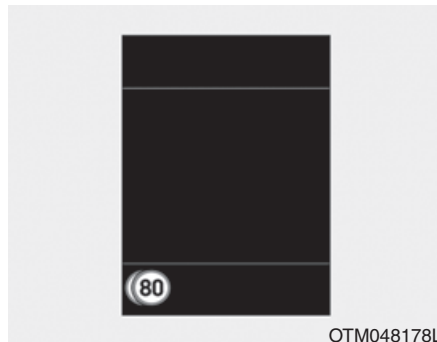

### Uslovni saobraćajni znakovi

Ako ISLW detektuje uslovni saobraćajni znak, simbol saobraćajnog znaka je preklopljen na dnu ili levo od ograničenja brzine na ekranu.

Mogu postojati znakovi sa različitim ograničenjima brzine na istom putu. Na primer, normalno ograničenje brzine je 120km/h, ali kada pada kiša ili sneg ograničenje brzine je 90km/h Uslovni saobraćajni znakovi znače da treba da uzmete u obzir ograničenja brzine i zabrane preticanja u određenim uslovima, kao što su kad pada kiša ili sneg.

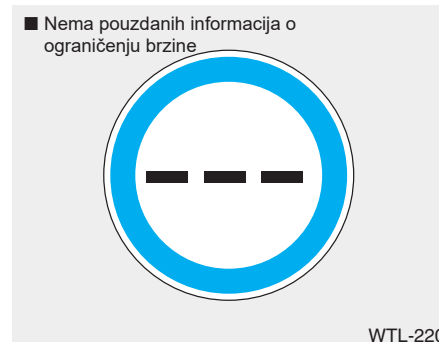

### Dodatni saobraćajni znakovi

- Simbol je prikazan na instrument tabli i navigaciji kada ISLW nema pozdane informacije o ograničenju brzine.





- Simbol je prikazan na instrument tabli i navigaciji kada ISLW detektuje znak o zabrani preticanja.



- Nakon što vozilo prođe znak "kraj ograničenja brzine", sistem ISLW obaveštava vozača o sledećem primenljivom ograničenju brzine na osnovu informacija primljenih od navigacije.



- Simbol "kraj ograničenja" je prikazan na instrument tabli za puteve u Nemačkoj na kojima se ne primenjuje ograničenje brzine. Biće prikazan, dok vozilo ne prođe pored znaka sa drugim ograničenjem.

## Displej u Assist modu instrument table



Vozač može da nadgleda informacije koje mu pruža ISLW sistem na LCD displeju.

ISLW ekran će se pojaviti kad izaberete tab moda Driving Assist (  ) na LCD displeju ako je sistem aktiviran. Za više informacija pogledajte "Modovi LCD displeja" u poglavlju 3.



1. Ograničenja brzine i zabrana preticanja na trenutnom putu.
2. Uslovno ograničenje brzine i zabrane preticanja
3. Uslovni saobraćajni znak : Prikolica, kiša, sneg ili empty space\*  
\* Empty space : drugi uslovni saobraćajni znak (vreme, itd.)

## **i** Informacije

Uslovni znak ograničenja brzine i zabrane preticanja se može razlikovati od znakova ograničenja brzine i zabrane preticanja na trenutnom putu.

I uslovni znak ograničenja brzine i zabrane preticanja koji se prikazuje na instrument tabli će nestati nakon vožnje određenu razdaljinu. Ako ISLW ne prepoznaje saobraćajne znakove, ništa se ne prikazuje.

## Za isključivanje ISLW

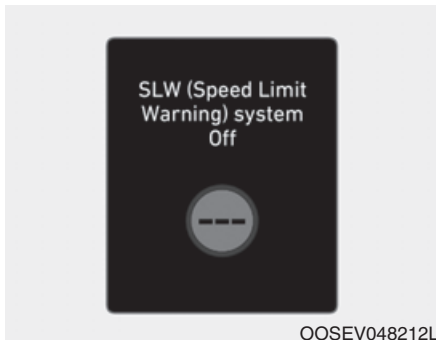

Ako je sistem isključen u modu User Settings, ova poruka se prikazuje na LCD displeju instrument table kada je ISLW ekran izabran u Driving Assist modu 

## Poruka upozorenja



**SLW (Upozorenje na ograničenje brzine) sistem onemogućen. Kamera blokirana**

Poruka upozorenja se pojavljuje kada je objektiv kamere blokirana nekim predmetima. Sistem upozorenja pametnog ograničenja brzine (ISLW) ne radi dok se predmeti ne uklone. Proverite vetrobransko staklo oko prostora kamere. Ako se problem nastavlja nakon uklanjanja predmeta, preporučujemo da sistem proveri ovlašćeni HYUNDAI distributer.

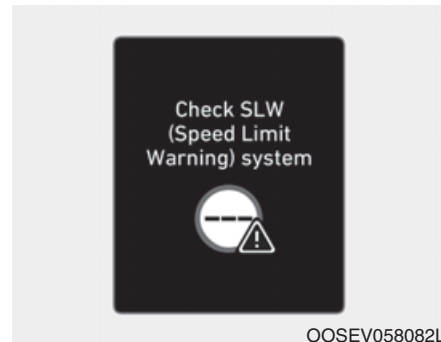

**Proverite SLW (Upozorenje na ograničenje brzine) sistem**

Ova poruka upozorenja se pojavljuje na nekoliko sekundi, kad ISLW ne radi ispravno. Glavna lampica upozorenja (  ) će onda svetleti. Preporučujemo da sistem proveri ovlašćeni HYUNDAI distributer.

## Ograničenja sistema

Sistem upozorenja na pametno ograničenje brzine (ISLW) možda neće raditi ispravno ili možda neće pružiti ispravne informacije u sledećim situacijama.

### Kada su saobraćajni znakovi u lošem stanju

- Saobraćajni znak se nalazi na oštroj krivini.
- Saobraćajni znak je nepravilno pozicioniran (tj. okrenut naopako, blokiran predmetom i oštećen.)
- Drugo vozilo blokira saobraćajni znak.
- LED svetlo saobraćajnog znaka je polomljeno.  
Postoji odsjaj sunčeve svetlosti oko saobraćajnog znaka zbog niske solarne visine.
- Mračna je noć.
- Postoji sjajna svetlost oko saobraćajnog znaka.

### Kada smetaju spoljni uslovi

- Vaše vozilo se kreće tik iza drugog vozila.
- Autobusi ili kamioni, na kojima je nalepljena nalepnica prolaze pored vašeg vozila.
- Vaše vozilo se kreće u području koje nije pokriveno navigacionim sistemom.
- Postoji kvar navigacije.
- Vaša navigacija nije ažurirana.
- Vaša navigacija se ažurira.
- Kao rezultat nepravilne detekcije kamere.
- Gornje ograničenje brzine sačuvano u navigaciji je netačno.
- Kamera je kalibrirana odmah nakon isporuke vozila.
- Ako saobraćajni znakovi ne odgovaraju standardnim znakovima, itd.
- kamera je kalibrirana odmah nakon isporuke vozila.

- Nešto nije u redu sa GPS.
- Informacije vozila, kao što je spoljna temperatura, nisu ažurirane.

### **Kada je vidljivost ispred vozila loša**

- Vreme je loše, pada kiša, sneg ili je magla.
- Prljavština, led ili mraz su na prednjem vetrobranskom staklu gde je kamera instalirana.
- Objektiv kamere je blokiran predmetom, kao što je stiker, papir ili list.

#### **UPOZORENJE**

- **ISLW je samo pomoć za vozača. Vozač treba da bude izuzetno oprezan dok upravlja vozilom.**
- **Sva odgovornost za bezbedno upravljanje s poštovanjem važećih saobraćajnih pravila i zakona je uvek na vozaču.**

## POMOĆ U RUČNOM OGRANIČENJU BRZINE (MSLA)

### Rad kontrole ograničenja brzine

Možete podesiti ograničenja brzine kad ne želite da vozite preko određene brzine. Ako vozite preko unapred podešenog ograničenja brzine, sistem upozorenja radi (set speed limit će treptati i zvučno upozorenje će se oglasiti) dok se brzina vozila ne vrati u okvire ograničenja brzine.

#### Informacije

Dok kontrola ograničenja brzine radi, sistem tempomata se ne može aktivirati.

### Prekidač kontrole ograničenja brzine

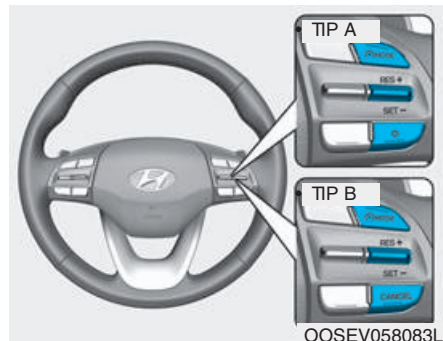

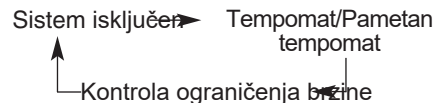

 MODE: Menja način između sistema tempomata/pametnog tempomata i sistema kontrole ograničenja brzine.



RES+: Produžava ili povećava brzinu kontrole ograničenja brzine.  
SET-: Podešava ili smanjuje brzinu kontrole ograničenja brzine.  
O (CANCEL): Otkazuje podešeno ograničenje brzine.

### Podešavanje ograničenja brzine



1. Pritisnite  MODE dugme da biste uključili sistem. Indikator  LIMIT ograničenja brzine će svetleti na instrument tabli.

## **i** Informacije

Prvo prebacite u režim Tempomata pritiskom na dugme  MODE

Režim se menja kao dole kad god se dugme

 MODE pritisne.

Sistem isklj.  Tempomat/Pametno tempomat

Kontrola ograničenja brzine 



2. Pritisnite prekidač dole (SET-).

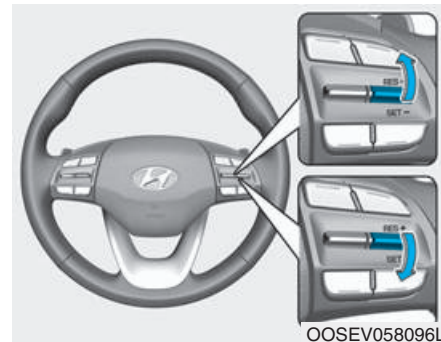

3. • Pritisnite prekidač gore (SET+) ili dole (SET-), i otpustite ga na željenoj brzini.
- Pritisnite prekidač gore (SET+) ili dole (SET-) i držite ga.

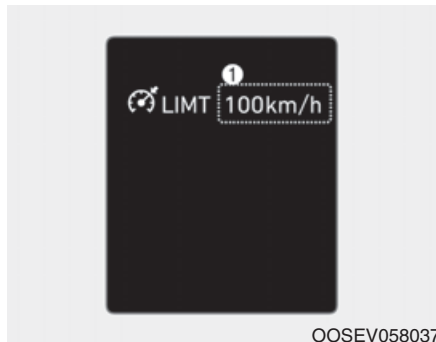

OOSEV058037

Podešeno ograničenje brzine će se prikazati na displeju na instrument tabli.

### **i** Informacije



Ako želite da vozite preko unapred podešenog ograničenja brzine, kada pritisnete papučicu gasa manje od približno 50%, brzina vozila će ostati u okviru ograničenja brzine.

Ipak, ako pritisnete papučicu gasa više od približno 70%, moći ćete da vozite preko ograničenja brzine. Tada će podešavanja ograničenja brzine treptati i zvučno upozorenje će se oglasiti dok ne spustite brzinu vozila u okvire ograničenja brzine.

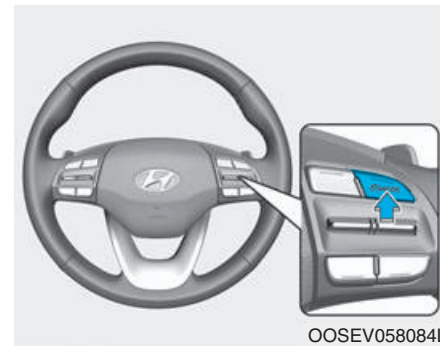
**Za isključivanje kontrole ograničenja brzine, uradite nešto od sledećeg:**



OOSEV058084L

- Pritisnite  MODE dugme ograničenja brzine  LIMIT Indikator će se ugasiti.
- Ako pritisnete dugme O (CANCEL) jednom, podešavanja ograničenja brzine će biti otkazana, ali to neće isključiti sistem. Ako želite da zadržite ograničenja brzine gurnite +RES ili SET prekidač na vašem volanu u željenu brzinu.



## TEMPOMAT (CC) (OPCIONO)

### Rad tempomata

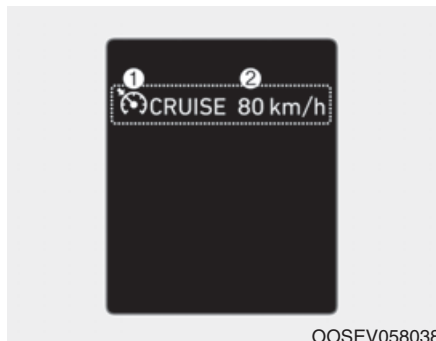

1. Indikator tempomata
2. SET indikator

Sistem tempomata vam omogućava da vozite brzinama iznad 30 km/h (20mph) bez pritiskanja papučice gasa.

### ⚠ UPOZORENJE

Preduzmite sledeće mere opreza:

- Uvek podesite brzinu vozila ispod ograničenja brzine u vašoj zemlji.
- Ako je tempomat ostao uključen (CRUISE lampica na instrument tabli svetli) tempomat se može aktivirati slučajno. Držite sistem isključen (OFF lampica tempomata) kada tempomat nije u upotrebi, kako bi se izbeglo slučajno podešavanje brzine.
- Koristite sistem tempomata samo kada vozite otvorenim autoputevima po lepom vremenu.
- Ne koristite tempomat kada to može biti nesigurno da zadržite vozilo u konstantnoj brzini:
  - Kada vozite u gustom saobraćaju ili saobraćaju u kom je teško održati konstantnu brzinu.

- Kad vozite po klizavim putevima - kiša, led ili sneg.
- Kad vozite po brdskim ili vetrovitim putevima.
- Kad vozite u vetrovitim područjima.
- Kad je vidljivost u vožnji ograničena (moguće zbog lošeg vremena, kao što su magla, sneg, kiša i peščana oluja).

### **i** Informacije

- Tokom normalnog rada tempomata, kada je prekidač SET aktiviran ili reaktiviran posle pritiskanja kočnice, tempomat će se snabdeti energijom nakon otprilike 3 sekunde. Ovo zakašnjenje je normalno.
- Pre aktiviranja funkcije tempomata, sistem će izvršiti proveru radi potvrde da prekidač kočnice radi normalno. Pritisnite papučicu kočnice barem jednom nakon postavljanja dugmeta POWER u ON položaj ili pokretanja vozila.

## Prekidač tempomata

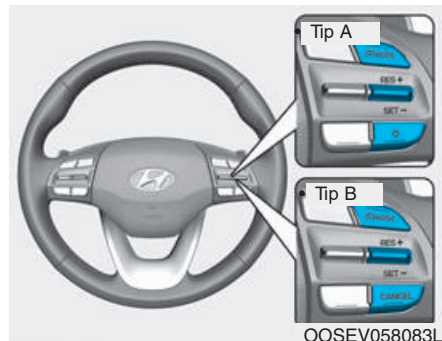

**MODE**: Menja način između tempomata/pametnog tempomata i sistema kontrole ograničenja brzine.

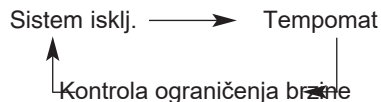

**RES+**: Zadržava ili povećava brzinu kontrole ograničenja brzine.

**SET-**: Podešava ili smanjuje brzinu kontrole ograničenja brzine.

**O (CANCEL)**: Otkazuje kontrolu ograničenja brzine.

## Za podešavanje brzine tempomata

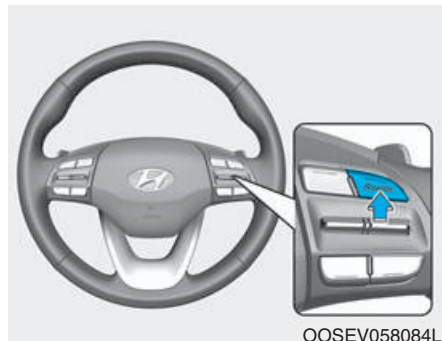

1. Pritisnite **MODE** dugme na volanu da biste uključili sistem. Indikator tempomata će svetleti.
2. Ubrzajte do željene brzine, koja mora biti veća od 30 km/h (20 mph).

## **i** Informacije

Prvo prebacite na mod Tempomata pritiskom na **MODE** dugme ako je vozilo opremljeno sistemom Kontrole ograničenja brzine. Mod se menja kao dole kad god dugme **MODE** pritisnete.

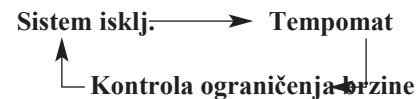

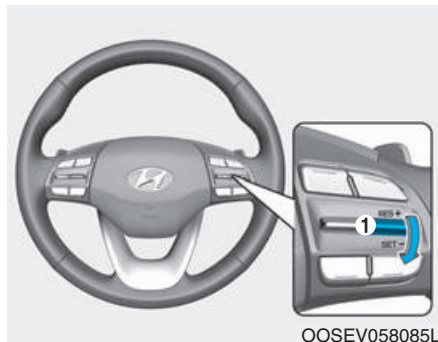

3. Pritisnite prekidač (1) dole (SET-), i otpustite ga.

4. Otpustite papučicu gasa.

### **i** Informacije

Na strmom usponu vozilo može neznatno usporiti ili ubrzati, dok vozite uzbrdo ili nizbrdo.

### **Za povećanje brzine tempomata**

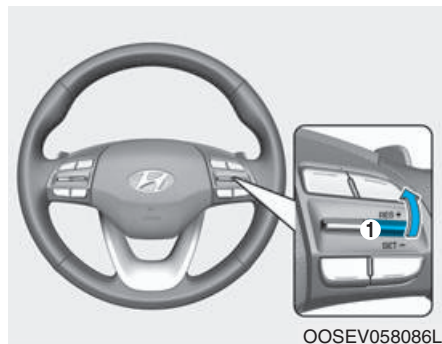

- Pritisnite prekidač (1) gore (RES+) i držite ga dok nadgledate podešenu brzinu na instrument tabli. Otpustite prekidač kad se željena brzina prikaže i vozilo ubrza do te brzine.
- Pritisnite prekidač (1) gore (RES+) i odmah ga otpustite. Brzina tempomata će se povećati za 1.0 km/h (1.0 mph) svaki put kad radite s prekidačem na taj način.

- Pritisnite papučicu gasa. Kada vozilo dostigne željenu brzinu, gurnite prekidač (1) dole (SET-).

## Za smanjenje brzine tempomata

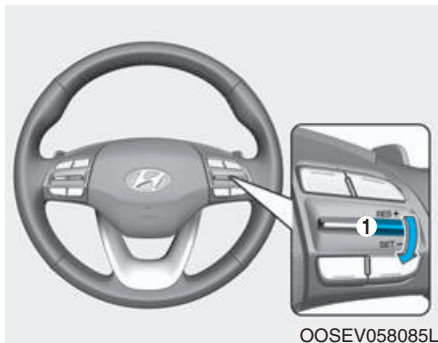

- Pritisnite prekidač (1) dole (SET-) i držite ga. Vaše vozilo će postepeno usporavati. Otpustite prekidač kad dođete do brzine koju želite da zadržite.
- Pritisnete prekidač (1) dde(SET-) i odmah ga otpustite. Brzina tempomata će se smanjivati za 1.0 km/h (1.0 mph) svaki put kad radite s prekidačem na ovaj način.
- Lagano pritisnite papučicu kočnice. Kada vozilo dostigne željenu brzinu, gurnite prekidač (1) dole (SET-).

## Za privremeno ubrzanje sa uključenim tempomatom

Pritisnite papučicu gasa. Kada sklonite nogu sa gasa, vozilo će se vratiti na prethodno podešenu brzinu. Ako gurnete prekidač dole (SET-) pri povećanoj brzini, tempomat će održavati povećanu brzinu.

## Tempomat će biti otkazan kada:

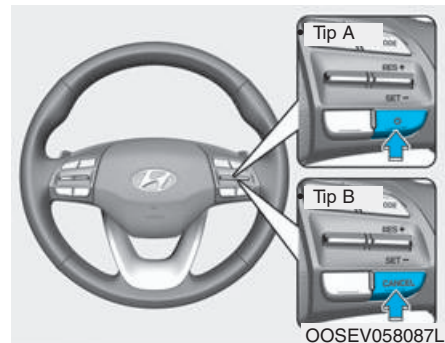

- Pritisnete papučicu kočnice.
- Pritisnete O (CANCEL) dugme koji se nalazi na volanu.
- Vozilo je prebačeno u N (Neutralan).
- Smanjite brzinu vozila na manju od memorisane brzine za otprilike 20 km/h (12 mph).
- Smanjite brzinu vozila na manju od otprilike 30 km/h (20 mph).
- ESC (Elektronska kontrola stabilnosti) radi.

## **i** Informacije

Svaka od gorenavedenih operacija će otkazati rad tempomata (SET indikator lampica na instrument tabli će se ugasi), ali samo pritiskom  dugme sistem će se ugasi.

Ako želite da nastavite rad tempomata, gurnite prekidač, koji se nalazi na vašem volanu, gore (RES+). Vratit ćete se na prethodnu podešenu brzinu, osim ako je sistem ugašen pomoću dugmeta

 MODE

### **Za održavanje unapred podešene brzine tempomata**

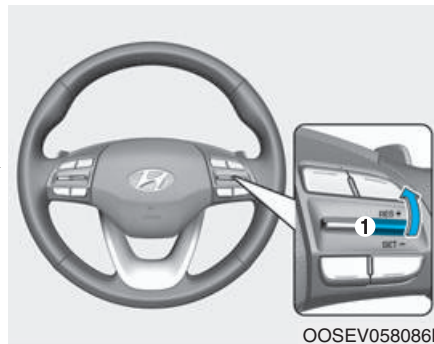

Pritisnite prekidač (1) gore (RES+). Ako je brzina vozila iznad 30 km/h (20 mph), vozilo će održati unapred podešenu brzinu.

### **Za isključivanje tempomata**

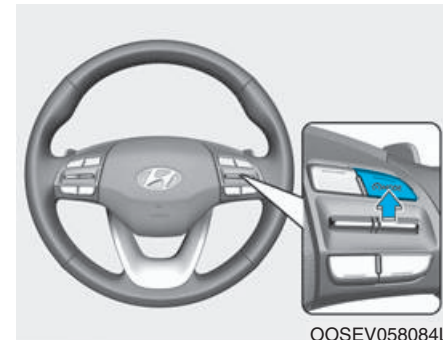

- Pritisnite  dugme (Indikator će se ugasi).
  - Sa uključenim tempomatom, jedan pritisak na dugme tempomata i on će se isključiti i upaliće se kontrola ograničenja brzine.
  - Sa isključenim tempomatom i uključenom kontrolom ograničenja brzine, pritiskom na dugme ćete isključiti oba sistema.

## **i** Informacije

način se menja kao dole kad god pritisnete  
MODE dugme.

Sistem isklj. → Tempomat  
↑  
Kontrola ograničenja brzine

## SISTEM PAMETNOG TEMPOMATA (SCC) (OPCIONO)

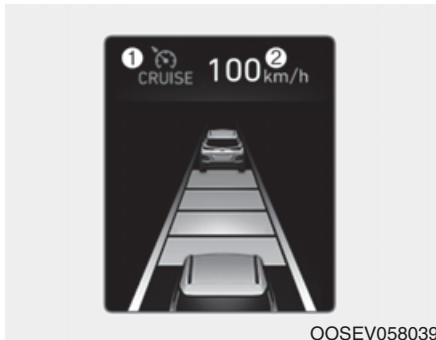

OOSEV058039

- ① Indikator tempomata
- ② Podešena brzina
- ③ Razdaljina od vozila do vozila

Da biste videli ekran SCC na LCD displeju instrument table, izaberite Driving Assist  mod. Za više informacija pogledajte "Modovi LCD displeja" u poglavlju 3

Sistem pametnog tempomata vam dozvoljava da programirate vozilo da održava željenu brzinu i minimalnu razdaljinu od vozila ispred vas.

Sistem pametnog tempomata će automatski prilagoditi brzinu vašeg vozila da zadrži programiranu brzinu i razdaljinu do vozila ispred bez potrebe da pritisnete papučice gasa ili kočnice.

### UPOZORENJE

**Radi vaše bezbednosti pročitajte korisničko uputstvo pre korišćenja sistema pametnog tempomata.**

### UPOZORENJE

**Sistem pametnog tempomata nije zamena za bezbednu vozačku praksu, već samo pogodna funkcija. Odgovornost vozača je da uvek proverava brzinu i razdaljinu od vozila ispred.**

## Prekidač pametnog tempomata

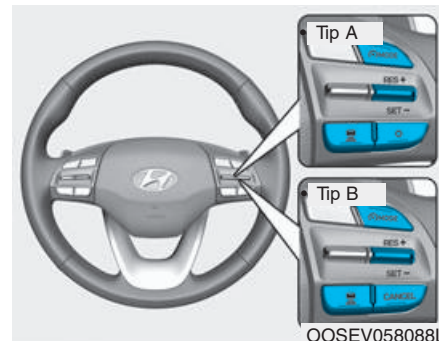

OOSEV058088L

 MODE: Menja način između pametnog tempomata i sistema kontrole ograničenja brzine.

System isklj. → Pametan tempomat

 Kontrola ograničenja brzine

RES+: Zadržava i povećava brzinu kontrole ograničenja brzine.

SET-: Podešava ili smanjuje brzinu kontrole ograničenja brzine.

O (CANCEL): Otkazuje podešeno ograničenje brzine.

 : Podešava razdaljinu od vozila do vozila.

## Brzina pametnog tempomata **i** Informacije

### Za podešavanje brzine pametnog tempomata

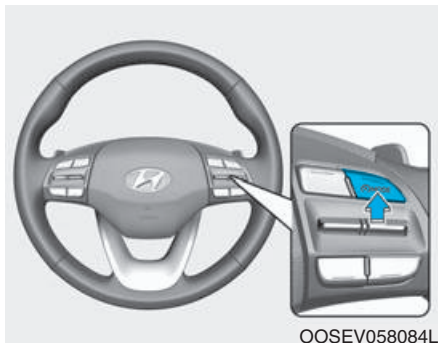

1. Pritisnite **MODE** dugme na volanu da biste uključili sistem. Indikator tempomata **CRUISE** će svetleti.
2. Ubrzajte na željenu brzinu. Brzina pametnog tempomata se može podesiti na sledeći način:
  - 10 ~ 170 km/h (6 ~ 105 mph) : kad nema vozila ispred
  - 0 ~ 170 km/h (0 ~ 105 mph) : kad postoji vozilo ispred

Prvo prebacite način na Pametan tempomat pritiskom na **MODE** dugme, opciono sa sistemom Kontrole ograničenja brzine.

Način se menja kao dole kad god je dugme **MODE** pritisnuto.

System isklj. → Pametan tempomat

↑ Kontrola ograničenja brzine



3. Pritisnite prekidač dole (**SET-**). Podešena brzina i razdaljina od vozila do vozila će svetleti na LCD displeju.
4. Otpustite papučicu gasa. Želejna brzina će biti automatski održavana.

Ako je vozilo ispred vas, brzina se može smanjiti radi održavanja razdaljine od vozila ispred. Na strmom usponu, vozilo može lagano ubrzavati ili usporavati kada ide nizbrdo ili uzbrdo.



### **i** Informacije

- Brzina vozila se može smanjiti na strmoj uzbrdici ili povećati na velikoj nizbrdici.
- Kada podešavate brzinu tempomata sa vozilom ispred i brzina vašeg vozila je između 0-30 km/h (0-20 mph), brzina će se podesiti na 30 km/h (20 mph).

### **Za povećavanje podešene brzine pametnog tempomata**

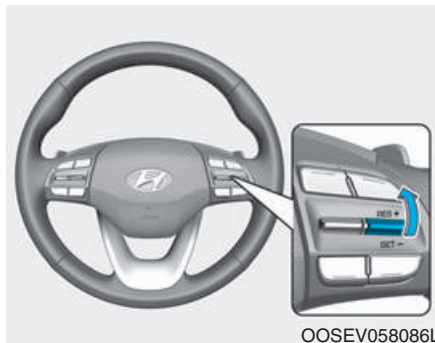

Sledite bilo koju od ovih procedura:

- Gurnite prekidač gore (RES+), i odmah ga otpustite. Brzina tempomata će porasti za 1 km/h (1 mph) svaki put kada pomerite prekidač na ovaj način.
- Gurnite prekidač gore (RES+), i držite. Podešena brzina vašeg vozila će povećati za 10 km/h (5 mph). Otpustite prekidač na željenoj brzini.
- Najviša brzina koju možete podesiti je 170 km/h (105 mph).

### **⚠ OPREZ**

Proverite uslove vožnje pre korišćenja prekidača. Brzina će se naglo povećati kada gurnete gore prekidač i držite ga.

## Za smanjivanje podešene brzine pametnog tempomata

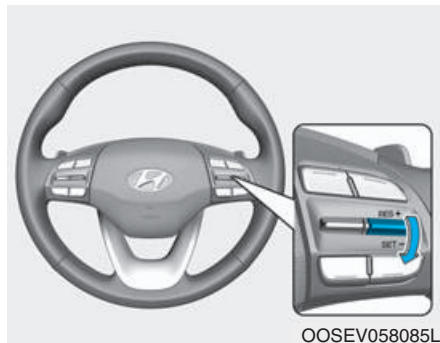

Sledite bilo koju od sledećih procedura:

- Gurnite prekidač dole (SET-), i odmah ga otpustite. Brzina tempomata će se smanjiti za 1 km/h (1 mph) svaki put kada pomerite prekidač na ovaj način.
- Gurnite prekidač dole (SET-), i držite ga. Podešena brzina vozila će se smanjiti za 10 km/h (5 mph). Otpustite prekidač na željenoj brzini.
- Najniža brzina koju možete podesiti je 30 km/h (20 mph).

## Za privremeno ubrzanje sa uključenim pametnim tempomatom

Ako želite da privremeno ubrzate kada je pametni tempomat uključen, pritisnite papučicu gasa. Povećana brzina neće uticati na rad pametnog tempomata ili promeniti podešenu brzinu.

Da biste vratili podešenu brzinu, sklonite nogu sa papučice gasa.

Ako gurnete prekidač dole (SET-) pri povećanoj brzini, brzinu tempomata će se opet podesiti.

### **i** Informacije

**Budite pažljivi kada privremeno ubrzavate, jer se brzina u to vreme ne kontroliše automatski, čak iako je vozilo ispred vašeg.**

## Pametni tempomat će biti privremeno otkazan kad:

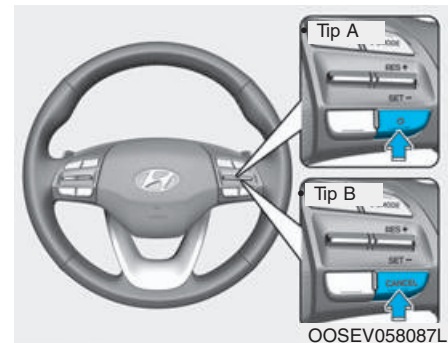

### Ručni način otkazivanja

- Pritisnite papučicu kočnice.
- Pritiskom na dugme O (CANCEL) koje se nalazi na volanu.

Pametni tempomat će se privremeno isključiti kada je indikator podešene brzine i razdaljine od vozila do vozila na LCD displeju ugašen.

Indikator (  CRUISE ) indicator is tempomata će svetleti neprekidno.

### Automatsko otkazivanje

- Vozačeva vrata su otvorena.
- Vozilo je pomereno u N (Neutralno), R (Rikverc) ili P (Parkiranje).
- Električna parkirna kočnica (EPB) je primenjena.
- Brzina vozila je iznad 180 km/h (110 mph).
- Vozilo se zaustavlja na uzbrdici.
- ESC (Elektronska kontrola stabilnosti), TCS (Sistem kontrole trakcije) ili ABS rade.
- ESC je isključen.
- Senzor ili poklopac su blokirani prljavštinom ili stranim predmetima.
- Vozilo je zaustavljeno duže od 5 minuta.
- Vozač počinje vožnju pritiskanjem prekidača na gore (RES+)/dole (SET-) ili pritiskanjem papučice gasa, nakon zaustavljanja vozila od strane Sistema pametnog tempomata, a da ispred nema vozila.

- Vozač počinje vožnju pritiskanjem prekidača gore (RES+)/dole (SET-) ili pritiskanjem papučice gasa, nakon zaustavljanja vozila sa zaustavljenim vozilom daleko ispred vas.
- Papučica gasa je neprekidno pritisnuta duže vreme.
- FCA je aktiviran.

Svaka od ovih radnji će otkazati rad pametnog tempomata. Podešena brzina i razdaljina vozila od vozila na LCD displeju će se ugasi. U uslovima kada je pametan tempomat automatski otkazan, pametan tempomat se neće zadržati iako pritisnete prekidač RES+ ili SET-.

Takođe ako je pametan tempomat otkazan automatski dok vozilo miruje, EPB (Parkirna kočnica električnog tipa) će biti primenjena.

### Informacije

**Ako je pametni tempomat otkazan iz drugih razloga koji nisu gore pomenuti, preporučujemo da sistem proveriti ovlašćeni HYUNDAI distributer.**

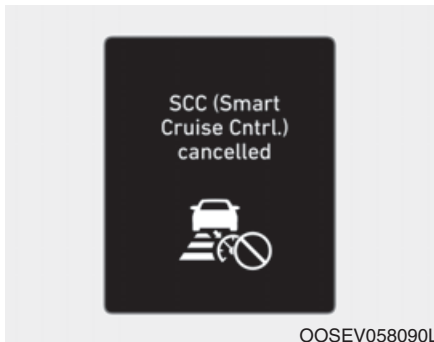

OOSEV058090L

### SCC (Pametna tempomata) otkazan

Ako je sistem otkazan, oglašiće se zvučno upozorenje i prikazaće se poruka upozorenja na nekoliko sekundi.

Morate podesiti brzinu vozila pritiskanjem papučice gasa ili kočnice u skladu sa uslovima na putu ispred vas i sa uslovima vožnje. Uvek proverite uslove na putu. Ne oslanjajte se samo na zvučno upozorenje.

### Za nastavak primene podešene brzine pametnog tempomata

Ako je bilo koji drugi način korišćen, osim pomeranja prekidača tempomata, za otkazivanje brzine tempomata i sistem je i dalje aktivan, brzina tempomata će se automatski ponovo primeniti kada gurnete prekidač gore (RES+) ili dole (SET-). Ako gurnete prekidač gore (RES+), brzina će se zadržati na poslednjoj podešenoj brzini. Ipak, ako se brzina vozila spusti ispod 10 km/h (5mph), sistem će se ponovo primeniti kada se pojavi vozilo ispred vašeg.

#### **i** Informacije

**Uvek proverite uslove na putu kada gurate prekidač gore (RES+) da biste ponovo primenili brzinu.**

### Za isključivanje tempomata

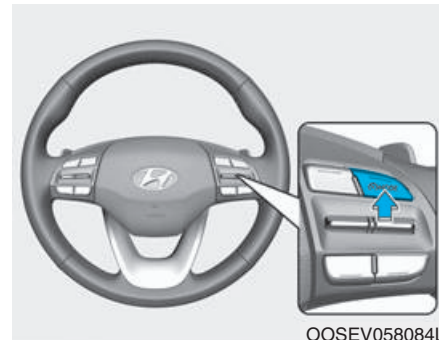

OOSEV058084L

- Pritisnite dugme **MODE** (  **CRUISE** indikator će se ugasi). (opciono sa kontrolom ograničenja brzine)
- Sa uključenim pametnim tempomatom, pritiskanje dugmeta jednom će ugasi pametna tempomata i upaliti kontrolu ograničenja brzine.
  - Sa ugašenim pametnim tempomatom i uključenom kontrolom ograničenja brzine, pritisak na dugme će ugasi oba sistema.

## **i** Informacije



Način se menja kao dole uvek kad dugme  MODE pritisnete.

Sistem isklj. → Pametan tempomat



### **!** UPOZORENJE

Preduzmite sledeće mere opreza:

- Uvek podesite brzinu vozila ispod ograničenja brzine koje je važeće u vašoj zemlji.
- Ako Pametan tempomat ostane uključen,  CRUISE (indikator tempomata na instrument tabli svetli) i Pametan tempomat se može slučajno aktivirati. Neka sistem Pametnog tempomata bude isključen (indikator isključen)  CRUISE kad Pametan tempomat nije u upotrebi, kako biste izbegli nenameravano podešavanje brzine.

- Koristite sistem Pametnog tempomata samo kad putujete na otvorenim auto-putevima po lepom vremenu.
- Ne koristite Pametan tempomat kad možda nije bezbedno da vozilo ide konstantnom brzinom.
  - kad vozite u gustom saobraćaju gde je teško voziti konstantnom brzinom
  - kad vozite po kiši ili po putevima pokrivenim snegom ili ledom.
  - Kad vozite na uzbrdici ili nizbrdici
  - Kad vozite po vetrovitim područjima
  - Kad vozite na parkiralištima
  - Kad vozite blizu prepreka od sudara
  - Kad vozite na oštroj krivini
- Kad vam je vidljivost ograničena (moguće zbog lošeg vremena, kao što su magla, sneg, kiša ili peščana oluja)

- Kad vozilo osećajući mogućnost usporava zbog modifikacije vozila što dovodi do razlike u nivou između prednjeg i zadnjeg dela vozila.
- Neočekivane situacije mogu dovesti do mogućih nezgoda. Neprestano obraćajte pažnju na uslove na putu i vožnju čak i kad sistem pametnog tempomata radi.

## Pametni tempomat razdaljina od vozila od vozila

### Za podešavanje razdaljine od vozila od vozila

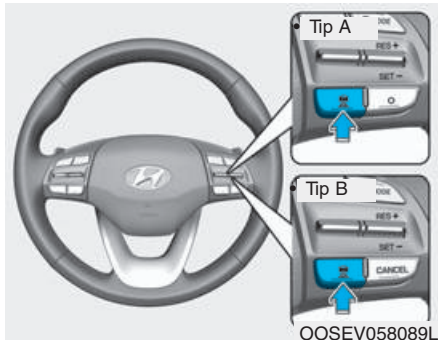

Kada je sistem pametnog tempomata uključen, možete podesiti i održati razdaljinu od vozila ispred vašeg bez pritiskanja papučiće gasa ili kočnice.

Svaki put kada pritisnete dugme, razdaljina između vozila se menja kako sledi:

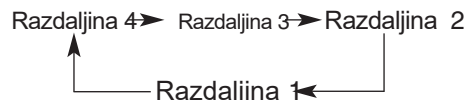

Na primer, ako vozite 90 km/h (56 mph), razdaljina se zadržava kako sledi:

Razdaljina 4 - približno 52.5 m

Razdaljina 3 - približno 40 m

Razdaljina 2 - približno 32.5 m

Razdaljina 1 - približno 25 m

### **i** Informacije

Razdaljina je podešena na poslednje podešenu razdaljinu kad je sistem prvi put korišćen nakon ulaska vozila u ready  mod.

### **Kada je traka ispred vas prazna:**

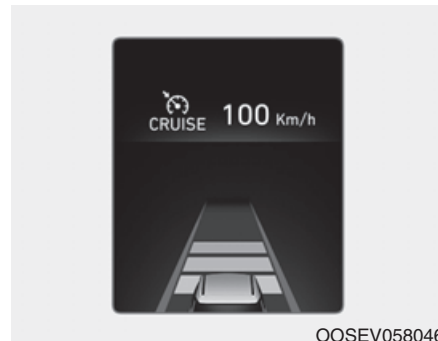

Brzina vozila održava podešenu brzinu.

### Kada u traci postoji vozilo ispred vašeg:

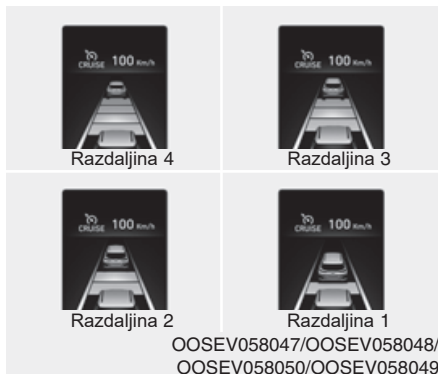

- Brzina vašeg vozila će se smanjiti ili povećati da bi se zadržala izabrana razdaljina.
- Ako vozilo ispred vašeg ubrza, vaše vozilo će se kretati konstantnom brzinom tempomata posle ubrzavanja na podešenu brzinu.
- Ako je razdaljina od vozila ispred promenjena zbog ubrzavanja ili usporavanja vozila ispred, razdaljina na LCD displeju se može promeniti.



### Kada koristite sistem pametnog tempomata:

- Pojaviće se poruka upozorenja i oglasice se zvučno upozorenje ako vozilo nije u mogućnosti da zadrži izabranu razdaljinu od vozila ispred.
- Ako se oglasi zvučno upozorenje i pojavi poruka upozorenja, pritisnite papučicu kočnice ili koristite prekidač na volanu da biste aktivno podesili brzinu vozila i razdaljinu od vozila ispred.

- Čak i ako se poruka upozorenja ne pojavi i zvučno upozorenje se ne oglasi, uvek obratite pažnju na uslove vožnje kako biste izbegli nastanak opasnih situacija.
- Glasna reprodukcija audio sistema vozila može sprečiti putnike da čuju zvukove upozorenja sistema.

## OPREZ



OOSEV058051L

**Ako se vozilo ispred (brzina vozila: manja od 30km/h) premesti u susednu traku, ogласиće se zvučno upozorenje i prikazaće se poruka upozorenja "Gledajte vozila koja vas okružuju". Prilagodite brzinu vašeg vozila prema vozilima ili predmetima koji se mogu iznanađa pojaviti ispred vas, tako što ćete pritisnuti papučicu kočnice.**

**Uvek obratite pažnju na uslove na putu ispred vas.**

## *U saobraćajnoj situaciji*



OIK057107L

### **Koristite prekidač ili papučicu da ubrzate**

- U saobraćaju, vaše vozilo će se zaustaviti, ako se vozilo ispred vas zaustavi. Takođe, ako vozilo ispred vas počne da se kreće, vaše vozilo će takođe krenuti. Ipak, ako se vozilo zaustavi na duže od 3 sekunde, morate pritisnuti papučicu gasa ili gurnuti gore prekidač (RES+) da biste počeli s vožnjom.

- Ako gurnete prekidač pametnog tempomata (RES+ ili SET-) dok Auto Hold i pametni tempomat rade, Auto Hold će se otpustiti i bez obzira na rad papučice gasa i vozilo će početi da se kreće. AUTO HOLD indikator se menja iz zelenog u beli.



## Senzor za detekciju razdaljine do vozila ispred



Pametni tempomat koristi senzor za određivanje razdaljine do vozila ispred.

Ako je senzor pokriven sa prljavštinom ili drugim stranim materijama, kontrola razdaljine od vozila do vozila, možda neće raditi ispravno. Održavajte senzor uvek čistim.

## Poruka upozorenja

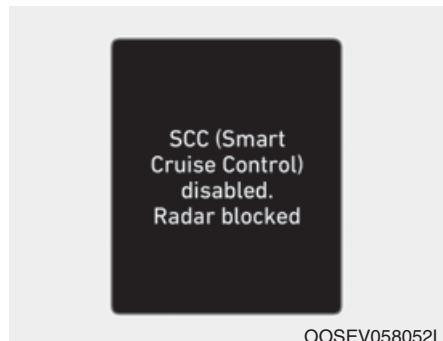

### SCC (Pametan tempomat) onemogućen. Radar blokiran

Kada je poklopac objektivna senzora blokiran prljavštinom, snegom ili naslagama rad pametnog tempomata se može privremeno zaustaviti. Ako se to desi, poruka upozorenja će se prikazati na LCD displeju. Uklonite prljavštinu, sneg i naslage i očistite poklopac objektivna senzora pre rada sistema pametnog tempomata. Sistem pametnog tempomata se neće pravilno aktivirati ako je radar sasvim zaprljan ili ako nijedna supstanca nije detektovana nakon što vozilo uđe u ready mod. 

(na pr. na otvorenom terenu).

## Informacije

Ako je rad SCC privremeno zaustavljen ako je radar blokiran, ali vi želite da koristite mod tempomata (funkcija kontrole brzine), morate prebaciti mod tempomata (pogledajte "Za prebacivanje u mod tempomata" na sledećoj strani).

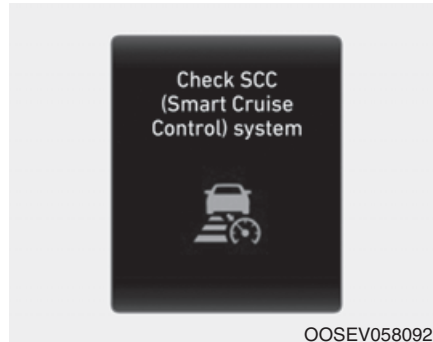

OOSEV058092L

### Proverite SCC (Pametno tempomat) sistem

Ova poruka će se prikazati kad sistem kontrole razdaljine vozila od vozila ne radi normalno.

Preporučujemo da odvezete vozilo kod ovlašćenog HYUNDAI distributera da proveri sistem.

## Za podešavanje osetljivosti pametnog tempomata

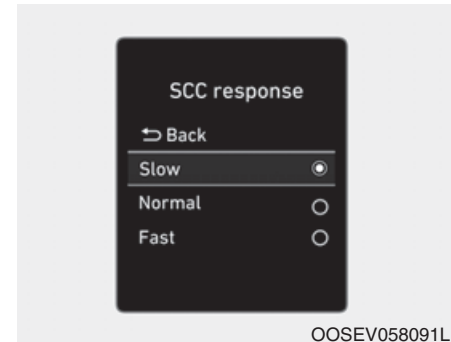

OOSEV058091L

Osetljivost brzine vozila pri praćenju vozila ispred radi održavanja podešene udaljenosti se može podesiti. Idite u 'User settings → Driver assistance → SCC response → Slow/Normal/Fast' na LCD displeju. Možete izabrati jedan od tri nivoa koji vam najviše odgovara.

- Spor:

Brzina vozila pri praćenju vozila ispred radi održavanja podešene razdaljine je sporija od normalne brzine.



- Normalan:  
Brzina vozila pri praćenju vozila ispred radi održavanja podešene razdaljine je normalna.
- Brz:  
Brzina vozila pri praćenju vozila ispred radi održavanja podešene razdaljine je brža od normalne brzine.



### Informacije

**Poslednja izabrana osetljivost Pametnog tempomata se zadržava u sistemu.**

### Za prebacivanje u mod Pametnog tempomata

Vozač može da izabere da prebaci na upotrebu moda konvencionalnog tempomata (samo funkcija kontrole brzine) prateći sledeće korake:

1. Pritisnite  MODE dugme na volanu da biste upalili sistem. Indikator  CRUISE tempomata će svetleti.
2. Pritisnite i držite dugme Razdaljina od vozila do vozila duže od 2 sekunde.
3. Izaberite između "Pametnog tempomata" i "Tempomata".

Kad je sistem otkazan pomoću dugmeta  MODE ili se dugme  MODE nakon što je vozilo u ready  modu, Pametan tempomat će se upaliti.

### UPOZORENJE

**Kad koristite mod konvencionalnog tempomata, morate ručno da podesite razdaljinu do drugog vozila pritiskom na papučicu kočnice. Sistem ne podešava automatski razdaljinu do vozila ispred vas.**

## Ograničenja sistema

Sistem pametnog tempomata može imati ograničenja u detektovanju razdaljine do vozila ispred zbog uslova vožnje i uslova na putu.

### U krivinama

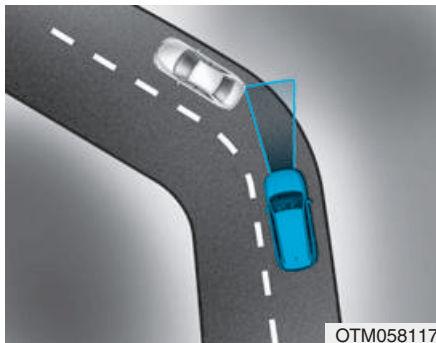

- Sistem pametnog tempomata neće detektovati kretanje vozila u vašoj traci i tad vaše vozilo može ubrzati do podešene brzine. Takođe, brzina vozila se može smanjiti kada iznenada prepozna vozilo ispred.
- Izaberite odgovarajuću podešenu brzinu u krivinama i pritisnite papučicu gasa ili kočnice ako potrebno.



Brzina vašeg vozila se može smanjiti zbog vozila u susednoj traci. Pritisnite papučicu gasa i izaberite adekvatnu podešenu brzinu. Da biste bili sigurni proverite da li uslovi na putu dopuštaju bezbedan rad pametnog tempomata.

### Na usponima

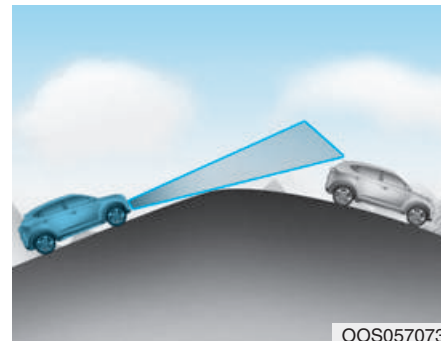

- Tokom vožnje uzbrdo ili nizbrdo sistem pametnog tempomata neće detektovati kretanje vozila u vašoj traci i to može uzrokovati da vaše vozilo ubrza do podešene brzine. Takođe, brzina vozila će se naglo smanjiti kada se vozilo ispred iznenada prepozna.
- Izaberite odgovarajuću podešenu brzinu na usponima i pritisnite papučicu gasa ili kočnice ako je potrebno.

## Promena trake

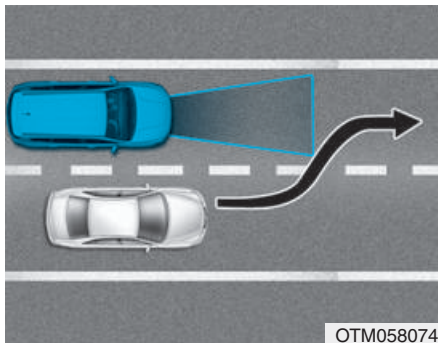

- Vozilo koje ulazi u vašu traku iz susedne trake, senzor neće prepoznati dok se ne nađe u rasponu detekcije senzora.
- Radar neće odmah detektovati ako vas drugo vozilo naglo iseče. Uvek obraćajte pažnju na saobraćaj, put i uslove vožnje.
- Ako se sporije vozilo pomeri u vašu traku, vaša brzina će se smanjiti da bi se zadržala razdaljina do vozila ispred.
- Ako u vašu traku uđe vozilo brže od vašeg, vaše vozilo će ubrzati do podešene brzine.

## Prepoznavanje vozila

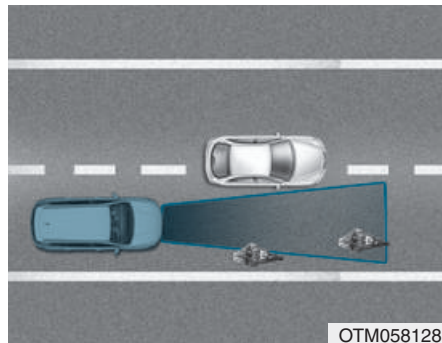

Neka vozila u vašoj traci vaš senzor ne može da prepozna:

- Uska vozila kao što su motocikli ili bicikli
- Vozila nagnuta na jednu stranu
- Vozila koja se sporo kreću ili vozila koja naglo koče
- Zaustavljena vozila
- Vozila s malim zadnjim profilom kao što su prikolice bez tereta

Senzor neće pravilno prepoznati vozilo ispred ako desi nešto od sledećeg:

- Kada je prednji deo vozila podignut gore usled preopterećenja u prtljažnom prostoru
- Dok volan radi
- Kada vozite jednom stranom trake  
Kada vozite uskim trakama ili u krivinama

Pritisnite papučicu kočnice ili gasa ako je potrebno.

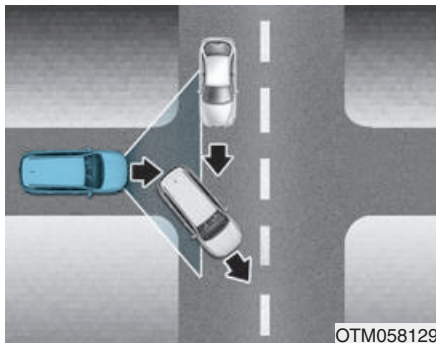

- Vaše vozilo može ubrzati kada više nema vozila ispred vas.
- Kada ste upozoreni da nije detektovano vozilo ispred vas, vozite oprezno.

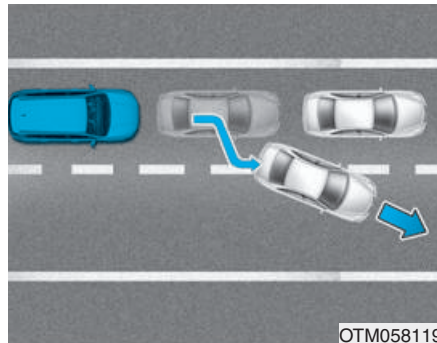

- Kada vozite u kreni-stani uslovima i kada vozilo zaustavljeno ispred vas napusti traku, sistem neće odmah detektovati novo vozilo koje je sada ispred vas. U ovom slučaju održavajte bezbednu razdaljinu za kočenje i ako je potrebno pritisnite papučicu kočnice da biste smanjili brzinu i održali bezbednu razdaljinu.

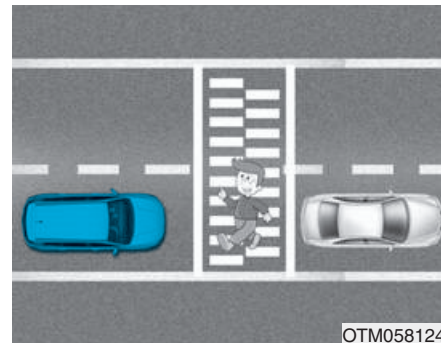

- Uvek pazite na pešake kada vaše vozilo održava razdaljinu od vozila ispred.

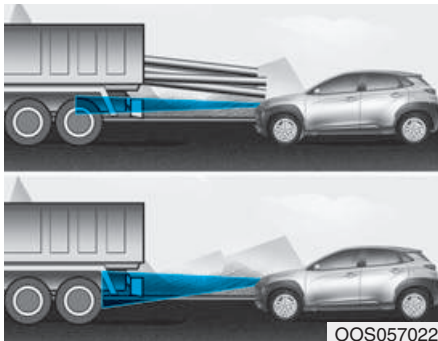

- Uvek budite oprezni sa vozilima sa višim podvozjem ili vozilima koja prevoze teret koji viri iz zadnjeg dela vozila.

### UPOZORENJE

Kada koristite pametan tempomat preduzmite sledeće mere opreza:

- Ako je potrebno kočenje u nuždi, morate pritisnuti kočnicu. Vozilo se ne može zaustaviti u svakoj situaciji u nuždi koristeći sistem pametnog tempomata.

- Održavajte bezbednu udaljenost u skladu sa uslovima na putu i brzinom vozila. Može doći do ozbiljnog sudara ako je razdaljina vozila od vozila veoma mala tokom vožnje autoputem.
- Uvek održavajte dovoljnu razdaljinu za kočenje i usprite vaše vozilo ako je potrebno.
- Sistem pametnog tempomata ne može da prepozna zaustavljeno vozilo, pešake ili vozilo koje vam dolazi u susret. Uvek oprezno gledajte napred da biste sprečili neočekivanu i iznenadnu situaciju do koje može doći.
- Vozilo koje se kreće ispred vas i često menja trake može uzrokovati zakasnelu reakciju sistema ili se može desiti da vozilo zapravo odreaguje na vozilo u susjednoj traci. Uvek vozite oprezno da biste sprečili nastanak iznenadnih i neočekivanih situacija.

- Uvek budite svesni izabrane brzine i razdaljine vozila od vozila. Vozač ne sme samo da se oslanja na sistem, već uvek treba da obrati pažnju na uslove vožnje i da kontroliše brzinu vozila.
- Sistem pametnog tempomata neće prepoznati složene situacije u vožnji, zato uvek obraćajte pažnju na uslove vožnje i kontrolišite brzinu svog vozila.

### **PAŽNJA**

Sistem pametnog tempomata neće privremeno raditi zbog:

- Električnih uticaja
- Modifikovanja oslanjanja
- Razlika u istrošenosti guma ili pritiska u gumama
- Postavljanja guma različitih tipova

## Upozorenje na polazak vozila ispred (opciono)

Funkcija upozorenja na polazak vozila ispred upozorava vozača na polazak vozila ispred kad je vozilo zaustavljeno i sistem Pametnog tempomata je aktiviran.

## Podešavanja i aktivacija sistema

### Podešavanje sistema

Sistem Upozorenja na polazak vozila ispred je omogućen svaki put kad se vozilo upali.

Da biste ugasili sistem idite u 'User settings → Driver assistance' and deselect 'Leading Vehicle Departure Alert' na LCD displeju.

## Standby sistema



### Koristite prekidač ili papučicu da ubrzate

Dok sistem Pametnog tempomata radi, vaše vozilo se zaustavlja iza vozila ispred vas kad se ono zaustavi. Poruka se prikazuje na instrument tabli na 3 sekunde nakon zaustavljanja i sistem će biti u standby (pripravnom) položaju.

## Aktivacija sistema

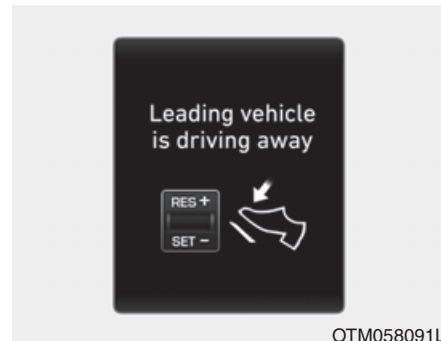

### Vozilo ispred kreće

Ako vozač ništa ne preduzme određeno vreme nakon što vozilo ispred krene, prikazaće se poruka na instrument tabli.

Vozilo automatski kreće ako je papučica gasa pritisnuta ili [RES +] ili [SET -] prekidač je pritisnut gore ili dole kad je vozilo ispred vas.

Sistem Pametnog tempomata je deaktiviran ako se papučica gasa pritisne ili [RES +] ili [SET -] se prekidač pritisne gore ili dole kad nema vozila ispred vas.













## VUČA PRIKOLICE

**Ne preporučujemo da ovo vozilo koristite za vuču prikolice.**

### **Procedura pokretanja kablovima**

1. Pozicionirajte vozila dovoljno blizu da bi kablovi mogli da dosegnu, ali ne dozvolite da se vozila dodiruju.
2. Izbegavajte ventilatore i bilo koje pokretne delove u prostoru motora, čak i kad je vozilo isključeno.
3. Ugasite sve električne uređaje, kao što su radio, svetla, klima, itd. Postavite menjač u P (parkiranje) i povucite parkirnu kočnicu. Ugasite oba vozila.

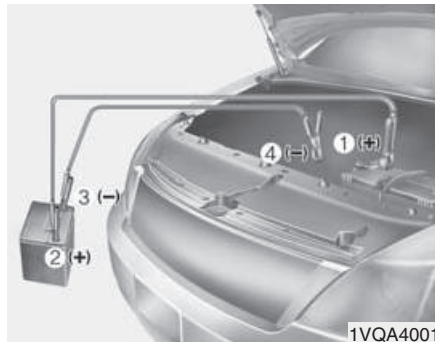

4. Spojite kablove tačnimredosledom kako je prikazano na slici. Prvo priključite jedan kraj pomoćnog kabla na crveni, (+) pozitivni priključak ispražnjene baterije (1).
5. Zatim spojite drugi kraj na crveni, (+) terminal pomoćne baterije (2).
6. Povežite drugi kabl na crno, negativno (-) uzemljenje baterije/ šasijske pomoćnog vozila (3).

7. Povežite drugi kabl na crno, negativno (-) uzemljenje baterije/ šasijske vašeg vozila (4). Ne dozvolite da štipaljke kablova dodiruju bilo šta drugo osim ispravnih terminala baterije ili kablova ili ispravnog uzemljenja. Ne nagnjite se iznad baterije kada je povezujete.

8. Pokrenite motor pomoćnog vozila pustite ga da radi na otprilike 2,000 rpm na nekoliko minuta. Onda pokrenite vaše vozilo.

Ako vaše vozilo neće da se pokrene posle nekoliko pokušaja, verovatno je potrebno servisiranje. U ovom slučaju potražite stručnu pomoć. Ako razlog pražnjenja vaše baterije nije jasan, neka vaše vozilo proveri ovlašćeni HYUNDAI distributer.

---

Diskonektujte kablove tačno u obrnutom redosledu od onog kada ste ih spajali:

1. Diskonektujte kabl sa crnog, negativnog (-) uzemljenja baterije/šasijske vašeg vozila (4).
2. Diskonektujte drugi kraj kabla sa crnog, negativnog (-) uzemljenja baterije/šasijske pomoćnog vozila (3).
3. Diskonektujte drugi kabl sa crvenog, pozitivnog (+) terminala baterije pomoćnog vozila (2).
4. Diskonektujte drugi kraj kabla sa crvenog, pozitivnog (+) terminala vašeg vozila (1).



## SISTEM ZA NADZOR PRITISKA U GUMAMA (TPMS)



- (1) Indikator niskog pritiska u gumama/Indikator kvara TPMS
- (2) Indikator položaja gume niskog pritiska i Indikator pritiska u gumama (Prikazani na LCD displeju)

### Proverite pritisak u gumama (opciono)



- Možete proveriti pritisak guma u Assist Modu na instrument tabli. **Pogledajte "Modovi LCD displeja" u poglavlju 3.**
- Pritisak u gumama se prikazuje nakon nekoliko minuta vožnje posle inicijalnog pokretanja motora.
- Ako se pritisak u gumama ne prikaže kada se vozilo zaustavi, pojaviće se poruka "Vozite da bi se prikazalo". Posle vožnje, proverite pritisak.

- Prikazane vrednosti pritiska u gumama se mogu razlikovati od onih izmerenih na meraču pritiska u gumama.
- Možete da promenite jedinicu za merenje pritiska u gumama u User Settings modu na LCD displeju.  
- psi, kpa, bar (**Pogledajte "Mod User Settings" u poglavlju 3.**)

### PAŽNJA

Ako se bilo šta od dolenađenog dogodi, neka sistem proveri ovlašćeni HYUNDAI distributer.

1. Indikator niskog pritiska u gumama/Indikator kvara TPMS-a u gumama ne svetli 3 sekunde kada se dugme POWER postavi u ON položaj (indikator upaljen  )
2. TPMS indikator kvara ostaje da svetli nakon treperenja od otprilike jednog minuta.
3. Indikator položaja gume sa niskim pritiskom ostaje da svetli.



### Indikator niskog pritiska u gumama

### Položaj gume niskog pritiska i indikator pritiska u gumama



Kad indikator upozorenja sistema nadzora pritiska u gumama svetle i prikazuje se poruka upozorenja na LCD displeju instrument table, jedna ili više guma su znatno izduvane. Kontrolno svetlo indikatora položaja niskog pritiska u gumama će navesti koja guma je nedovoljno naduvana osvetljavanjem odgovarajuće pozicije.

Ako bilo koji indikator svetli, odmah smanjite brzinu, izbegavajte skretanje i predvidite povećani zaustavni put. Trebalo bi se zaustaviti i proveriti gume što je pre moguće. Gume naduvajte na pravilan pritisak kao što je navedeno na plakatu vozila ili nalepnici koja se nalazi na spoljnoj tabli vozačke strane središnjeg stuba. Ako ne možete doći do servisa ili ako guma ne može da zadrži napumpan vazduh, zamenite izduvanu gumu s rezervnom. Indikator kvara TPMS i indikator niskog pritiska u gumama može da treperi više od jednog minuta i da nastavi da svetli (kada je vozilo voženo oko 20 minuta pri brzini većoj od 25km/h (15,5mph) dok ne popravite gumu sa niskim pritiskom ili je ne zamenite.

## OPREZ

Zimi ili po hladnom vremenu, indikator niskog pritiska u gumama se može upaliti ako je pritisak u gumama podešen na preporučeni pritisak vazduha za toplo vreme. To ne znači da je vaš TPMS u kvaru, jer smanjena temperatura dovodi do snižavanja pritiska u gumama. Kada vozite iz toplog mesta u hladno mesto ili iz hladnog mesta u toplo mesto, ili je spoljna temperatura znatno viša ili niža, trebalo bi da proverite pritisak vazduha u gumama i prilagodite ga preporučenom pritisku.

## UPOZORENJE

### Šteta od niskog pritiska

Značajno nizak pritisak u gumama čini vozilo nestabilnim i može doprineti gubitku kontrole nad vozilom i povećanoj udaljenosti kočenja. Kontinuirana vožnja sa gumama s niskim pritiskom može dovesti do pregrevanja gume i njenog pucanja.



## TPMS (Sistem nadzora pritiska u gumama) indikator kvara

TPMS indikator kvara će svetleti nakon treptanja od otprilike 1 minut kada postoji problem sa sistemom nadzora pritiska u gumama. Preporučujemo da sistem proveriti ovlašćeni HYUNDAI distributer što je pre moguće.

### PAŽNJA

Ako postoji kvar TPMS, Indikator Položaja gume s niskim pritiskom se neće prikazati, čak iako je na vozilu nedovoljno naduvana guma.

**PAŽNJA**

**Indikator kvara TPMS može svetleti posle treperenja ako se vozilo kreće oko električnih kablova za napajanje ili radio odašiljača, npr. u policijskim stanicama, vladinim i javnim službama, koje emituju stanice, vojne instalacije, aerodromi, tornjevi predajnici, itd.**

**Pored toga, indikator kvara TPMS može svetleti ako se zimi koriste lanci za sneg ili ako se u vozilu koriste neki elektronski uređaji kao što su laptop, mobilni, punjač, daljinski ili navigacija, itd. To može ometati normalan rad sistema nadzora pritiska u gumama TPMS.**

## UPOZORENJE

### Za EVROPU

- Nemojte modifikovati vozilo; to može uticati na funkciju TPMS-a.
- Točkovi na tržištu nemaju TPMS senzor. Zbog vaše bezbednosti savetujemo da koristite delove za zamenu koje ćete nabaviti kod ovlašćenog HYUNDAI distributera.
- Ako koristite točkove s tržišta, koristite senzor TPMS odobren od strane HYUNDAI distributera. Ako vaše vozilo nije opremljeno senzorom TPMS ili TPMS ne radi ispravno, možda nećete proći tehnički pregled u vašoj zemlji.

\*Sva vozila prodana na evropskom tržištu tokom doleavedenog perioda moraju biti opremljena sa TPMS-om.  
- Nov model vozila :  
Nov. 1, 2012 ~  
- Trenutni model vozila : Nov. 1, 2014~ (Na osnovu registracije vozila)

## Delovi reparacionog seta za popravku gume

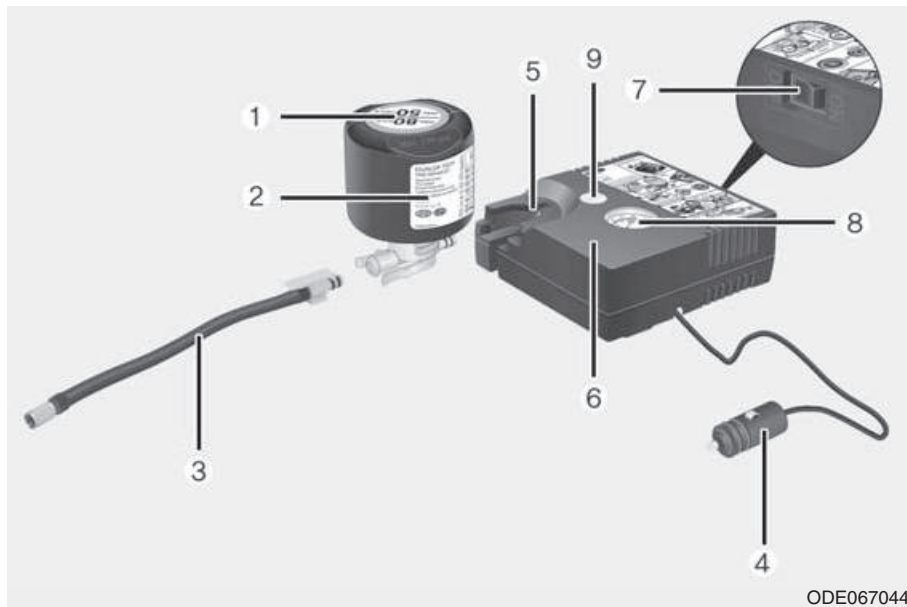

1. Nalepnica ograničenja brzine
2. Boca sa lepkom i nalepnica sa ograničenjem brzine
3. Crevo za popunjavanje od boce s lepkom do točka
4. Priključci i kabl za direktno povezivanje sa utičnicom
5. Držač boce za lepljenje
6. Kompresor
7. ON/OFF prekidač
8. Merač pritiska za prikazivanje pritiska u gumama
9. Dugme za smanjivanje pritiska u gumama

Priključci, kabl i crevo za povezivanje se čuvaju u kućištu kompresora. Striktno pratite predviđen redosled, u suprotnom lepak pod visokim pritiskom može izleteti.

### UPOZORENJE

Nemojte koristiti lepak nakon isteka roka trajanja, (tj. nakon datuma zalepljenog na boci za lepak). To može povećati rizik od oštećenja gume.

### UPOZORENJE

#### Lepak

- Čuvajte lepak van domašaja dece.
- Izbegavajte kontakt sa očima.
- Nemojte gutati.

## Upotreba seta za popravku gume

**OPREZ**



Odvojite nalepnicu za ograničenje brzine (1) sa boce sa sredstvom za lepljenje (2), i stavite je na vrlo vidljivo mesto u vozilu, kao što je volan, kako bi se vozač podsetio da ne vozi prebrzo.

1. Promućkajte bocu s lepkom (2).

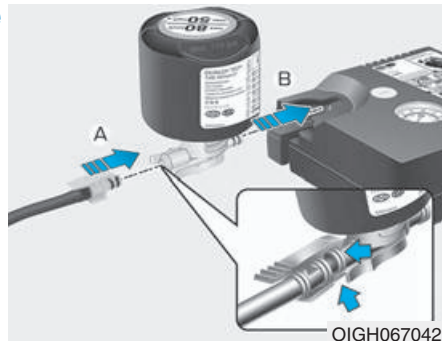

2. Povežite crevo za punjenje (3) na bocu s lepkom (2) u pravcu (A) i povežite bocu s lepkom na kompresor (6) u pravcu (B).
3. Proverite da kompresor bude isključen.

4. Odvrnite kapicu ventila sa ventila neispravnog točka i zategnite crevo (3) boce s lepkom na ventil.

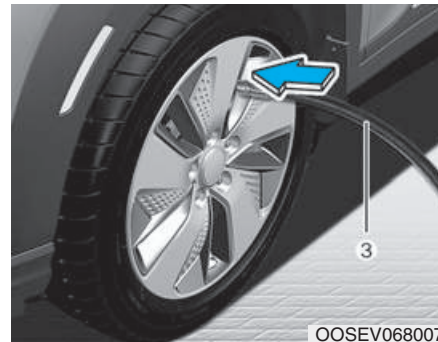

**OPREZ**

Bezbedno postavite crevo lepka za popunjavanje na ventil. Ako to ne učinite, lepak može izleteti nazad i verovatno će zapušiti crevo za popunjavanje.

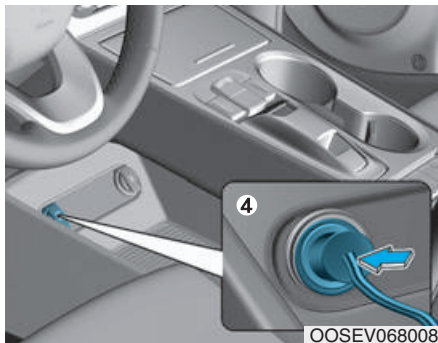

5. Utaknite električni kabl kompresora (4) u električnu utičnicu vozila.

6. Sa vozilom u ON (  indikator upaljen), uključite kompresor i pustite da radi otprilike 5~7 minuta da bi se lepak napunio na pravilan pritisak. (Pogledajte Gume i točkovi, poglavlje 8). Pritisak gume nakon punjenja lepka je nevažan i biće proveren/ ispravljen kasnije. Pazite ne naduvate previše gumu i staniti dalje od gume kada je punite.

### OPREZ

#### Pritisak gume

Ne pokušavajte da vozite svoje vozilo ako je pritisak u gumi ispod 200 kpa (29psi). To može rezultirati nesrećom zbog iznenadnog kvara gume.

7. Isključite kompresor.
8. Odvojite creva iz priključka boce s lepkom i iz ventila gume.

Vratite set za popravku gume na njegovo mesto u vozilu.

### UPOZORENJE

#### Ugljen monoksid

Ne ostavljajte vaše vozilo da radi u prostorijama sa slabom ventilacijom duže vreme. Može doći do gušenja ili trovanja ugljen monoksidom.

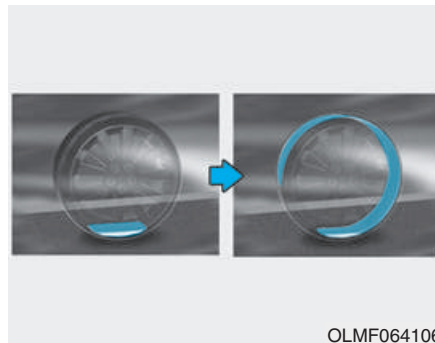

#### Distribucija lepka

9. Kako biste ravnomerno rasporedili lepak u gumi, odmah vozite 7~10 km (4~6 milja ili oko 10 minuta).

Nemojte prelaziti brzinu od 80 km/h (50mph). Ako je moguće, ne vozite sporije od od 20 km/h (12mph). Tokom vožnje, ako osetite bilo kakve neobične vibracije, poremećaj u vožnji ili buku, smanjite brzinu i vozite oprezno dok se sigurno ne zaustavite pored puta. Pozovite pomoć na putu ili šlep službu.



## Provera pritiska u gumama

1. Posle vožnje od otprilike 7~10 km (4~6 milja ili oko 10 minuta), zaustavite se na bezbednom mestu.

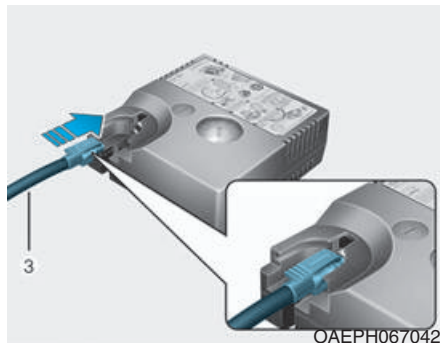

2. Konektujte crevo (3) direktno u kompresor.



3. Konektujte crevo (3) kompresora pravo u ventil gume.

4. Utaknite kabl za napajanje kompresora u utičnicu vozila.

5. Podesite pritisak gume na preporučeni pritisak. Sa vozilom u ON položaju (indikator svetli ) , postupite kako sledi:

- **Za povećanje pritiska u gumi:** Uključite kompresor. Za proveru trenutno podešenog pritiska, na kratko isključite kompresor.
- **Za smanjenje pritiska:** Pritisnite dugme (9) na kompresoru.

### PAŽNJA

Ne dozvolite da kompresor radi duže od 10 minuta. U suprotnom, kompresor se može pregrejeti i oštetiti.

### Informacije

Merač pritiska može pokazati veću vrednost od stvarne dok kompresor radi. Da biste dobili tačno očitavanje pritiska u gumi, kompresor mora biti isključen.

### OPREZ

Ako se pritisak ne održava, provozajte vozilo po drugi put, i pogledajte deo Distribucija lepka. Onda ponovite korake od 1 do 4.

Upotreba TMK može biti neefikasna za oštećenja gume veća od oko 4 mm (0.16 in).

Preporučujemo da kontaktirate ovlašćenog HYUNDAI dilera ako guma ne može da se osposobi za put sa Reparacionim setom.

## ⚠ UPOZORENJE

Pritisak gume mora biti najmanje 220 kPa (32 psi). Ako nije, ne nastavljajte s vožnjom. Pozovite pomoć na putu ili šlep službu.

## ⚠ OPREZ

Senzor pritiska u gumama (opciono sa TPMS-om) Kad koristite set za popravku gume sa neoriginalnim lepkom, koji nije odobrio HYUNDAI, lepak može oštetiti senzor pritiska u gumi. Lepak sa senzora pritiska i točka treba ukloniti kada menjate gumu novom i proveriti senzor pritiska gume kod ovlašćenog dilera.

## **i** Informacije

Kada ponovo montirate popravljanu ili zamenjenu gumu i točak na vozilu, zategnite matice točka do 11~13 kgf·m (79~94 lbf·ft).

## ŠLEPOVANJE Šlep služba

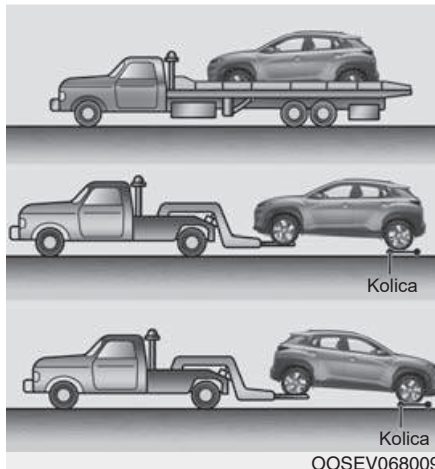

OOSEV068009

Ako je potrebno hitno šlepanje, preporučujemo da ga obavi ovlašćeni HYUNDAI distributer ili komercijalna šlep služba. Pravilno podizanje i procedure šlepanja su potrebne kako bi se sprečilo oštećenje vozila. Preporučujemo korišćenje točkova za šlepanje ili prikolice s ravnom platformom.

Prihvatljivo je da šlepujete vozilo za zadnjim točkovima na zemlji (bez točkova za šlepanje) i prednjim točkovima iznad tla.

Ako su bilo koji od opterećenih točkova ili delova trapa oštećeni ili se vozilo šlepuje s prednjim točkovima na tlu, koristite kolica za šlepanje ispod prednjih točkova. Kad vas šlepuje komercijalno vučno vozilo i ne koristite se točkovi za šlepanje, prednji deo vozila treba uvek da bude podignut, a ne zadnji.

## ⚠ OPREZ

- Nemojte šlepotati vozilo s prednjim točkovima na tlu, jer to može dovesti do oštećenja vozila.



### Ne šlepajte s opremom

- remenog tipa. Koristite podizanje točkova ili prikolicu sa ravnom platformom.



Kada šlepujete vozilo u hitnom slučaju bez kolica za točkove:

1. Dok pritiskate papučicu kočnice prebacite menjač u položaj N (Neutralan) i ugastite vozilo. Dugme POWER će biti u ACC položaju.
2. Otpustite parkirnu kočnicu.

### PAŽNJA

Ako ne stavite ručicu menjača u N (neutralno) možete uzrokovati unutrašnje oštećenje menjača.

### Ukloniva kuka za vuču

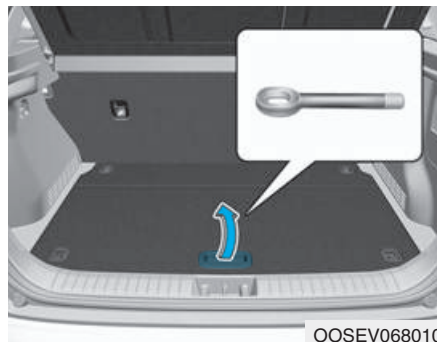

- 1.. Otvorite gepek i izvadite kuku za šlepovanje iz kutije sa alatom. Kutija sa alatom se nalazi ispod pregrade prtljažnika.

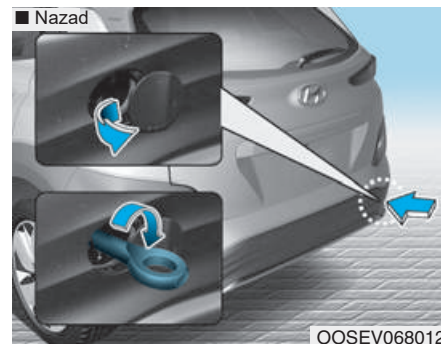
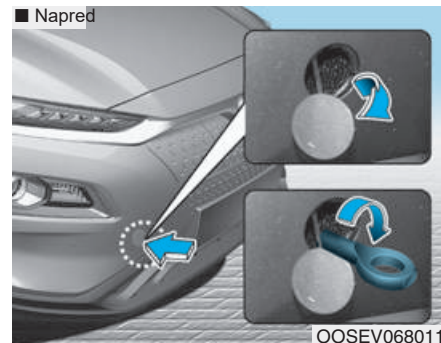

2. Uklonite poklopac otvora pritiskom na donji deo poklopca na braniku.

3. Instalirajte kuku za šlepovanje okretanjem u smeru kazaljke na satu u otvor dok potpuno ne legne.
4. Uklonite kuku za šlepovanje i vratite poklopac nakon upotrebe.

### Šlepovanje u hitnim slučajevima

Ako je potrebno hitno šlepovanje, preporučujemo da ga obavi ovlašćeni HYUNDAI distributer ili komercijalna šlep služba.

Ako nije dostupna šlep služba u hitnim slučajevima, vaše se vozilo može privremeno šlepovati pomoću kabla ili lanca pričvršćenog na kuki za vuču u slučaju nužde na prednjem (ili zadnjem) delu vozila. Budite maksimalno oprezni pri šlepovanju vozila s kablom ili lancem. Vozač mora biti u vozilu kako bi upravljao ili kočio. Šlepovanje na ovaj način može se obaviti samo na tvrdoj podlozi, na kratkim udaljenostima i pri malim brzinama. Takođe, točkovi, osovine, pogonski sklop, volan i kočnice moraju biti u dobrom stanju.



**OPREZ**

**Vozač mora biti u vozilu kako bi upravljao i kočio kada se vozilo vuče. Svi putnici osim vozača moraju napustiti vozilo.**

Uvek pratite ove mere opreza kod šlepanja/vuče u hitnim slučajevima:

- Dok pritiskate papučicu kočnice prebacite menjač u položaj N (Neutralan) i ugasiite vozilo. Dugme POWER će biti u ACC položaju.
- Otpustite parkirnu kočnicu.
- Pritisnite papučicu kočnice sa većom snagom nego obično, pošto će performanse kočenja biti smanjene.
- Biće potrebno i više napora prilikom upravljanja, jer je sistem servo volana onemogućen.
- Neka vozilo koje vas šlepuje bude teže od vašeg.
- Vozači oba vozila moraju između sebe da često komuniciraju.
- Pre šlepanja u hitnim slučajevima, proverite da kuka nije polomljena ili oštećena.
- Zategnite bezbedno na kuku kabl ili lanac za šlepanje.
- Ne vucite kuku. Postavite je čvrsto i snažno.

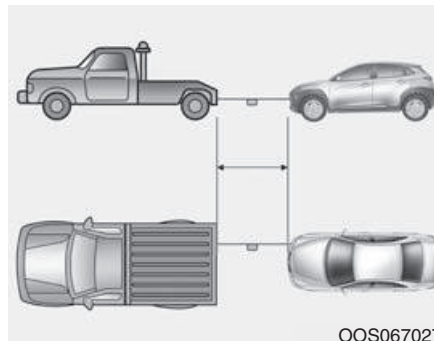

- Koristite kabl ili lanac za šlepanje dužine kraće od 5 m (16 feet) . Prikačite belu ili crvenu tkaninu (oko 30 cm ili 12 inča široku) na sredinu kabla ili lanca zbog bolje uočljivosti.
- Vozite pažljivo, tako da lanac ili kabl ostanu zategnuti tokom šlepanja.
- Pre šlepanja proverite prebacivanje reduktora na curenja tečnosti ispod vašeg vozila. Ako tečnost redukcionog menjača curi, moraju se koristiti točkovi za šlepanje ili prikolica sa ravnom platformom.

### PANEVROPSKI E-CALL SISTEM (OPCIONO)

Vozilo je opremljeno uređajem\* povezanim sa Panevropskim eCall sistemom za pozivanje u hitnim slučajevima odgovornih timova. Panevropski eCall sistem je automatski servis za poziv u hitnim slučajevima, kao na pr. u slučaju saobraćajne nezgode ili drugih \*\* nezgodana evropskim putevima. (samo u zemljama sa regulativama o ovom sistemu).

Sistem dozvoljava kontaktiranje službenika jedine servisne dispečarske službe u slučaju nesreća na putevima Evrope. (samo u zemljama sa regulativama o ovom sistemu).

Panevropski eCall sistem pod datim uslovima navedenim u Korisničkom uputstvu, kao i Garantnoj i Servisnoj knjižici, prenosi podatke u Public Safety Answering Point (PSAP), uključujući i informacije o lokaciji vozila, tipu vozila, VIN-u (Identifikacionom broju vozila)

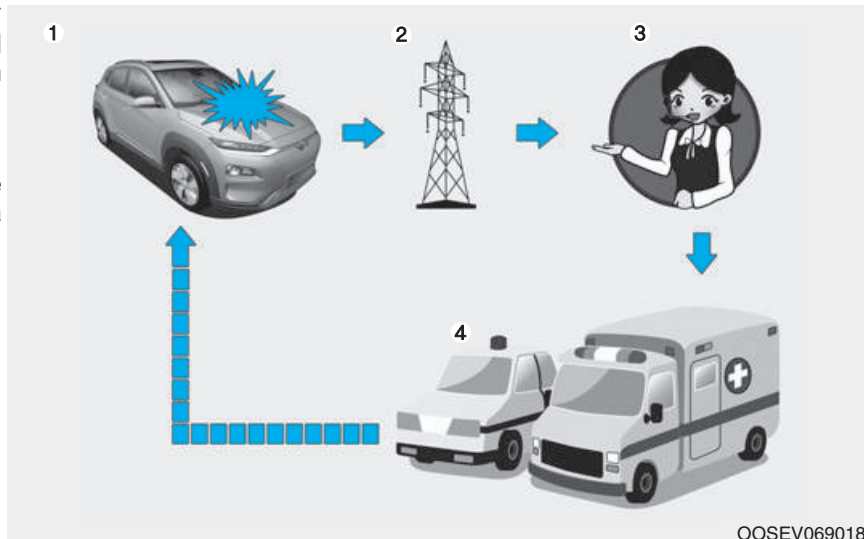

OOSEV069018L

- ① Nezgoda na putu
- ② Bežična mreža
- ③ Kontakt centar za javnu bezbednost (PSAP)
- ④ Spasavanje

\* Panevropski eCall uređaj u Korisničkom uputstvu je oprema, instalirana u vozilu, koja vam pruža vezu sa Panevropskim eCall sistemom.

\*\* "Druge nezgode" znače bilo koje nezgode na evropskim putevima (samo u zemljama sa regulativama o ovom sistemu) koje su rezultirale povredama ljudi i/ili neophodnošću pružanja pomoći. U slučaju registrovanja bilo koje nezgode, neophodno je da zaustavite vozilo, pritisnete dugme SOS (mesto na kom se dugme nalazi je prikazano na slici u poglavlju "Panevropski eCall (opciono)") u Korisničkom uputstvu. Kada pozivate, sistem skuplja sve informacije o vozilu (iz kog je poziv upućen), nakon čega povezuje auto sa službenikom u Public Safety Answering Point (PSAP) da objasni razloge poziva u hitnom slučaju.

Čim se podaci koji se čuvaju u Panevropskom eCall sistemu dostave u spasilački centar radi pomoći vozaču i putnicima pravilnim spasilačkim akcijama, podaci će biti izbrisani nakon završetka operacije spasavanja.

## Opis ecall sistema u vozilu

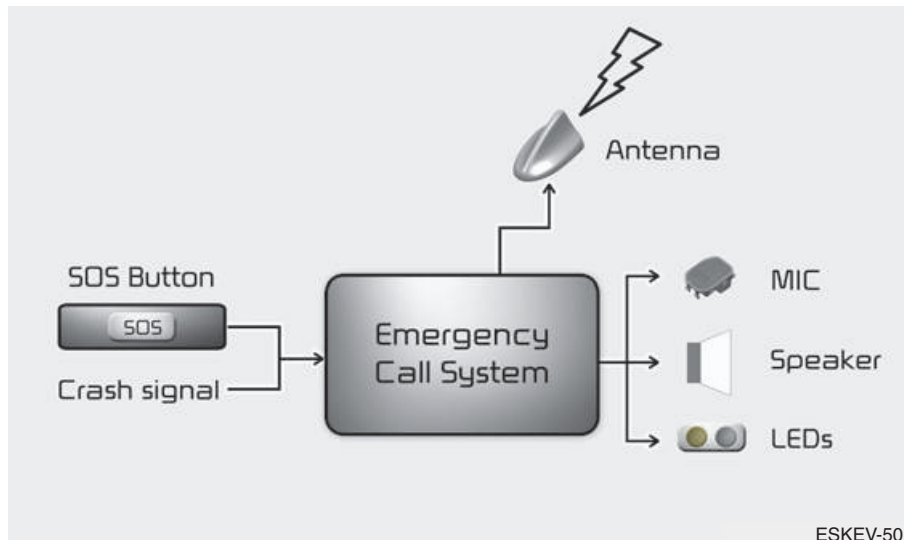

ESKEV-501

Pregled eCall sistema u vozilu je zasnovan na broju 112, njegov rad i funkcionalnost: pogledajte ovo poglavlje. eCall servis zasnovan na broju 112 je javni servis od opšteg interesa i dostupan je bez naknade. Sistem eCall u vozilu zasnovan na broju 112 se aktivira po unapred određenim podešavanjima. Aktivira se automatski pomoću senzora u slučaju velike nesreće.

Takođe će se automatski aktivirati kada je vozilo opremljeno sistemom TPS koje ne radi u slučaju teške nesreće.

Sistem eCall u vozilu zasnovan na broju 112 može se aktivirati ručno, ako je potrebno. Uputstva za ručnu aktivaciju sistema: pogledajte ovo poglavlje.

U slučaju kritičnog kvara sistema koji bi onemogućio sistem eCall sistem u vozilu zasnovan na broju 112, sledeće upozorenje će biti pruženo putnicima u vozilima: pogledajte ovo poglavlje.

### Informacije o obradi podataka

Svaka obrada ličnih podataka kroz eCall sistem vozila zasnovanim na broju 112, treba da bude usaglašena sa pravilima o zaštiti ličnih podataka navedenim u Direktivi 95/46/EC (1) i 2002/58/EC (2) Evropskog Parlamenta i Evropskog Saveta, i posebno će se zasnivati na neophodnosti zaštite vitalnih interesa ličnosti u skladu sa Članom 7(d) Direktive 95/46/EC (3).

Obrada ovakvih podataka je striktno ograničena na svrhu rešavanja eCall hitnih slučajeva upućenim na Evropski broj za hitne slučajeve - 112.

### Vrste podataka i njihovi primaoci

Sistem eCall u vozilu zvanom na broju 112 može skupljati i obrađivati samo sledeće podatke:

- Identifikacioni broj vozila
- Tip vozila (putničko vozilo ili lako komercijalno vozilo)
- Tip pogona vozila (benzin/dizel/ CNG/LPG/električni/hidrogen)
- Poslednja lokacija vozila i pravac putovanja
- Fajl za evidenciju automatskog aktiviranja sistema i njegove vremenske oznake
- Bilo koji dodatni podaci (ako su dostupni) : Nisu primenjivi

Primaoci obrađenih podataka od sistema eCall u vozilu zasnovanom na broju 112, su relevantna mesta odgovorna za javnu bezbednost određena od strane javnih vlasti zemlje na čijoj teritoriji se nalaze, kako bi prvi primili i obradili eCall na jedinstveni evropski broj za hitne slučajeve -112. Dodatne informacije (ako su dostupne): Nisu primenljive



- (1) Direktiva 95/46/EC Evropskog Parlamenta i Saveta Evrope od 24.10.1995. o zaštiti ličnosti u pogledu obrade ličnih podataka i slobodnog kretanja takvih podataka. (OJ L 281, 23.11.1995, p. 31).
- (2) Direktiva 2002/58/EC Evropskog Parlamenta i Saveta Evrope od 12.07.2002. koja se tiče obrade ličnih podataka i zaštite privatnosti u sektoru elektronske komunikacije (Direktiva o privatnosti i elektronskoj komunikaciji) (OJ L 201, 31.7.2002, p. 37).
- (3) Direktiva 95/46/EC se ukida Uredbom (EU) 2016/679 Evropskog Parlamenta i Saveta Evrope od 27.04.2016. o zaštiti fizičkih lica u pogledu obrade ličnih podataka i slobodnom kretanju takvih podataka (Uredba o opštoj zaštiti podataka) (OJ L 119, 4.5.2016, p. 1). Uredba se primenjuje od 25.05.2018.

### **Aranžmani za obradu podataka**

Sistem eCall u vozilu zasnovan na broju 112 je osmišljen na takav način da obezbedi da podaci koji su u memoriji sistema nisu dostupni van sistema pre aktivacije eCall-a.

Dodatne napomene (ako ih ima):  
Nisu primenljive.

Sistem eCall u vozilu zasnovan na broju 112 je osmišljen na takav način da obezbedi da se podaci ne mogu pratiti i da nisu predmet bilo kakvog konstantnog praćenja u svom normalnom radnom statusu. Dodatne napomene (ako ih ima): Nisu primenljive.

Sistem eCall u vozilu zasnovan na broju 112 je osmišljen na takav način da obezbedi da se podaci u sistemu interne memorije automatski i neprekidno uklanjaju.

Podaci o lokaciji vozila se neprekidno brišu u internoj memoriji sistema, tako da se čuvaju maksimalno 3 poslednje ažurirane lokacije vozila neophodne za normalno funkcionisanje sistema. .

Dnevnik podataka o aktivnostima u sistemu eCall u vozilu zasnovanom na broju 112 se ne čuvaju duže nego što je potrebno za postizanje svrhe rukovanja eCall-a u hitnim slučajevima i najkasnije do 13 sati od momenta od kad je eCall u hitnim slučajevima od kad je eCall iniciran. Dodatne napomene (ako ih ima): Nisu primenljive.

### Načini za ostvarivanje prava subjekta podataka

Subjekt podataka (vlasnik vozila) ima pravo pristupa podacima i ako je potrebno zatraži ispravku, brisanje ili blokiranje podataka koji se odnose na njega/nju, a čije obrađivanje nije u skladu sa odredbama Direktive 95/46/EC. Svaka treća strana kojoj su podaci prosleđeni treba da bude obavještena o takvim izmenama, brisanju ili blokiranju koje je izvršeno u skladu sa Direktivom, osim ako se ne dokaže da je to nemoguće i da zahteva nesrazmerne napore.

Subjekt podataka ima pravo žalbe nadležnom organu za zaštitu podataka ako smatra da su njegova/njena prava povređena kao rezultat obrade njegovih/njenih ličnih podataka.

Kontaktirajte službu koja je odgovorna za zahteve za pristup (ako ih ima): Nije primenljivo

### Panevropski eCall Sistem



Elementi Panevropskog eCall sistema su instalirani u putničkoj kabini :

- (1) SOS dugme
- (2) LED

SOS dugme:

Vozač/suvozač u hitnom slučaju poziva jednu dispečarsku službu pritiskom na dugme.

LED:

Crveni i zeleni LED svetli 3 sekunde kada je kontakt brava u ON položaju. Nakon toga, ona će se ugasiti u normalnom radu sistema. Ako postoje neki problemi u sistemu, LED svetli crveno.

## Automatsko prijavljivanje nesreća



Panevropski eCall uređaj u hitnim slučajevima automatski poziva Kontakt centar javne bezbednosti (PSAP) za pravilnu operaciju spasavanja u slučaju saobraćajne nesreće.

Za adekvatne hitne službe i podrške Panevropski eCall sistem automatski šalje podatke o nesreći u Kontakt centar javne bezbednosti (PSAP) kada se saobraćajna nesreća detektuje.

Ako poziv u hitnom slučaju ne može biti prekinut pritiskom na dugme SOS i Panevropski eCall sistem ostaje povezan sve dok službenik hitne službe koji je primio poziv ne diskonektuje poziv u hitnim slučajevima.

U manjim saobraćajnim nezgodama u Panevropskom eCall sistemu možda neće biti izvršen poziv za hitne slučajeve. Ipak, poziv u hitnim slučajevima se može ručno izvršiti pritiskom na dugme SOS.

**OPREZ**

**Rad sistema je nemoguć u slučaju da nema GPS-a i mobilnog signala i Galileo signala.**

## Ručno prijavljivanje nesreća

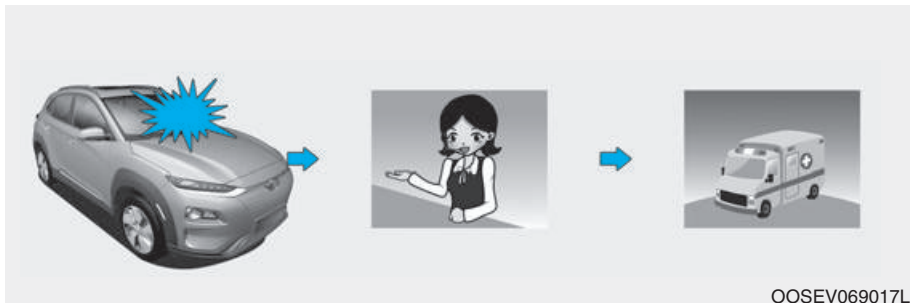

Vozač ili putnik mogu ručno pozvati u hitnim slučajevima Kontakt centar javne bezbednosti (PSAP), pritiskom na dugme SOS da pozovu neophodne hitne službe.

Poziv hitnim službama preko Panevropskog eCall sistema službe može biti otkazan ponovnim pritiskom na dugme SOS u roku od 3 sekunde.

Nakon aktivacije poziva u hitnom slučaju u ručnom modu (za pravilne službe u hitnim slučajevima i podršku), Panevropski eCall sistem automatski šalje podatke o saobraćajnoj nezgodi / ili podatke o drugoj nesreći službeniku u Kontakt centar javne bezbednosti (PSAP).

Ako vozač ili putnik slučajno pritisnu dugme SOS, poziv može biti otkazan ponovnim pritiskom dugmeta u roku od 3 sekunde.

U slučaju saobraćajne nezgode ili druge nezgode za aktivaciju poziva u hitnim slučajevima u ručnom modu je neophodno:

1. Zaustavite vozilo u skladu sa saobraćajnim propisima da biste osigurali bezbednost vas i drugih učesnika u saobraćaju.
2. Pritisnite dugme SOS, kada se pritisne dugme SOS registracija uređaja u bežičnoj telefonskoj mreži, vrši se prikupljanje minimalnih podataka o vozilu i njegovoj lokaciji u skladu sa tehničkim zahtevima uređaja. Nakon tog povezivanja sa službenikom Panevropskog eCall sistema zbog razjašnjenja razloga (uslova) hitnog poziva.
3. Nakon razjašnjenja razloga hitnog poziva, službenik Kontakt centar javne bezbednosti (PSAP) prosleđuje podatke hitnim službama i dovršava hitni poziv.

Ako hitni poziv ne bude izveden u skladu sa gorepomenutom procedurom, smatra se da je hitan poziv greška.

## UPOZORENJE

Električno napajanje u hitnom slučaju Panevropskog eCall sistema iz baterije

- Baterija panevropskog eCall sistema snabdeva sistem energijom u slučaju da je glavno električno napajanje prekinuto zbog sudara u hitnoj situaciji.
- Baterija Panevropskog eCall sistema treba da se zameni na svake 3 godine. Za više informacija pogledajte Raspored održavanja u poglavlju 7. (Nastavlja se)

(Nastavak)

LED crveno osvetljenje (kvar sistema)

Ako crveni LED svetli u normalnim uslovima vožnje, to ukazuje na kvar Panevropskog eCall sistema. Molimo vas da Panevropski eCall sistem proveri odmah ovlašćeni HYUNDAI diler. U suprotnom, ispravan rad uređaja Panevropskog eCall sistema instaliranog u vašem vozilu nije garantovan. Vlasnik vozila snosi odgovornost za posledice nastale kao rezultat nepoštovanja gorenavedenih uslova.

(Nastavlja se)

(Nastavak)

Samovoljno uklanjanje ili modifikacija

Panevroski eCall sistem poziva hitne službe za pomoć. Zbog toga svako samovoljno uklanjanje ili izmena podešavanja Panevropskog eCall sistema mogu uticati na bezbednost vaše vožnje. Takođe, mogu čak i greškom pozvati hitne službe u kontakt centar javne bezbednosti (PSAP). Zbog toga vas ljubazno molimo da vi ili treća strana ne vršite nikakve samovoljne izmene u podešavanju opreme Panevropskog eCall sistema instaliranog u vašem vozilu.

# Održavanje

Prostor elektromotora.....	7-3	Filter za vazduh klima uređaja.....	7-20
Servisna održavanja.....	7-4	Provera filtera.....	7-20
Odgovornost vlasnika.....	7-4	Metlice brisača.....	7-22
Mere opreza kod održavanja od strane vlasnika.....	7-4	Provera metlica.....	7-22
Održavanje od strane vlasnika.....	7-5	Zamena metlica.....	7-22
Raspored održavanja od strane vlasnika.....	7-5	Baterija (12 Volti) .....	7-25
Raspored servisnih održavanja.....	7-7	Za najbolji rad baterije.....	7-26
Normalan raspored održavanja - Za Evropu.....	7-8	Nalepnica kapaciteta baterije.....	7-26
Održavanje kod vožnje u teškim uslovima		Ponovno punjenje baterije.....	7-27
- Za Evropu . .....	7-10	Funkcije resetovanja .....	7-28
Normalan raspored održavanja- Osim Evrope .....	7-12	Gume i točkovi .....	7-29
Održavanje kod vožnje u teškim uslovima -		Održavanje gume.....	7-29
Osim Evrope.....	7-14	Preporučeni pritisak hladne gume.....	7-30
Objašnjenje stavki rasporeda održavanja.....	7-16	Provera pritiska u gumi.....	7-31
Rashladna tečnost.....	7-17	Rotacija gume.....	7-32
Kočiona tečnost.....	7-18	Centriranje trapa i balansiranje točka.....	7-33
Provera nivoa kočione tečnosti.....	7-18	Zamena gume.....	7-33
Tečnost za pranje stakala.....	7-19	Zamena točka.....	7-34
Provera nivoa tečnosti za pranje.....	7-19	Trakcija gume.....	7-34
		Održavanje gume .....	7-34
		Oznaka na bočnom zidu gume.....	7-34

Osigurači .....	7-39
Zamena osigurača na panelu instrument table.....	7-40
Zamena osigurača na panelu u prostoru motora.....	7-41
Opis panela osigurača/releja.....	7-42
Sijalice.....	7-54
Zamena sijalice prednjeg svetla, dnevnog svetla (DRL), pozicionog svetla, svetla signala skretanja i statičnog svetla za krivine.....	7-55
Ciljanje prednjeg svetla (Za Evropu) .....	7-60
Zamena sijalice bočnog migavca.....	7-64
Zamena sijalice zadnje kombinacije svetala.....	7-64
Zamena sijalice visokomontiranog stop svetla.....	7-67
Zamena sijalice svetla registarske tablice.....	7-67
Zamena sijalice unutrašnjeg svetla.....	7-68
Održavanje izgleda.....	7-70
Održavanje eksterijera.....	7-70
Održavanje enterijera.....	7-75

## PROSTOR ELEKTROMOTORA

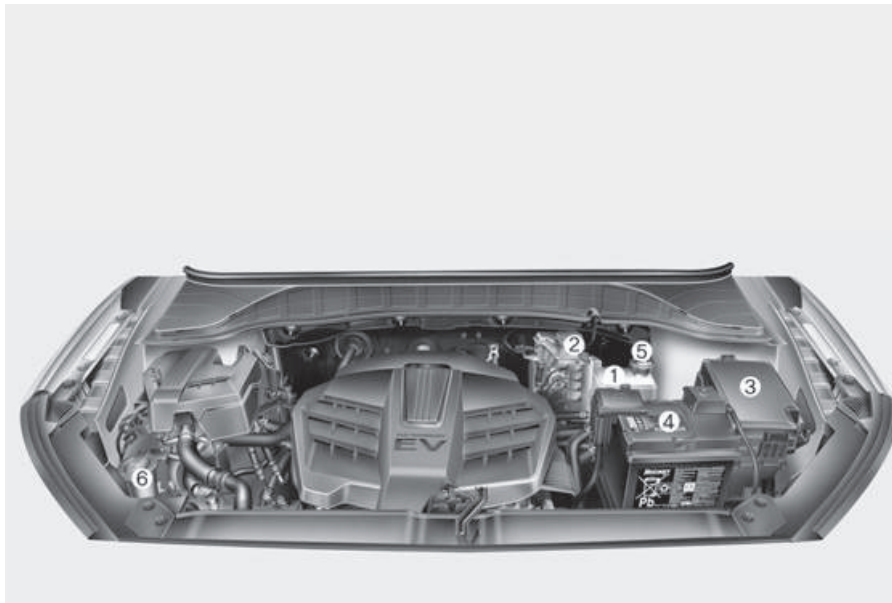

1. Rezervoar rashladne tečnosti
2. Rezervoar kočione tečnosti
3. Kutija sa osiguračima
4. Baterija (12 volti)
5. Čep hladnjaka
6. Rezervoar tečnosti za pranje vetrobranskog stakla

Stvarni izgled prostora elektromotora u vozilu se može razlikovati od ilustracije.

OOSEV078001



## Raspored redovnog normalnog održavanja - Za Evropu

Sledeće usluge održavanja se moraju izvršiti da bi se obezbedila dobra kontrola emisije i dobre performanse. Čuvajte priznanice za sva održavanja emisije vozila kako biste sačuvali vašu garanciju. Učestalost servisiranja u poljima u kojima su prikazani i kilometraža i vreme, određuju se prema prvom što nastupi.

STAVKA ODRŽAVANJA	INTERVALI ODRŽAVANJA	Broj meseci ili pređena kilometraža, šta god prvo nastupi							
	Meseci	12	24	36	48	60	72	84	96
	Milje×1,000	10	20	30	40	50	60	70	80
	Km×1,000	15	30	45	60	75	90	105	120
Rashladni sistem	Proverite "Nivo rashladne tečnosti i curenja" svakog dana Prvo proveriti na 60,000 km (40,000 milja) ili 48 meseci nakon tog proveriti na svakih 30,000 km (20,000 milja) ili 24 meseca								
Rashladna tečnost* <sup>1</sup>	Zameniti na svakih 60,000 km (40,000 milja) ili 36 meseci* <sup>2</sup>								
Tečnost reduktora				I					I
Stanje baterije	I	I	I	I	I	I	I	I	I
Kočioni vodovi, creva i spojnice	I	I	I	I	I	I	I	I	I
Papučica kočnice		I		I		I		I	
Parkirna kočnica		I		I		I		I	
Kočiona tečnost	I	R	I	R	I	R	I	R	I
Kočioni diskovi i pločice	I	I	I	I	I	I	I	I	I

I : Proveriti i ako je potrebno podesiti, ispraviti, očistiti ili zameniti.

R : Zameniti.

\*<sup>1</sup>: Kada menjate ili dodajete rashladnu tečnost, preporučujemo da posetite ovlašćenog HYUNDAI dilera.

\*<sup>2</sup>: Radi vaše udobnosti, može biti zamanjeno i ranije, kada servisirate druge stavke.

## Raspored redovnog normalnog održavanja - Za Evropu

STAVKA ODRŽAVANJA	INTERVALI	Broj meseci ili pređena kilometraža, šta god prvo nastupi								
	ODRŽAVANJA	Meseci	12	24	36	48	60	72	84	96
		Milje×1,000	10	20	30	40	50	60	70	80
		Km×1,000	15	30	45	60	75	90	105	120
Kutija menjača, spojnice i manžetne			I	I	I	I	I	I	I	I
Pogonsko vratilo i manžetne				I		I		I		I
Gume (pritisak & istrošenost šare)			I	I	I	I	I	I	I	I
Kuglični ležaj prednjeg oslanjanja			I	I	I	I	I	I	I	I
Zavrtnji i matice na šasiji i limariji			I	I	I	I	I	I	I	I
Rashladni gas klima uređaja			I	I	I	I	I	I	I	I
Kompresor klima uređaja			I	I	I	I	I	I	I	I
Filter vazduha klima uređaja				R		R		R		R
Baterija Panevropskog eCall sistema (opciono)			Zameniti na svake 3 godine							

I : Proveriti i ako je potrebno podesiti, ispraviti, očistiti ili zameniti.

R : Zameniti

## Održavanje pod teškim ulovima vožnje - Za Evropu

Sledeće stavke na kolima se moraju servisirati češće zbog teških uslova vožnje. Pogledajte donju tabelu za adekvatne intervale servisiranja.

R : Zameniti I : Proveriti i ako je neophodno podesiti, ispraviti, očistiti ili zameniti

Stavke održavanja	Održavanje	Intervali održavanja	Uslovi vožnje
Tečnost reduktora	R	Svakih 120,000 km (80,000 milja)	C, D, E, F, G, H, I, J
Kutija menjača, spojnice i manžetne	I	Proveravati češće u zavisnosti od uslova	C, D, E, F, G
Kuglični ležaj prednjeg oslanjanja	I	Proveravati češće u zavisnosti od uslova	C, D, E, F, G
Kočioni diskovi i pločice, čeljusti i rotor	I	Proveravati češće u zavisnosti od uslova	C, D, E, G, H
Pogonsko vratilo i manžetne	I	Proveravati češće u zavisnosti od uslova	C, D, E, F, G, H, I
Filter vazduha klima uređaja	R	Menjajte češće u zavisnosti od uslova	C, E

## Teški uslovi vožnje

A : Učestala vožnja na kraćim relacijama manjim od 8 km (5milja) po normalnim temperaturama ili manje od 16 km (10 milja) po temperaturama ispod 0.

B : Vožnja pri malim brzinama na velikim razdaljinama.

C : Vožnja na neravnim, prašnjavim, blatnjavim, neasfaltiranim, šljunkovitim ili solju posutim putevima

D : Vožnja u područjima gde se koriste so i drugi korozivni materijali ili za vreme vrlo hladnog vremena

E : Vožnja u veoma prašnjavim područjima

F : Vožnja u gustom saobraćaju

G : Vožnja na uzbrdici, nizbrdici ili planinskim putevima

H : Vuča prikolice ili kampera i korišćenje krovnog nosača

I : Vaše vozilo je patrolno vozilo, taksi, komercijalno vozilo z šlepovanja vozila

J : Vožnja preko 170 km/h (106 milja/h)

K : Česta vožnja u kreni-stani uslovima

## Raspored redovnog normalnog održavanja - Osim Evrope

Sledeća servisna održavanja treba sprovoditi da bi se osigurala dobra kontrola emisije i dobre performanse. Čuvajte priznanice za sva servisiranja emisije vozila da biste zaštitili svoju garanciju. Gde su prikazani i vreme i kilometraža, učestalost servisa je određena prvim što nastupi.

STAVKA ODRŽAVANJA	INTERVALI ODRŽAVANJA	Broj meseci ili pređena kilometraža, šta prvo nastupi							
	Meseci	12	24	36	48	60	72	84	96
	Milje×1,000	10	20	30	40	50	60	70	80
	Km×1,000	15	30	45	60	75	90	105	120
Rashladni sistem		Proverite "Nivo rashladne tečnosti i curenja" svakog dana Prvo proveriti na 60,000 km (40,000 milja) ili 48 meseci nakon tog proveriti na svakih 30,000 km (20,000 milja) ili 24 meseca							
Rashladna tečnost * <sup>1</sup>		Zameniti na svakih 60,000 km (40,000 milja) ili 36 meseci* <sup>2</sup>							
Tečnost reduktora					I				I
Stanje baterije	Za Srednji Istok	Proveriti na 10,000 km (6,200 milja) ili 6 meseci							
	Osim Srednjeg Istok	I	I	I	I	I	I	I	I
Kočioni vodovi, creva i spojnice		I	I	I	I	I	I	I	I
Papučica kočnice			I		I		I		I
Parkirna kočnica			I		I		I		I

I :Proveriti i ako je potrebno podesiti, ispraviti, očistiti ili zameniti.

R : Zameniti.

\*<sup>1</sup>: Kada menjate ili dodajete rashladnu tečnost, preporučujemo da posetite ovlašćenog HYUNDAI dilera.

\*<sup>2</sup>: Radi vaše udobnosti, može biti zamanjeno i ranije, kada servisirate druge stavke.

## Raspored redovnog normalnog održavanja - Osim Evrope

STAVKA ODRŽAVANJA	INTERVALI ODRŽAVANJA	Broj meseci ili pređena kilometraža, šta prvo nastupi							
	Meseci	12	24	36	48	60	72	84	96
	Milje×1,000	10	20	30	40	50	60	70	80
	Km×1,000	15	30	45	60	75	90	105	120
Kočiona tečnost		I	R	I	R	I	R	I	R
Kočioni diskovi i pločice		I	I	I	I	I	I	I	I
Kutija menjača, spojnice i manžetne		I	I	I	I	I	I	I	I
Pogonsko vratilo i šelne			I		I		I		I
Gume (pritisak & istrošenost šare)		I	I	I	I	I	I	I	I
Kuglični ležaj prednjeg oslanjanja		I	I	I	I	I	I	I	I
Zavrtnji i matice na šasiji i limariji		I	I	I	I	I	I	I	I
Rashladni gas klima uređaja		I	I	I	I	I	I	I	I
Kompresor klima uređaja		I	I	I	I	I	I	I	I
Filter za vazduh klima uređaja		R	R	R	R	R	R	R	R
Baterija Panevropskog eCall sistema (opciono)		Zameniti na svake 3 godine							

I : Proveriti i ako je potrebno podesiti, ispraviti, očistiti ili zameniti.

R : Zameniti.

## Održavanje pod teškim uslovima vožnje - Osim Evrope

Sledeće stavke na kolima se moraju servisirati češće zbog teških uslova vožnje. Pogledajte donju tabelu za adekvatne intervale servisiranja.

R : Zameniti I : Proveriti i ako je neophodno podesiti, ispraviti, očistiti ili zameniti

Stavka održavanja	Održavanje	Intervali održavanja	Uslovi vožnje
Tečnost reduktora	R	Svakih 120,000 km (80,000 milja)	C, D, E, F, G, H, I, J
Kutija menjača, spojnice i manžetne	I	Proveravati češće u zavisnosti od uslova	C, D, E, F, G
Kuglični ležaj prednjeg oslanjanja	I	Proveravati češće u zavisnosti od uslova	C, D, E, F, G
Kočioni diskovi i pločice, čeljusti i rotor	I	Proveravati češće u zavisnosti od uslova	C, D, E, G, H

## Održavanje pod teškim uslovima vožnje - Osim Evrope

Stavka održavanja	Održavanje	Intervali održavanja	Uslovi vožnje
Pogonsko vratilo i manžetne	I	Proveravati češće u zavisnosti od uslova	C, D, E, F, G, H, I
Filter vazduha klima uređaja	R	Menjajte češće u zavisnosti od uslova	C, E

### Teški uslovi vožnje

A : Učestala vožnja na kraćim relacijama manjim od 8 km (5milja) po normalnim temperaturama ili manje od 16 km (10 milja) po temperaturama ispod 0.

B : Vožnja pri malim brzinama na velikim razdaljinama.

C : Vožnja na neravnim, prašnjavim, blatnjavim, neasfaltiranim, šljunkovitim ili solju posutim putevima

D : Vožnja u područjima gde se koriste so i drugi korozivni materijali ili za vreme vrlo hladnog vremena

E : Vožnja u veoma prašnjavim područjima

F : Vožnja u gustom saobraćaju

G : Vožnja na uzbrdici, nizbrdici ili planinskim putevima

H : Vuča prikolice ili kampera i korišćenje krovnog nosača

I : Vaše vozilo je patrolno vozilo, taxi, komercijalno vozilo za šlepovanja vozila

J : Vožnja preko 170 km/h (106 milja/h)

K : Česta vožnja u kreni-stani uslovima



## Specifikacije i korisničke informacije

Dimenzije .....	8-2
Specifikacija električnog vozila....	8-2
Jačina sijalice .....	8-3
Gume i točkovi.....	8-4
Opterećenje gume i kapacitet brzine.....	8-5
Sistem klimatizacije.....	8-5
Zapremina i težina.....	8-5
Preporučena maziva i kapaciteti.....	8-6
Identifikacioni broj vozila (VIN).....	8-7
Sertifikaciona nalepnica vozila. ....	8-7
Nalepnica specifikacije gume i pritiska.....	8-8
Broj motora.....	8-8
Nalepnica kompresora uređaja za klimatizaciju.....	8-8
Izjava o usaglašenosti.....	8-9

## IDENTIFIKACIONI BROJ VOZILA (VIN)

■ Broj šasije

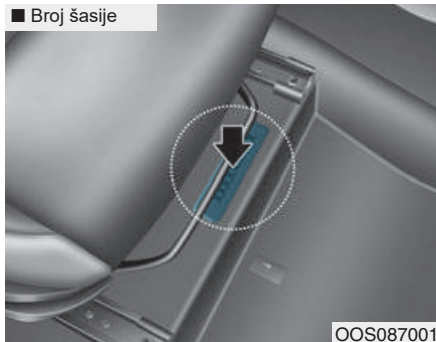

Identifikacioni broj vozila (VIN) je broj koji se koristi u registraciji vozila i svim pravnim pitanjima koja se odnose na njegovo vlasništvo, itd. Broj je utisnut na podu ispod sedišta suvozača (ili vozača). Da biste proverili broj otvorite poklopac.

■ VIN nalepnica (opciono)



VIN se takođe nalazi na pločici pričvršćenju na vrhu komandne table. Broj na tabli se spolja lako može videti kroz vetrobransko staklo.

## SERTIFIKACIONA NALEPNICA VOZILA

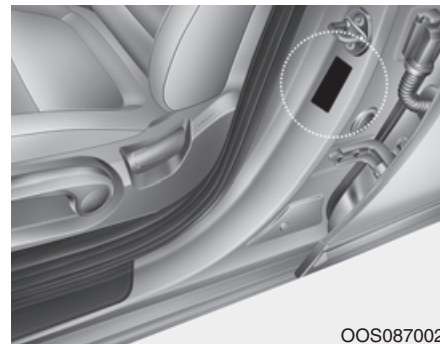

Sertifikaciona oznaka vozila nalepljena je na vozačevoj (ili prednjoj suvozačevoj) strani centralnog stuba i pruža identifikacioni broj vozila (VIN).

## SPECIFIKACIJA GUMA I OZNAKA PRITISKA

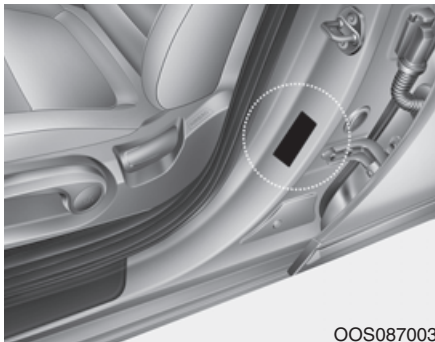

Gume isporučene na vašem novom vozilu su odabrane kako bi pružile najbolje performanse za normalnu vožnju.

Oznaka guma koja nalazi na vozačevoj (ili suvozačevoj) strani centralnog stuba obaveštava o preporučenom pritisku guma za vaše vozilo.

## BROJ MOTORA

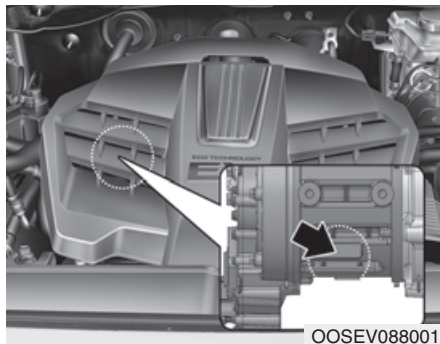

Broj motora je odštampan na bloku motora kao što je prikazano na crtežu. Broj motora se može videti ispod vozila.

## NALEPNICA KOMPRESORA KLIMA UREĐAJA

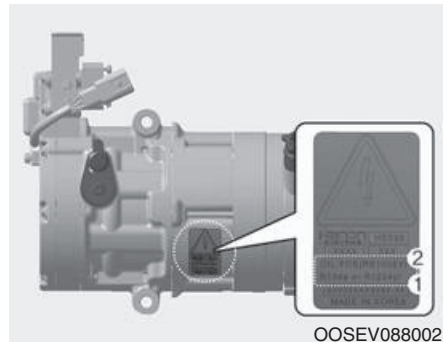

Oznaka kompresora vas obaveštava s kojim tipom kompresora je vaše vozilo opremljeno; model, broj dobavljača, broj proizvodnje, rashladni gas (1) i ulje rashladnog gasa (2).